

UNIVERSIDAD PONTIFICIA COMILLAS DE MADRID

FACULTAD DE CIENCIAS HUMANAS Y SOCIALES

Departamento de Traducción e Interpretación

**ESTUDIO DE LAS COMPETENCIAS
SITUACIONAL Y RELACIONAL
EN INTERPRETACIÓN CONSECUTIVA**

Tesis para la obtención del grado de Doctor

Director: Prof. Dr. D. Christopher Waddington

Autora: Lda. D^a. María Dolores Rodríguez Melchor



Madrid, 2009

Para Joaquín y Pablo

ÍNDICE

AGRADECIMIENTOS	1
1. INTRODUCCIÓN	5
1.1. OBJETIVO DEL PRESENTE ESTUDIO	5
1.2. DIFICULTADES DE LA INVESTIGACIÓN EN INTERPRETACIÓN	6
1.2.1. Una disciplina con múltiples facetas	6
1.2.2. El estado actual de los estudios en interpretación	8
1.2.3. Dificultades inherentes del diseño experimental	11
1.3. ESTRUCTURA	13
1.3.1. Fundamentos teóricos	14
1.3.1.1. <i>Conceptos básicos e investigación en interpretación</i>	14
1.3.1.2. <i>Procesos cognitivos asociados a la interpretación</i>	15
1.3.1.3. <i>Pragmática e interpretación</i>	16
1.3.2. Desarrollo experimental	16
1.3.3. Apéndices y material audio/vídeo	18

PRIMERA PARTE

FUNDAMENTOS TEÓRICOS

2. CONCEPTOS GENERALES DE INTERPRETACIÓN	23
2.1. DEFINICIÓN Y ESPECIFICIDADES DE LA INTERPRETACIÓN	23

2.1.1. Etimología	23
2.1.2. Definición de interpretación	26
2.1.3. Diferencias entre traducción e interpretación	28
2.2. PRINCIPALES MODALIDADES DE INTERPRETACIÓN	31
2.2.1. Interpretación de conferencias	31
2.2.1.1. <i>La interpretación consecutiva</i>	34
2.2.1.2. <i>La interpretación simultánea</i>	37
2.2.1.3. <i>El susurreo</i>	40
2.2.2. Mediación intercultural	41
2.2.3. Interpretación de signos	42
2.2.4. Traducción a la vista	43
3. LA INVESTIGACIÓN DE LA INTERPRETACIÓN	45
3.1. PRIMEROS ESTUDIOS	45
3.1.1. Los consecutivistas	45
3.1.2. El estudio de la distancia en simultánea	47
3.1.2.1. <i>Paneth y la noción de time-lag</i>	47
3.1.2.2. <i>Oleron y Nanpon y el EVS</i>	48
3.1.2.3. <i>Goldman-Eisler</i>	49
3.2. PARADIGMAS DEL ESTUDIO DEL PROCESO INTERPRETATIVO	50
3.2.1. Definición de paradigma	50
3.2.2. Los cinco paradigmas del estudio de la interpretación	51
3.2.3. La escuela de París	53
3.2.4. Enfoque neurolingüístico	55
3.2.5. Teoría de la traducción	56
3.2.6. Paradigma del discurso y la interacción	57
3.2.7. Paradigma del procesamiento cognitivo	58
3.2.7.1. <i>Barik y Gerver</i>	58
3.2.7.2. <i>El modelo de esfuerzos</i>	62
3.2.7.3. <i>El modelo de Barbara Moser-Mercer</i>	66
3.2.7.4. <i>La interacción entre pragmática y ciencias cognitivas</i>	69

4. COGNICIÓN E INTERPRETACIÓN	73
4.1. ESTUDIO COGNITIVO DE LOS PROCESOS LINGÜÍSTICOS	73
4.2. PARADIGMAS DEL ESTUDIO PSICOLINGÜÍSTICO	75
4.2.1. Paradigma computacional	75
4.2.2. Paradigma conexionista	77
4.2.3. Implicaciones en el estudio de la interpretación	79
4.3. ESTRUCTURAS GENERALES DEL CONOCIMIENTO	81
4.3.1. Construcción de significado y conceptualización	83
4.3.1.1. <i>Espacios mentales</i>	87
4.3.1.2. <i>Construcción de significado en interpretación</i>	89
4.3.2. Modelos cognitivos idealizados	91
4.3.3. Metáfora y metonimia	94
4.4. PROCESAMIENTO COGNITIVO DEL INPUT Y DEL OUTPUT	97
4.4.1. Restricciones del procesamiento del discurso	97
4.4.2. Efecto de niveles	100
4.4.2.1. <i>Macroestructuras y microestructuras</i>	102
4.4.2.2. <i>El modelo de van Dijk y Kintsch en interpretación</i>	106
4.4.3. Procesos inferenciales	110
4.4.3.1. <i>El estudio de las inferencias</i>	110
4.4.3.2. <i>Inferencias e interpretación</i>	111
4.4.4. Producción y control de output	118
5. PRAGMÁTICA E INTERPRETACIÓN	123
5.1. SEMÁNTICA Y PRAGMÁTICA	123
5.1.1. Diccionario y Enciclopedia	124
5.1.2. Marcos	126
5.1.3. Dominios	130
5.2. EL EFECTO EQUIVALENTE	132
5.2.1. El efecto equivalente: criterio de calidad en interpretación	132
5.2.2. La necesidad de la interpretación como servicio lingüístico	135
5.2.3. Asimetrías de situación en el trabajo del intérprete	138

5.2.4. La intencionalidad en la base del criterio de equivalencia	139
5.3. LA INTERPRETACIÓN COMO ACTO COMUNICATIVO	140
5.3.1. Actos de habla e interpretación	140
5.3.1.1. <i>Principio de expresibilidad</i>	140
5.3.1.2. <i>Principio de cooperación</i>	143
5.3.1.3. <i>Teoría de la Relevancia</i>	146
5.3.2. Transmisión de la fuerza ilocutiva del discurso	150
5.4. CARACTERÍSTICAS DE LA TEXTUALIDAD	153
5.4.1. Prominencia de la estructura en consecutiva	154
5.4.2. Prominencia de la textura en simultánea	155
5.4.3. Prominencia del contexto en mediación intercultural	157
5.5. ELEMENTOS EXTRALINGÜÍSTICOS DE LA COMUNICACIÓN	158
5.6. LA COMPETENCIA COMUNICATIVA	161
5.6.1. Situacionalidad	163
5.6.1.1. <i>La perspectiva espacio-temporal</i>	163
5.6.1.2. <i>Inferencias pragmáticas</i>	165
5.6.1.3. <i>Distancia epistémica</i>	166
5.6.1.4. <i>Evidencialidad</i>	170
5.6.2. Capacidad relacional	172

SEGUNDA PARTE

DESARROLLO EXPERIMENTAL

6. DETERMINACIÓN DEL OBJETO DE ESTUDIO	177
6.1. LA COMPETENCIA COMUNICATIVA	177
6.1.1. La capacidad de situarse en contexto	179
6.1.1.1. <i>La situacionalidad en la práctica</i>	181
6.1.1.2. <i>La manifestación de la situacionalidad</i>	186
6.1.2. La capacidad de relacionar conceptos	188

6.1.2.1. <i>La representación conceptual</i>	189
6.1.2.2. <i>Intertextualidad y efecto</i>	194
6.1.3. La capacidad de expresión lingüística y extralingüística	197
7. CORPUS	201
7.1. LA ELECCIÓN DE LOS DISCURSOS	201
7.1.1. La lucha por los derechos civiles en USA	203
7.1.2. La Administración Clinton	207
7.1.3. La lucha por las primarias en 2008	211
7.1.4. El estudio del lenguaje político	217
7.1.4.1. <i>El uso del lenguaje figurativo en la política</i>	217
7.1.4.2. <i>Familia e impuestos en nuestros discursos</i>	220
7.1.4.3. <i>El papel heurístico de las metáforas</i>	223
7.1.4.4. <i>La metáfora de la montaña</i>	225
7.2. COMENTARIO COMPARATIVO	227
7.2.1. Perspectiva personal e inferencias pragmáticas	227
7.2.2. Perspectiva espacio-temporal	228
7.2.3. Realidad y evidencialidad	230
7.2.4. Referencias intertextuales y metafóricas	230
8. DESCRIPCIÓN DEL EXPERIMENTO Y METODOLOGÍA	233
8.1. OBJETIVO E HIPÓTESIS	233
8.2. ESTRATEGIAS DE INVESTIGACIÓN	236
8.2.1. Selección de las muestras	236
8.2.2. Material de entrada	238
8.2.3. Variables estudiadas y puntuación atribuida	239
8.2.3.1. <i>Competencia situacional: Perspectiva personal e inferencias pragmáticas</i>	240
8.2.3.2. <i>Competencia situacional: Perspectiva espacio-temporal</i>	244
8.2.3.3. <i>Competencia situacional: Realidad y evidencialidad</i>	247
8.2.3.4. <i>Competencia relacional: Referencias intertextuales y metafóricas</i>	251
8.2.3.5. <i>Lectura de notas y control de output: Correcciones y segregaciones vocálicas</i>	255

8.3. EVALUACIÓN DE LAS PRESTACIONES DE CONSECUTIVA	256
8.3.1. Evaluación MLK A4	257
8.3.2. Evaluación BC P14	260
8.3.3. Evaluación BO A5	264
9. RESULTADOS DEL EXPERIMENTO	271
9.1. ANÁLISIS DE DATOS	271
9.1.1. Análisis de varianza y fiabilidad	275
9.1.2. Prueba T y tamaño del efecto	277
9.2. VARIABLES COMENTADAS	280
9.2.1. Duración de los discursos	280
9.2.2. Variables de control de output y lectura de notas	283
9.2.3. Variables situacionales	285
9.2.3.1. <i>Discurso de Martin Luther King</i>	285
9.2.3.2. <i>Discurso de Bill Clinton</i>	287
9.2.3.3. <i>Discurso de Barack Obama</i>	288
9.2.4. Variable relacional	289
10. CONCLUSIÓN	293
10.1. DIFERENCIAS ENTRE PRINCIPIANTES Y PROFESIONALES	293
10.1.1. Etapas del aprendizaje de la interpretación	294
10.1.2. Estrategias de la interpretación	295
10.2. APLICACIONES PARA LA DOCENCIA	297
10.2.1. Diferenciación entre mediación intercultural e interpretación de conferencias	298
10.2.2. Autenticidad de los discursos utilizados en la docencia	299
GLOSARIO BÁSICO DE INTERPRETACIÓN	303
BIBLIOGRAFÍA	305

TERCERA PARTE

APÉNDICES

APÉNDICE 1: Discursos originales utilizados para el experimento	325
APÉNDICE 2: Traducciones de los discursos	347
APÉNDICE 3: Archivos de vídeo	CD
APÉNDICE 4: Archivos de audio	CD
APÉNDICE 5: Transcripciones de las interpretaciones consecutivas	CD
APÉNDICE 6: Programa que permite el visionado de los archivos de vídeo	CD

ÍNDICE DE ILUSTRACIONES, MAPAS CONCEPTUALES Y TABLAS

1. ILUSTRACIONES	
Ilustración 1: Contenedores y toma de notas	85
Ilustración 2: Tiempos verbales en toma de notas	86
Ilustración 3: Muñecas rusas	96
Ilustración 4: Chávez y Medvédev sobre un portaviones ruso.	192
Ilustración 5: Rosa Parks en un autobús de Montgomery (Alabama) tras la ilegalización de la segregación en los autobuses públicos	202
Ilustración 6: Barack Obama en la jura de su cargo como presidente de los Estados Unidos el 20 de enero de 2009	202
Ilustración 7: Barack Obama y los presidentes Bush padre, Bush hijo, Clinton y Carter.	208
Ilustración 8: Mapa de resultados en las elecciones presidenciales de 2008 en USA.	229
2. MAPAS CONCEPTUALES	
Mapa conceptual 1: Entorno de la interpretación	12
Mapa conceptual 2: Dos versiones del modelo triangular de Seleskovitch	55
Mapa conceptual 3: Modelo de Gerver de interpretación simultánea	61
Mapa conceptual 4: Capacidad de tratamiento en simultánea	65

Mapa conceptual 5: Modelo de simultánea de Moser-Mercer	68
Mapa conceptual 6: Modelo de simultánea de Setton	71
Mapa conceptual 7: Paradigma computacional del tratamiento de la información	76
Mapa conceptual 8: Paradigma conexionista del tratamiento de la información	79
Mapa conceptual 9: Relaciones entre estructuras del discurso	101
Mapa conceptual 10: Proceso de producción del discurso	105
Mapa conceptual 11: Representación del concepto tiempo para notas de consecutiva	117
Mapa conceptual 12: Principales fases de la producción del lenguaje	120
Mapa conceptual 13: Diferencias entre conocimiento de diccionario y conocimiento enciclopédico	124
Mapa conceptual 14: Concepto de mano y dominio básico de espacio	131
Mapa conceptual 15: Función del intérprete de conferencias en el acto comunicativo	141
Mapa conceptual 16: Función del intérprete de enlace en el acto comunicativo	145
Mapa conceptual 17: Conocimientos situacional y enciclopédico	162
Mapa conceptual 18: Modelo epistémico básico	166
Mapa conceptual 19: Evidencialidad	171
Mapa conceptual 20: Expresiones evidenciales en notas de consecutiva	171
Mapa conceptual 21: La naturaleza de la construcción de significado en la semántica cognitiva	189

3. TABLAS

Tabla 1: Investigación en interpretación desde 1950 hasta 2001 según Gile	9
Tabla 2: Los 5 paradigmas del estudio de la interpretación	52
Tabla 3: Comparación de elementos personales y pragmáticos en BC, A2 y P13	243
Tabla 4: Comparación de elementos espaciales en BO, A8 y P13	246
Tabla 5: Comparación de elementos relacionales en BO, A9 y P14	254
Tablas 6 y 6 bis: Evaluación del discurso MLK A4	259
Tabla 7 y 7 bis: Evaluación del discurso BC P14	262

Tabla 8y 8 bis: Evaluación del discurso BO A5	268
Tabla 9: Matriz de datos del discurso MLK	273
Tabla 10: Matriz de datos del discurso BC	274
Tabla 11: Matriz de datos del discurso BO	274
Tabla 12: Indicadores del funcionamiento de 15 variables	276
Tabla 13: Indicadores del funcionamiento de 11 variables	276
Tabla 14: Indicadores del funcionamiento de las variables de correcciones y segregaciones vocálicas para todos los discursos	277
Tabla 15: Prueba T para muestras independientes	280
Tabla 16: Comparación de medias de la duración de los discursos de alumnos y profesionales	281
Tabla 17: Correlación entre duración, correcciones y segregaciones vocálicas en los profesionales en MLK	285
Tabla 18: Valores del tamaño del efecto para variables situacionales en MLK	286
Tabla 19: Valores del tamaño del efecto para la variable realidad y evidencialidad en BC	287
Tabla 20: Valores del tamaño del efecto para variables situacionales en BO	289
Tabla 21: Valores del tamaño del efecto para la variable relacional en MLK, BC y BO	290

AGRADECIMIENTOS

Esta tesis no habría visto la luz de no ser por la ayuda de muchas personas que, desinteresadamente, se han prestado a orientarme, a colaborar conmigo y a ofrecerme su apoyo moral para que pudiera culminar esta tarea.

Para empezar es de rigor expresar mi reconocimiento y gratitud a mi director de tesis, el Dr. Christopher Waddington, por su orientación y sus consejos, así como por su optimismo y su paciencia.

Así mismo, quiero expresar mi agradecimiento a las Dras. Beverly Rising e Isabel Muñoz San Roque. La Dra. Rising ha sido un gran apoyo con los temas metodológicos y ha tenido siempre la respuesta más adecuada cuando le he planteado alguna duda. En cuanto a la Dra. Muñoz San Roque, baste decir que sin ella esta tesis carecería de componente estadístico. Acudió en mi ayuda cuando estaba perdida y puso orden en el caos. Por ello le estaré eternamente agradecida.

En cuanto a los aspectos de la Psicología del Lenguaje que aborda este estudio tengo que agradecer a los doctores Igoa, de la Universidad Autónoma de Madrid, y García Chico, de la Universidad Pontificia Comillas, que me hayan escuchado, asesorado y ofrecido bibliografía.

Para la realización del experimento que he realizado he tenido la suerte de poder contar con la ayuda desinteresada de profesionales y alumnos de la interpretación.

Quisiera mencionar, en primer lugar, a toda la promoción 2007/2008 del Itinerario de Especialización en Interpretación de la Licenciatura de Traducción e Interpretación de la Universidad Pontificia Comillas: Ligia Berrocal, Silvia Casajuana, Fernando Hoyos, M^a Jesús Egido, Elena Martín, Patricia Medina, Paloma Ortega, Esperanza Pombo, Beatriz Rodríguez y Elena de Vicente.

Gracias a todos ellos por haberse prestado a ser mis cobayas sin pensárselo dos veces. Haber sido su profesora ha sido un honor para mí. Les deseo a todos ellos mucho éxito en su recién estrenada vida profesional.

Gracias de todo corazón a mis queridas compañeras de AIIC: Eva Baena, Alicia de la Calle, Beth Gelb, Olga de la Llana, Myriam Nahón, Lucía Sánchez del Villar, Rebeca de Toro y Elena Zubiaurre. Gracias por ofrecerme su colaboración y permitir que grabase sus prestaciones de manera entusiasta y desinteresada.

Alicia de la Calle y Elena Zubiaurre, por si fuera poco, han corregido las pruebas de la tesis con una paciencia y un rigor admirables. Gracias a ambas.

No puedo decir que me haya resultado fácil todo lo relacionado con la parte técnica de este trabajo. Sin todos aquellos que me han ayudado, no estoy nada segura de que me hubiese sido posible, ni siquiera planteármelo.

Elena Aguirre hizo las traducciones de los discursos originales. Luís Pérez consiguió bajar el programa necesario para poder visionar los archivos de audio, Isabel Rodríguez Trócoli instaló el programa SPSS 15

en el ordenador del despacho y en mi portátil, Patricia Vázquez me ayudó con el formato de índices y secciones. A todos ellos les estaré agradecida eternamente.

No puedo dejar de mencionar a la Dra. Pilar Úcar, que me dio excelentes consejos y se leyó buena parte de la tesis. Las profesoras María Luisa Romana y Susan Jeffrey también me han ofrecido apoyo moral y material. Tengo que decir, a este respecto que consuela mucho saberse comprendida por aquellos que han pasado por lo mismo que tú.

La elaboración de una tesis nunca es fácil para nadie. Supongo que para las mujeres trabajadoras y madres de familia, como es mi caso, debe ser, quizás, todavía un poquito más difícil. Gracias pues a las Dras. Belén Urosa y Nadia Rodríguez, porque me han demostrado siempre su apoyo y han sido ambas muy pacientes conmigo. Me han hecho sentir muy cómoda y muy respaldada.

No quisiera terminar estos agradecimientos sin mencionar el apoyo y la paciencia que ha demostrado conmigo toda mi familia y, en especial mi marido Joaquín, que tantas veces me ha dado ánimos y me ha ofrecido su ayuda material, y mi hijo Pablo, que por ser muy pequeño no entiende todavía que su mamá haya tenido que dedicarle menos tiempo estos últimos meses, y que me ha dado mucho cariño en los escasos momentos de asueto que me he permitido. Espero poderles compensar a los dos como se merecen.

1. INTRODUCCIÓN

1.1. OBJETIVO DEL PRESENTE ESTUDIO

El objetivo primordial de este trabajo consiste en investigar las diferencias que puede haber entre diversos aspectos de la competencia comunicativa, entendida como transmisión de la fuerza ilocutiva del mensaje (Austin, 1962), mediante una comparación de las prestaciones de interpretación consecutiva de intérpretes de conferencia profesionales y de alumnos universitarios o licenciados en esta disciplina con poca experiencia profesional. Dicha competencia resulta necesaria para, a través de la prestación del intérprete hacia una lengua meta, obtener un efecto equivalente en el receptor del discurso al que se hubiera conseguido con la comprensión directa del discurso en lengua original.

Según la autora de esta tesis el estudio de la competencia comunicativa en interpretación se restringe demasiado y se limita tan sólo a abordar las subcompetencias lingüística y extralingüística. Creemos, y así trataremos de exponerlo en el desarrollo de nuestro trabajo, que, si se considera la interpretación con un enfoque pragmático (Austin, 1962; Grice, 1989) que aborde el concepto de acto de habla (Searle, 1969), han de estudiarse también las subcompetencias situacional y relacional.

Al objeto de abordar nuestra tarea, se va a dividir este estudio en una parte teórica y otra experimental y se empleará un corpus de discursos reales que serán interpretados en consecutiva por los sujetos objeto de estudio y análisis.

Entre otros estudios, nos remitiremos en nuestro trabajo a los realizados dentro del campo de la investigación del paradigma pragmático-cognitivo de Robin Setton (1999), así como a otras investigaciones afines.

1.2. DIFICULTADES DE LA INVESTIGACIÓN EN INTERPRETACIÓN

1.2.1. Una disciplina con múltiples facetas

Para iniciar este apartado conviene recordar que según Pöchhacker (2004: 200) la interpretación ha de plantearse en primera instancia dentro de un contexto de interacción social. Desde ese punto de vista, la interpretación, lejos de constituir un mero ejercicio lingüístico, conlleva numerosos aspectos que se superponen en diferentes capas que interactúan de modo que es imposible separarlas a la hora de analizar el papel de la prestación interpretativa en la realización de un acto comunicativo.

Estas diversas facetas abarcan muy distintas disciplinas como la sociolingüística, la pragmática o las ciencias cognitivas. Por ello, a la hora de analizar y profundizar en el fenómeno de la interpretación conviene delimitar de manera clara el ámbito de estudio, sin desdeñar, por supuesto, las limitaciones que ello pueda suponer y sin pretender eliminar las estrechas relaciones que imbrican los diferentes ámbitos de tan compleja tarea.

Interesa apuntar que los estudios en interpretación han estado aislados, en cierta medida, de la investigación en otros contextos de la lingüística aplicada. Dicha situación se debe, por un lado, a la complejidad metodológica que se deriva de la interacción de múltiples idiomas y situaciones variables (Setton, 1999: 26), y, por otro, al hecho de que sus aplicaciones afectan a una comunidad profesional muy reducida si la comparamos, por ejemplo, con el mercado de la investigación en la enseñanza de idiomas y la adquisición del lenguaje.

Además, de por sí, la actividad lingüística, en general, y la interpretación, en particular, pueden ser objeto de múltiples niveles de descripción. Si abordamos más en detalle el aspecto metodológico, expuesto en el párrafo anterior, observamos que otra dificultad a la hora de proceder a estudios en este campo se encuentra en la falta de criterios uniformes entre la comunidad investigadora que permitan el uso de una misma base metodológica con la finalidad de hacer comparables entre sí los diferentes estudios realizados.

Por ejemplo, en un ámbito tan estudiado, y que interesa tanto a la profesión, como es el de la calidad, se puede observar claramente esta falta de unicidad que dificulta el avance de la investigación (Kurz, 2001: 403). A este respecto, procederemos a ilustrar en capítulos posteriores (3.2) los diferentes enfoques de la investigación que, en este ámbito, conducen a paradigmas distintos.

1.2.2. El estado actual de los estudios en interpretación

Como veremos más adelante, la historia de la profesión de intérprete de conferencias es muy reciente y más aún lo son los estudios dedicados a esta disciplina.

A mediados del siglo XX, después de una época en la que la falta de interés por la investigación en dicho campo es la actitud normal entre profesionales, comienzan de manera muy tímida e incipiente los primeros estudios en interpretación de conferencias.

De hecho, los primeros estudiosos ni siquiera son intérpretes. La rareza de esta profesión atrae, en primera instancia, a psicólogos y neurólogos, poco avezados en las lides interpretativas.

No será hasta la década de los años 70, con Danica Seleskovitch (1968, 1975), cuando se emprenda el recorrido de los profesionales de la interpretación en la investigación académica.

Tras un período de claro dominio de las teorías de Seleskovitch en de la Escuela de París, influyentes sobre todo en el ámbito pedagógico, comienza una era de renovación en la investigación de la interpretación en la que se conoce un enorme incremento de la producción y en la que se retoman los modelos cognitivos partiendo de métodos científicos.

De hecho, este aumento resulta patente en el cuadro que pasamos a exponer a continuación, presentado por Daniel Gile (2003: 12) en el *I Congreso Internacional sobre Evaluación de la Calidad en Interpretación de Conferencias*, organizado en Almuñécar por la Universidad de Granada. En él podemos apreciar el claro y reciente incremento de la investigación en el ámbito de la interpretación de conferencias:

Periodo	Producción Total	Congresos	Tesinas de graduación	Tesis doctorales	Estudios empíricos
50s a 69	106	0	10	7	9
70s	187 (19/ año)	2	24	11	22
80s	501 (50 /año)	8	50	17	51

90s	1353 (135/año)	21	218	24	284
2000	155	1	31	63	64
2001	144	1	26	4	42

Tabla 1: Investigación en interpretación desde 1950 hasta 2001 según Gile¹

Se observa, por tanto, según los datos de Gile, cómo en los años transcurridos desde el inicio del nuevo período ha habido el doble de publicaciones y estudios que en las cuatro décadas anteriores. Esta mayor producción puede deberse al incremento de tesinas de graduación y tesis doctorales.

Será de interés recordar que, al convertirse la interpretación de conferencias en carrera universitaria o titulación de postgrado en muchos países donde antes no lo era (incluida España), los estudiantes que quieran completar el iter académico deben, en muchos casos, presentar un trabajo de fin de carrera.

Aquellos que quieran, por su parte, hacer carrera como profesores universitarios han de doctorarse. Esto hace que, especialmente en Finlandia, España e Italia, la investigación en interpretación de conferencias se convierta casi en un trámite necesario para la graduación y que la mayoría de los estudiantes dejen de investigar tras haberse licenciado o doctorado.

En un futuro, nos regiremos en este campo según las directrices que emanan del proceso de Bolonia² que son tendentes a consagrar la

¹ Original de Daniel Gile traducido por la autora de la tesis.

² Declaración de Bolonia del 19 de junio de 1999, firmada por los Ministros de Educación de 29 países europeos. www.eshiru.com/files/declaracion_bolonia.pdf [consultada el 26 de octubre de 2008].

interpretación de conferencias como una disciplina de postgrado³, lo que conllevará, probablemente, una mayor vocación investigativa y una mayor necesidad de rigor metodológico.

Por nuestra parte, quisiéramos destacar el hecho de que, al ser los estudiantes de interpretación los que proceden, hoy por hoy, al grueso de la investigación, ha de faltar necesariamente en ésta el componente de la experiencia que pueden aportar los intérpretes experimentados.

Es por ello, por lo que en este estudio hemos procurado limitarnos, a sabiendas de que no podremos ser exhaustivos, a la documentación procedente de investigadores consagrados y reconocidos por la profesión, en la mayoría de los casos avalados por su pertenencia a AIIC.

Somos conscientes, por otra parte, de que nuestras cortapisas lingüísticas nos circunscriben a los estudios en español, inglés, francés e italiano. Hemos contado, no obstante, con algunas traducciones del alemán y del ruso.

Para finalizar este apartado queremos reseñar que en nuestra tesis incluimos tanto estudios relativos al ámbito de la interpretación, como de la lingüística cognitiva, la pragmática y la psicología del lenguaje.

1.2.3. Dificultades inherentes del diseño experimental

Como ya se ha mencionado en las líneas que anteceden, una de las mayores trabas de la investigación en interpretación de conferencias es la falta de una metodología común. De hecho, como señala Gile (1995: 211), la mayor parte de los estudios en tal campo no puede ser

³ La Asociación Internacional de Intérpretes de Conferencias (AIIC) y los servicios de interpretación de las grandes Instituciones Internacionales, como la Comisión de la Unión Europea y el Parlamento Europeo, abogan también por una formación de postgrado para la interpretación de conferencias.

considerada, realmente, como investigación científica dado que se limitan a meras reflexiones intuitivas basadas en la experiencia y en reflexiones personales. Carecen, por lo tanto, de control sistemático y objetivo, escapando a las reglas más elementales de la experimentación científica.

Convendría en este momento formularnos la siguiente pregunta ¿son, entonces, menos ciertas las conclusiones a las que conduce la teorización intuitiva que aquellas a las que llegan los estudios científicos?

El propio Gile concluye que la investigación científica llega con frecuencia a las mismas conclusiones que la reflexión intuitiva, pero al precio de mucho más esfuerzo y a riesgo de incurrir en muchos más errores metodológicos. Sin embargo, los estudiosos de la interpretación se inscriben cada vez más en la llamada corriente científica y tienden cada vez más a afinar sus métodos de observación del fenómeno interpretativo.

Para ilustrar las muchas dificultades del diseño experimental en la interpretación de conferencias procederemos a considerar la interpretación como un proceso (P) con una entrada (E) y una salida (S) que se desarrolla en un entorno y que podemos perfilar el siguiente esquema (Gile, 1995: 213):

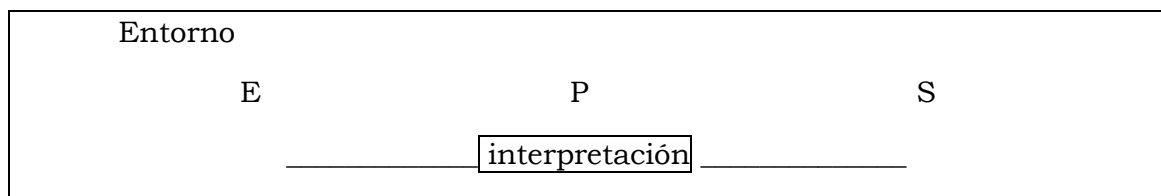

Mapa conceptual 1: Entorno de la interpretación⁴

A partir de lo anteriormente expuesto comencemos estudiando el entorno. El trabajo del intérprete se realiza en múltiples circunstancias

⁴ Original de Daniel Gile traducido por la autora de la tesis.

que varían considerablemente de una conferencia a otra. El trabajo del intérprete dura un lapso de tiempo más o menos breve, pero muchas veces insuficiente para la observación científica; dicha tarea no se repite sino que, por definición, se limita a una única versión: la primera. Si se repite el ejercicio, los resultados no son los mismos, porque influye la capacidad de memoria y aprendizaje que lleva al intérprete a mejorar las prestaciones subsiguientes.

Debemos deducir, por lo tanto, que el entorno de la interpretación no resulta favorable ni coadyuva a la creación de las condiciones adecuadas de repetibilidad y reproducibilidad necesarias para la investigación científica. De ahí que, en la tesis que ahora se presenta, hayamos decidido proceder fuera del ámbito profesional y crear las condiciones para el experimento en el laboratorio de interpretación.

A continuación abordaremos el punto de entrada. A tal efecto, si se utiliza un discurso real, con un orador en directo, creemos que, por mucho que se exponga a los diferentes sujetos al mismo discurso, el material de entrada nunca será el mismo. Las palabras podrán ser iguales, pero cambiarán la prosodia, el ritmo, la entonación, el volumen de elocución.

Dado todo esto, es preciso utilizar grabaciones de los mismos discursos reales para presentar a los sujetos de estudio el mismo material de entrada.

Si nos fijamos ahora en el punto central del esquema, el proceso, éste no es aparente y sólo puede intuirse a través del resultado que se obtiene en el punto de salida.

Por lo tanto, cualquier conclusión que se extraiga no puede sino ser una deducción basada, efectivamente, en datos estadísticos, pero

también en nuestro conocimiento y experiencia de resultados similares obtenidos en circunstancias distintas.

Observamos, pues, que el estudio de la interpretación ofrece numerosas restricciones que dificultan su observación. Nosotros hemos intentado reducir al máximo estas limitaciones en el diseño experimental y esperamos haber obtenido datos, si no extrapolables, al menos sí representativos de ciertos parámetros observados bajo ciertas circunstancias concretas.

1.3. ESTRUCTURA

Para facilitar la presentación se ha dividido este estudio en dos partes claramente diferenciadas entre sí.

La primera parte consiste en una revisión teórica de los fundamentales conceptos básicos de interpretación, así como de las principales corrientes investigadoras en este ámbito.

Con el fin de centrar de manera correcta el interés de nuestro estudio dentro del paradigma pragmático-cognitivo, incluimos también dos capítulos dedicados a los procesos cognitivos del lenguaje relacionados con la interpretación y al análisis de la interpretación como acto comunicativo.

En la segunda parte abordamos la experimentación estudiando el comportamiento en interpretación consecutiva de 18 sujetos (10 alumnos y 8 profesionales) para la obtención del efecto equivalente mediante el uso de la competencia comunicativa, estudiando los aspectos situacional y relacional de la misma.

1.3.1. Fundamentos teóricos

1.3.1.1. Conceptos básicos e investigación en interpretación

Los dos primeros capítulos de la parte teórica pretenden poner en antecedentes de la procedencia de la actual definición y configuración de la interpretación de conferencias, así como situarnos en las perspectivas más recientes de la investigación en este ámbito.

Nuestro objetivo en el capítulo 2 se centra primordialmente en que el lector comprenda las diferencias entre traducción e interpretación, así como entre las distintas modalidades de interpretación.

Perfilamos ya aquí los principales fundamentos de la interpretación entendida como acto comunicativo que conlleva elementos que la diferencian sin dificultad de la traducción, como pueden ser la naturaleza del soporte físico del mensaje y la situación de la comunicación.

En el capítulo 3 trazamos un recorrido de los principales estudios sobre la interpretación, haciendo especial hincapié en los estudios del proceso cognitivo para poder remitirnos más extensamente al modelo pragmático-cognitivo de Robin Setton (1999) en el que basamos nuestro estudio. Nos ha parecido oportuno incluir la clasificación de los paradigmas del estudio de la interpretación de Pöchhacker (2004: 83) porque creemos que aporta claridad y definición a la hora de comprender los motivos de nuestra elección.

1.3.1.2. Procesos cognitivos asociados a la interpretación

Conviene traer a colación que el estudio de los procesos que regulan el comportamiento lingüístico posee abundantes y evidentes

implicaciones en el estudio de la interpretación. Para empezar, consideramos que la interpretación no es sino otra actividad lingüística más, en la que se simultanean diferentes esfuerzos al mismo tiempo: escucha, comprensión y producción. Pese a la dificultad añadida que ello implica (sumado al hecho de que, en los puntos de entrada y de salida, encontramos idiomas distintos) podemos suponer que, básicamente, los procesos lingüístico-cognitivos utilizados en una conversación normal no difieren mucho de los utilizados en la interpretación.

A este respecto interesa observar cómo los modelos psicolingüísticos de comprensión y producción del lenguaje, ilustrados a lo largo de esta tesis, se asemejan (e incluso se identifican) a los modelos propuestos para la interpretación simultánea por diferentes investigadores.

En el capítulo 4 de nuestro estudio hemos pretendido sentar las bases teóricas de conceptos que utilizaremos, más tarde, en el desarrollo experimental, como pueden ser las inferencias (Chernov, 2004), los modelos cognitivos idealizados (Lakoff, 1987) y el efecto de niveles (van Dijk y Kintsch, 1978).

1.3.1.3. *Pragmática e interpretación*

Para finalizar la parte dedicada a la revisión teórica que servirá de base a la parte experimental, se ha destinado el capítulo 5 a exponer de manera detallada el enfoque pragmático del estudio de la interpretación que pretendemos darle a nuestra tesis. Así, procedemos a definir el principio de equivalencia, ahondando en el concepto de equivalencia de intención.

Nos ha parecido oportuno, también, esbozar las bases pragmáticas del concepto de acto de habla (Searle, 1969) y de fuerza ilocutiva (Austin, 1962), al tiempo que procedíamos a definir los elementos de la naturaleza textual que alimentan el procesamiento de la información en contexto.

Por último exponemos brevemente cómo ciertos elementos de expresión extralingüística inciden en la transmisión del mensaje dentro de un acto comunicativo de habla.

1.3.2. Desarrollo experimental

Precisamente, enlazando con el capítulo anterior, y para centrar el objeto de estudio, procedemos a comenzar la parte dedicada al desarrollo experimental (capítulo 6) describiendo los aspectos de las subcompetencias situacional, relacional, lingüística y extralingüística que pretendemos estudiar, así como exponiendo su manifestación en la práctica.

Para el estudio de estos aspectos hemos utilizado un corpus de tres discursos políticos que, aunque separados por el tiempo y el estilo, mantienen claras relaciones intertextuales:

- *I have a dream* de Martin Luther King (1963)⁵
- *If Martin Luther King were to reappear* de Bill Clinton (1993)⁶
- *Yes, we can* de Barack Obama (2008)⁷

⁵ http://www.youtube.com/watch?v=PbUtL_OvAJk

[consultada el 7 de marzo de 2008]

⁶ <http://millercenter.org/scripps/archive/speeches/detail/3436>

[consultada el 14 de marzo de 2008]

⁷ <http://www.youtube.com/watch?v=Fe751kMBwms>

[consultada el 7 de marzo de 2008]

Estos discursos serán comparados en el capítulo 7 con otros tres de características similares⁸ para tratar de comprender las implicaciones del uso de cierto lenguaje político en nuestro estudio.

Seguiremos, a continuación, con una descripción metodológica del experimento (capítulo 8), realizado en interpretación consecutiva gracias a las prestaciones de 10 alumnos de último curso de Especialidad en Interpretación de la Universidad Pontificia Comillas y de 8 intérpretes profesionales con más de 15 años de experiencia cada uno (miembros de AIIC en activo y en las listas de los Servicios de Interpretación de las Instituciones Europeas).

Tras presentar de manera gráfica y expositiva los resultados del experimento (capítulo 9), se extraerán las conclusiones que se impongan de los mismos (capítulo 10).

1.3.3. Apéndices y material audio/video

Para la realización del experimento hemos utilizado grabaciones en vídeo de los discursos originales que han sido transcritos y traducidos al español desde su lengua original, el inglés.

Las prestaciones en interpretación consecutiva de los sujetos de estudio han sido recogidas en grabaciones audio y transcritas a

⁸ *The Mountaintop speech* de Martin Luther King (1968):

<http://www.youtube.com/watch?v=x1L8y-MX3pg>

[consultada el 21 de abril de 2008]

Concession speech de Hilary Rodham Clinton (2008):

http://www.youtube.com/watch?v=zgi_klYx_bY

[consultada el 21 de julio de 2008]

A more perfect Nation de Barack Obama (2008):

<http://www.youtube.com/watch?v=zrp-v2tHaDo>

[consultada el 3 de mayo de 2008]

continuación. Dada la extensión del material recopilado (54 transcripciones en total, sin contar los discursos originales) nos ha parecido más operativo para su posterior manejo y observación de los resultados incorporar en los apéndices sólo las transcripciones de los discursos originales y sus traducciones y adjuntar en un CD los discursos originales en video, las prestaciones de consecutiva en audio y las transcripciones de estas últimas.

Las transcripciones completas son literales y no incluyen marcas particulares de expresión extralingüística, aunque hemos efectuado un recuento de segregaciones vocálicas y correcciones, al tiempo que cronometrábamos la duración de las diferentes prestaciones. No obstante, en el capítulo 7 hemos recogido, a título ilustrativo, tres pequeños ejemplos de transcripción de los originales y sus respectivas interpretaciones, siguiendo el método de transcripción de Robin Setton (1999).

Para las anotaciones bibliográficas hemos utilizado el sistema de la *American Psychological Association*⁹. Hemos tratado de reducir las notas a pie de página, incluyendo un listado bibliográfico completo al final del texto. No obstante, hemos creído oportuno incluir al pie, en la mayor parte de los casos, las traducciones de los textos citados literalmente.

También aparecen en notas al pie las páginas web consultadas en cada caso, así como los artículos de prensa utilizados en los ejemplos ofrecidos. Hemos preferido hacerlo así para facilitar la consulta, aunque en la bibliografía incluimos también un listado de páginas web de consulta básica para los interesados en el estudio de la interpretación.

⁹ <http://apastyle.apa.org>.
[consultada el 20 de enero de 2009]

Así mismo, en la medida de lo posible se han traducido los cuadros y esquemas incorporados en nuestro estudio. Dada la abundancia de los mismos se ha incluido a continuación un índice de tablas, mapas conceptuales e ilustraciones que sirve para organizarlos.

Por último, incorporamos un pequeño glosario de términos propios al campo de la interpretación que puede ser de utilidad por ofrecer la definición de palabras y expresiones frecuentes en este campo.

PRIMERA PARTE

FUNDAMENTOS TEÓRICOS

2. CONCEPTOS GENERALES DE INTERPRETACIÓN

2.1. DEFINICIÓN Y ESPECIFICIDADES DE LA INTERPRETACIÓN

En este capítulo se va a destacar la importancia de sentar las bases de la amplia variedad de conceptos generales que sobre la interpretación pueden perfilarse. Esta aproximación nos permitirá enmarcar adecuadamente el objeto de nuestro estudio así como eliminar las posibles ambigüedades que pudieran presentarse

Empezaremos, en primer lugar, marcando los límites de su propia definición tal y como se va a especificar en las líneas que siguen.

2.1.1. Etimología

Importa comenzar destacando que en muchos idiomas indoeuropeos el concepto de Interpretación se expresa con palabras cuyo origen etimológico nada tiene que ver con la correspondiente etimología de la palabra Traducción (Pöchhacker, 2004: 9). De hecho, podemos rastrear hasta el acadio *targumānu* la palabra *truchimán* o *trujamán* que en castellano denomina a la *persona que se ocupa en explicar a otras, en idioma que entiendan, lo dicho en lengua que les es desconocida* (RAE, 1992: 1443), o sea un intérprete.

Dicha palabra derivó del acadio, idioma hablado en Asiria y Babilonia hacia 1900 AC., hacia el arameo *túrgemáná* y el árabe *turyumán*. En griego bizantino se convierte en *dragoumanos*, en inglés en *dragoman*, en italiano en *dragomano*.

La palabra *truchimán* ha caído hoy en desuso, al igual que sucede con el vocablo *lengua*. Éste último era la manera de denominar a los intérpretes en la época de la conquista y colonización de América (s.XVI-XVIII).

En griego clásico el intérprete es el que tiene el don divino del dios mensajero Hermes (*hermeneia*), es decir, aquél que sirve de intermediario entre los dioses y los hombres.

El intérprete, por tanto, es el que pone luz en la oscuridad y explica a los mortales los designios divinos de los oráculos.

La actual palabra *intérprete* procede del latín *interpres*, cuyo significado es *el mediador, el que explica*. Esta capacidad de intermediario (*inter pretium*) enlaza con el concepto griego, pero de manera mucho más prosaica, puesto que el intérprete ya no sirve a los dioses, sino al Imperio, realizando funciones de intermediario comercial, cultural y militar (Hermann, 1956).

Como podemos observar, la interpretación se practica, probablemente, desde la Prehistoria, aunque no contemos con escritos que lo demuestren. Resulta evidente que, en cualquier circunstancia en la que dos pueblos o culturas con diferentes lenguas entraran en contacto, alguien tendría que ejercer de mediador lingüístico. Sin embargo, pese a ello, la interpretación no consiguió reconocimiento como profesión hasta inicios del siglo XX.

Incluso hoy, el mundo de la interpretación profesional se mezcla y se confunde frecuentemente con el de otras profesiones como los guías

turísticos o las secretarías bilingües. Tal confusión entre actividad profesional y servicio ocasional se refleja en las dudas que ha podido plantear durante largo tiempo la existencia de dos términos diferentes para hablar de interpretación en dos de los idiomas con más volumen de trabajo de interpretación en el mundo (Pöchhacker y Shlesinger, 2002: 3).

Así, en inglés, durante mucho tiempo se ha basculado entre la utilización de los términos *interpreting* e *interpretation*. En francés, convivían dos palabras con muy distintas connotaciones: *interprétation* e *interprétariat*.

Finalmente, con el advenimiento de los Estudios de la Interpretación (*Interpreting Studies*), el inglés se decide por el término que no implica omisión, expansión o filtración de significado con respecto al original.

El francés, por su parte, con la profesionalización de algunas actividades anteriormente marginales, como la interpretación comunitaria, ha eliminado el uso de *interprétariat* que evocaba demasiado la palabra *secrétariat* (secretariado).

En español se utiliza la palabra *interpretación*, con todas sus variantes que serán expuestas más adelante, en el apartado 2.2. de este capítulo, aunque el público suele hablar, erróneamente, de *traducción simultánea*. La interpretación consecutiva, por su parte, suele confundirse con la mediación intercultural o la interpretación de enlace, aunque la técnica que se utilice sea distinta, así como también son diferentes las distintas situaciones en que se practican.

2.1.2. Definición de interpretación

La mayoría de las definiciones de interpretación insisten en el término *oralidad* como elemento diferenciador. Esto se debe a la necesidad de separar traducción de interpretación y parece una obviedad. No obstante, ni la interpretación es puramente *oral* en todas las circunstancias (como veremos un poco más adelante), ni una definición como la de *traducción oral inmediata* se ajusta a la realidad del trabajo del intérprete, por mucho que el público conozca a los intérpretes como *traductores simultáneos* (o, más bien, traductoras simultáneas, dado que las mujeres son mayoría entre los profesionales de la interpretación).

Hay muchas definiciones del término interpretación, que puede ser abordado desde diferentes perspectivas, sin embargo, para este estudio en particular preferimos utilizar una de las definiciones más sencillas y asequibles de la interpretación como es la de Roderick Jones (1998: 3):

Imagine two people sitting in a room. They may be politicians, businessmen or women, trades unionists or scientists. They wish to discuss their work but speak different languages, and neither speaks the other's language well enough for the discussion to be useful. So they call in someone else, who speaks both languages, to explain what each is saying in turn. That person is an interpreter.¹⁰

¹⁰ Imagine a dos personas sentadas en una sala. Pueden ser políticos, hombres o mujeres de negocios, sindicalistas o científicos. Quieren discutir de su trabajo pero hablan distintas lenguas, y ninguno de los dos habla el idioma del otro lo suficientemente bien como para que la discusión sea útil. Así que llaman a otra persona, que habla ambas lenguas, para explicar alternativamente lo que cada uno de ellos dice. Esa persona es un intérprete.

A efectos de este estudio, la definición anterior interesa porque incluye un elemento muchas veces determinante en la vida profesional del intérprete, ya que no habla de personas que desconozcan el idioma de su interlocutor, sino de personas que no lo *hablan suficientemente bien como para que la discusión sea útil*, es decir, existe un desequilibrio entre el conocimiento pasivo y activo de la lengua del otro.

Quizá sea posible que la capacidad de comprensión supere a la de la producción. Incluso se podría afirmar que no sólo es posible, sino que supone el caso más común de todos los hablantes de una segunda lengua.

Muy pocas personas son bilingües hasta el extremo de poder expresar en dos idiomas todos los matices, la ironía y el colorido del discurso del hablante de una lengua materna. Es por eso por lo que, muchas veces, el intérprete resulta necesario no para entender, sino para estar en igualdad de condiciones.

Cierto es que, por todo lo anteriormente expresado, esta definición parece referirse a un intérprete bilingüe en todos los casos, cuando la realidad es que el mercado no sólo se nutre de profesionales con una doble A¹¹ o una B¹² en la combinación lingüística.

Muchos intérpretes trabajan sólo hacia su idioma materno, pero a partir de varias lenguas pasivas (C's¹³). Esto es aplicable, especialmente en el contexto de las Instituciones Europeas, donde importa más la comprensión de muchos idiomas pasivos debido al gran número de idiomas oficiales.

¹¹ Lengua materna, hacia la que el intérprete trabaja desde todos los idiomas de su combinación.

¹² Lengua, equivalente a la materna, hacia la que el intérprete trabaja sólo a partir de uno de los idiomas de su combinación lingüística.

¹³ Lengua que el intérprete comprende perfectamente, desde la que interpreta hacia su lengua materna.

Interesante es, también, el uso de la palabra *explicar* en esta definición, que nos aleja de la idea comúnmente aceptada por los legos de que el intérprete se limita a repetir literalmente en otro idioma lo expresado en la lengua original.

Lejos de *repetir palabras* el intérprete actúa de puente cultural y conceptual entre los participantes del acto comunicativo. Al igual que un maestro (Jones, 1998: 4), el intérprete *explica*, forzando su labor pedagógica hasta el punto de tener que simplificar o aclarar el mensaje para asegurarse de que sus oyentes lo hayan asimilado perfectamente, pero sin incluir ningún elemento personal que pueda sesgar la información transmitida.

2.1.3. Diferencias entre traducción e interpretación

Conviene aclarar que pese a que en la mayoría de diccionarios y en la creencia popular, el término *interpretación* se equipare a *traducción oral*, los estudiosos de la interpretación resaltan el carácter de inmediatez como elemento diferenciador entre la traducción y la interpretación.

Este es el caso de Otto Kade (1968) que define la interpretación como una forma de la interpretación en la que el texto original sólo se presenta una vez y el texto meta se produce bajo presión temporal sin oportunidad de corrección o revisión. De hecho, Kade prefiere establecer una diferenciación semántica entre los textos en traducción y los de interpretación. A estos últimos prefiere llamarlos *expresiones, mensajes, o actos de discurso*. Actualmente, la preferencia generalizada para referirse al lenguaje usado en el ámbito de la interacción social es la de usar la expresión *discurso*, enlazando con las teorías de van Dijk y Kintsch (1983).

En el presente estudio nosotros emplearemos con frecuencia la expresión *acto de habla o comunicativo* para referirnos a la prestación interpretativa. Basándose en los criterios de Kade, Pöchhacker (2004:11) introduce la siguiente definición de interpretación:

Interpreting is a form of Translation in which a first and a final rendition in another language is produced on the basis of a one-time presentation of an utterance in a source language.¹⁴

La definición anterior cuenta con la ventaja de acoger modalidades de interpretación tradicionales como la interpretación en lenguaje de signos o la traducción a la vista. Además, permite abarcar otras variantes que han empezado a extenderse recientemente como la subtitulación en directo o la traducción *on-line* de *chats* en Internet. Esta última modalidad, por ejemplo, es realizada por intérpretes y no por traductores en el ámbito de las entrevistas *on-line* de los Comisarios y otras personalidades de la Unión Europea.

La interpretación, pues, se distingue de la traducción por todo lo anteriormente apuntado.

No obstante, para proceder a concretar más la definición, nos disponemos a usar las características particulares de la interpretación frente a la traducción que son destacadas por Daniel Gile (1995: 14-15):

1. La oralidad: el carácter oral de la interpretación no sólo conlleva diferencias en cuanto a la naturaleza del soporte físico del enunciado, sino que, también, implica normas lingüísticas

¹⁴ La interpretación es una forma de traducción en la que la prestación inicial y definitiva en otro idioma se produce en base a una única presentación de la expresión en idioma meta.

diferentes de la traducción escrita, así como una participación de la prosodia y de los elementos extralingüísticos de la comunicación.¹⁵ Este último aspecto es fundamental en nuestro campo de estudio y será abordado en la segunda parte de esta tesis, aunque no procederemos a desarrollarlo completamente en el diseño experimental, dadas las características de nuestro principal objetivo.

2. La inmediatez: la consecutiva se desarrolla en tiempo casi real y la simultánea en tiempo real. Estas restricciones temporales privan al intérprete del uso de posibles tácticas de información y documentación disponibles para los traductores. Además, dificultan el proceso cognitivo debido al ritmo exigido por la comprensión, la producción y la gestión de las decisiones que se toman y las operaciones cognitivas que éstas implican. Para nuestro estudio abordaremos detalladamente estas operaciones en capítulos posteriores.
3. La situación de la comunicación: podríamos decir que el intérprete actúa *en directo*, mientras que el traductor lo hace *en diferido*. Esta interacción del intérprete con los actores de la comunicación tiene varias implicaciones. Por una parte hace que el intérprete reciba información inmediata sobre el impacto de su trabajo y pueda, así, confirmar sus decisiones o modificar su estrategia. Por otra parte, en determinados casos como puede ser el de la mediación intercultural, la situación de la comunicación lleva al intérprete a ser partícipe y actor del acto comunicativo.

¹⁵ Pese a que no todas las modalidades de interpretación se expresan de manera oral, esta característica es importante para nuestro estudio ya que determina el vector de transmisión del mensaje principal.

La situacionalidad (o contexto de situación), mencionado en el punto tres, constituye un concepto importante para nuestra tesis que será abordado más adelante en el análisis de la competencia comunicativa (5.6.1.).

2.2. PRINCIPALES MODALIDADES DE INTERPRETACIÓN

Una vez delimitado el concepto de definición de la interpretación y expuestas sus diferencias con la traducción escrita pasaremos a especificar y determinar las distintas modalidades de interpretación. Abordaremos esta tarea con el objetivo de diferenciar claramente entre interpretación de conferencias, que incluye la interpretación consecutiva, y las demás modalidades.

2.2.1. Interpretación de conferencias

La interpretación de conferencias es una actividad bastante reciente, que nace entre las dos Guerras Mundiales con la Sociedad de Naciones y en la modalidad de consecutiva (Baigorri-Jalón: 2000). Sin embargo, no es hasta los Juicios de Nuremberg y el advenimiento de la simultánea cuando la profesión alcanza su auge.

En un principio, la interpretación de conferencias (especialmente la simultánea) se limita a las reuniones celebradas en el marco de las Organizaciones Internacionales que nacen tras la Segunda Guerra Mundial (Baigorri-Jalón: 2004), sobre todo las Naciones Unidas y la Unión Europea. Más tarde, la profesión evoluciona para abarcar todo tipo de reuniones multilingües: conferencias, coloquios, seminarios, visitas de personalidades, emisiones de radio y de televisión, etc.

De todas las modalidades de interpretación, la de conferencias es la que más interés ha suscitado entre los estudiosos. De hecho, la mayoría de los estudios sobre la interpretación se centran en ella, más concretamente en la simultánea. Como podemos leer en la siguiente cita, en esta modalidad el discurso meta sustituye al discurso original, de tal forma que el acto comunicativo que se realiza a través de la interpretación es equivalente al que se hubiera efectuado en ausencia de la misma, si los participantes de la comunicación se pudieran entender. Esto es aplicable tanto a la consecutiva como a la simultánea y, en buena medida, también al susurreo. En capítulos posteriores (5.2.) desarrollaremos este concepto con más detalle.

Así, Daniel Gile señala al respecto de la interpretación de conferencias (Gile, 1995: 12):

L'on peut considérer qu'à l'heure actuelle, l'interprétation de conférence se distingue des autres types d'interprétation de langue par deux aspects. Par ses modalités fondamentales, qui sont la simultanée, la consecutive et la chuchotée et par le niveau de la prestation: en effet, contrairement aux autres formes d'interprétation, telles que l'interprétation dite *de liaison*, l'interprétation *d'affaires*, et interprétation *communautaire* (*community interpreting* ou *dialogue interpreting* en anglais), l'interprétation de conférence correspond en principe à la substitution d'un discours de haut niveau formel et conceptuel en langue de départ par un discours en langue d'arrivée qui le restitue dans son intégralité au même haut niveau.¹⁶

¹⁶ Puede considerarse que, hoy por hoy, la interpretación de conferencias se distingue de los otros tipos de interpretación de lengua por dos aspectos. Por sus modalidades fundamentales, que son la simultánea, la consecutiva y el susurreo, y por el nivel de la prestación: efectivamente, al contrario que otras formas de interpretación, como la

Somos conscientes de que el intérprete de conferencias debe ofrecer una reproducción fiel y rigurosa del discurso original. Sólo puede desviarse del original para mejorar la comprensión del público en casos en los que se requiera una adaptación para salvar importantes diferencias culturales. Así pues, el intérprete de conferencias no puede, en ningún caso, añadir su propio punto de vista al del orador.

Es un hecho constatable que en interpretación de conferencias se trabaja siempre en primera persona. El intérprete de conferencias personifica siempre al orador y debe hablar en masculino o en femenino, según sea el género de la persona que haya de interpretar, incluso aunque no coincida con el suyo propio (Jones, 1998: 5):

The male interpreter must be able to say ...*speaking as a woman who has gone through four pregnancies...* in a perfectly natural and convincing way.¹⁷

Normalmente, la interpretación de conferencias es una actividad ejercida por profesionales, con formación universitaria¹⁸ como intérpretes, que han superado las pruebas de selección que los Organismos Internacionales imponen a sus intérpretes, ya sea en calidad de trabajador permanente, temporal o autónomo (*free-lance*).

No obstante, en la mayoría de los países, la interpretación de conferencias no está reglamentada, por lo que puede ser practicada por

llamada *de enlace*, la interpretación *de negocios* y la interpretación *comunitaria* (*community interpreting* o *dialogue interpreting* en inglés), la interpretación de conferencias corresponde en principio a la sustitución de un discurso de alto nivel formal y conceptual en lengua original por un discurso en lengua meta que lo restituye en su integralidad al mismo alto nivel.

¹⁷ El intérprete hombre debe poder decir...*hablando como mujer que ha estado embarazada cuatro veces...*de una forma perfectamente natural y convincente.

¹⁸ La interpretación de conferencias suele ser una especialización de postgrado.

traductores o intérpretes *ocasionales*, sobre todo en el caso de lenguas poco comunes para las que no existe un mercado regular.

Por otra parte, son unos 2.800 intérpretes de conferencias en todo el mundo los que pertenecen a la Asociación Internacional de Intérpretes de Conferencias (AIIC), creada en 1953 para ofrecer una garantía cualitativa y un marco deontológico para los profesionales del sector.

2.2.1.1. *La interpretación consecutiva*

Es oportuno comenzar dejando claro que el intérprete de conferencias profesional ha de ser capaz de trabajar tanto en consecutiva como en simultánea. Parecería obvio, puesto que la formación del intérprete contempla de manera obligatoria ambas modalidades. Es más, en las escuelas de interpretación que siguen las recomendaciones de AIIC no se comienza la enseñanza de la simultánea hasta que no se ha comprendido perfectamente y consolidado la técnica de la consecutiva, con el fin de evitar los calcos a los que el estudiante será propenso en la nueva fase de su aprendizaje (Seleskovitch y Lederer, 2002: 127).

Sin embargo, cierto es que el volumen de trabajo en consecutiva es muy inferior, en el mercado de la interpretación de conferencias, al de la simultánea. Esto hace que muchos profesionales apenas tengan que trabajar en consecutiva y que, llegado el momento, no se sientan capacitados para trabajar en dicha modalidad.

Apuntamos como Daniel Gile (2001b), por su parte, admite que una opción podría ser no examinar a los alumnos de consecutiva en todos los casos, pero seguir impartiendo esta disciplina, de manera paralela a la simultánea, en los cursos de formación de intérpretes de conferencia.

Por nuestra parte, queremos recordar que los exámenes que han de superar los intérpretes para acceder a las principales Instituciones Internacionales constan de consecutiva y simultánea

Indicaremos en este punto que Roderick Jones (1998: 5) define la interpretación consecutiva de la siguiente manera:

...the interpreter listens to the totality of a speaker's comments, or at least a significant passage, and then reconstitutes the speech with the help of the notes taken while listening; the interpreter is thus speaking *consecutively* to the original speaker, hence the name. Some speakers prefer to talk for just a few sentences and then invite interpretation, in which case the interpreter can perhaps work without notes and rely solely on their memory to reproduce the whole speech. However, a conference interpreter should be able to cope with speeches of any length; they should develop the techniques, including note taking, to enable them to do so. In practice, if an interpreter can do a five-minute speech satisfactorily, they should be able to deal with any length of speech.¹⁹

Como bien se deriva de la anterior cita, el objetivo de una interpretación consecutiva profesional no es hacer un resumen ni parafrasear el discurso original, sino restituir la exacta equivalencia de un discurso con todos sus matices (Seleskovitch y Lederer, 2002: 45). El

¹⁹ ...el intérprete escucha la totalidad de los comentarios de un orador, o al menos un párrafo significativo, y reconstituye después el discurso con ayuda de las notas tomadas durante la escucha; el intérprete, por lo tanto, interviene de manera *consecutiva* al orador original, de ahí el nombre. Algunos oradores prefieren pronunciar sólo unas pocas frases y permitir entonces que se realice la interpretación. En ese caso, el intérprete puede quizás trabajar de memoria para reproducir el discurso. Sin embargo, un intérprete de conferencias debe poder trabajar con discursos de cualquier longitud; debe desarrollar las técnicas que se lo permitan, incluida la toma de notas. En la práctica, si un intérprete puede hacer un discurso de cinco minutos de manera satisfactoria, debería poder trabajar con cualquier longitud de discurso.

concepto de equivalencia, esencial para nuestro estudio, será tratado en profundidad en capítulos posteriores.

En el mundo profesional es natural que los intérpretes con una doble A o con una B²⁰ trabajen más en consecutiva que el resto de sus colegas. La consecutiva representa un ahorro de material técnico y de intérpretes, todo lo cual se traduce en ventajas económicas para el cliente. Por ello, en las negociaciones bilaterales suele estar presente un único intérprete bilingüe que servirá de intermediario lingüístico entre las dos partes.

No obstante, consideramos que la interpretación consecutiva tiene unos componentes formales y una rigidez contextual que la separan claramente de la mediación intercultural. La consecutiva formal se usa también (interpretando en una sola dirección²¹) en discursos protocolarios como los brindis de sobremesa en los banquetes.

Dada su extremada importancia como precursora de la simultánea en la docencia de la interpretación, así como por sus particulares características comunicativas en el ámbito profesional, la interpretación consecutiva será nuestro objeto de estudio en el experimento realizado en la segunda parte de este trabajo.

Hemos considerado también, al efectuar esta elección, el hecho de que, en los últimos años, la investigación sobre la interpretación de conferencias parece centrarse más en la simultánea, dejando un poco de lado la consecutiva.

²⁰ Ver glosario de términos.

²¹ Por ejemplo del inglés al español únicamente. El intérprete, en estos casos, puede tener sólo una lengua A, a la que interpreta a partir de alguna de sus C's.

2.2.1.2. *La interpretación simultánea*

La interpretación simultánea es la modalidad más conocida y utilizada de todas las de la interpretación de conferencias. A la vez, constituye la modalidad más práctica si se quiere ganar tiempo y la más eficaz en términos de comunicación directa entre los diferentes interlocutores. Por otra parte, la simultánea requiere una serie de soportes técnicos como son las cabinas, consolas, equipos técnicos de sonido y de grabación, así como la presencia de varios intérpretes por cabina en la inmensa mayoría de reuniones²².

Estas restricciones económicas y de espacio no han supuesto un obstáculo para el desarrollo de esta modalidad que afianza su andadura cuando finaliza la II Guerra Mundial y comienzan los juicios de los criminales de guerra. Los aliados se encuentran, entonces, con una situación que nunca se había presentado antes.

En aquel contexto ya no sólo era necesaria la mediación lingüística entre el acusado y el juez (algo común hasta entonces y aún hoy en día), sino que los propios jueces no hablaban el mismo idioma, ni los abogados, ni los fiscales, ni los periodistas encargados de cubrir este acontecimiento de interés universal. Había, pues, que interpretar de y hacia cuatro idiomas distintos, cuando lo habitual eran sólo dos, como en la Sociedad de Naciones.

²² En reuniones muy breves, como ruedas de prensa, se puede utilizar un solo intérprete por cabina.

Ante la perspectiva de prolongar indefinidamente los juicios con el método tradicional de la interpretación consecutiva, se hace necesario utilizar un sistema que permita la interpretación simultánea.

Aun así, la consecutiva se sigue empleando para los interrogatorios previos al juicio y para situaciones de emergencia.

Nos gustaría destacar que el sistema IBM utilizado (que se encontraba todavía en fase experimental), era tecnología punta para la época, pero presentaba ciertos inconvenientes: por ejemplo, que alguien de la sala tropezara con un cable y lo desconectara.

Este hito extraordinario en la historia de la interpretación ha sido documentado por David y Margarita Bowen (1985: 75) que describen las condiciones de trabajo de los intérpretes de Nuremberg de la manera siguiente:

The booths for the interpreters were placed in such a way that the accused were sitting directly in front of them...The working schedule for the interpreters provided fewer hours in the booth than does the Chart for Permanent Interpreters today, and each interpreter was expected to interpret from one language to his own only an all-out effort was made to hold the speakers to almost dictation speed...The records show that interpreters were given copies of the documents even if the distribution to all participants was limited.²³

²³ Las cabinas de los intérpretes estaban situadas de tal forma que los acusados se sentaban justo delante de ellos...Los horarios de trabajo de los intérpretes conllevaban menos horas en cabina de lo estipulado actualmente en el Estatuto de los Intérpretes Permanentes, y cada intérprete interpretaba desde un solo idioma al suyo propio...se realizó un esfuerzo ímprobo por limitar el ritmo de los oradores a casi velocidad de

Con todo, cabe decir que las condiciones de trabajo de los intérpretes de Nuremberg eran muy similares (y, en ciertos casos, incluso mejores) a las de los intérpretes estatutarios de hoy. También es cierto que su trabajo fue especialmente dificultoso ya que se hallaba lastrado con una enorme carga emocional para muchos de ellos, supervivientes del régimen nazi.

Así pues, la interpretación simultánea fue un éxito y alcanzó una fama internacional que le serviría de trampolín cuando, posteriormente, se planteara su uso en otras futuras organizaciones internacionales.

Para definir la interpretación simultánea Roderick Jones (1998: 66-67) establece una comparación con la interpretación consecutiva:

In one sense simultaneous interpretation is the same thing as consecutive interpretation. They are the same in that both mean listening, understanding, analyzing and re-expressing. In both cases the interpreter is indulging in the same basic intellectual activities. Moreover, in both cases the interpreter is fulfilling the same function as a conduit for communication...we stress the unchanged nature of the basic interpreting function and the intellectual processes involved...At the same time, it is obvious that simultaneous and consecutive are quite different. Essentially, there are two fundamental differences:

The acoustic difficulty is that in consecutive the interpreter listens first, then speaks. In simultaneous, the interpreter has to speak and

dictado...Las actas muestran que a los intérpretes se les daba copia de los documentos, incluso aunque su distribución en sala fuera limitada.

listen at the same time; which is an unnatural activity and has to be cultivated.

The intellectual difficulty is that in consecutive, when the interpreter opens their mouth they have already heard the whole speech...The interpreter has no such luxury in simultaneous.²⁴

Para superar estas dificultades el intérprete utiliza una serie de técnicas y estrategias como las de la segmentación, anticipación, simplificación y generalización. Así mismo, mantiene una distancia prudencial entre el discurso original y el suyo propio que se acentúa en caso de dificultades. Estas técnicas se mencionarán más adelante en este estudio ya que han sido objeto de la atención de muchos investigadores de la interpretación.

De hecho, la simultánea es, hoy por hoy, la modalidad de interpretación que más interés suscita entre los estudiosos.

2.2.1.3. *El susurro*

Siguiendo con nuestro recorrido de la interpretación de conferencias nos vamos a ocupar ahora del susurro que se define como

²⁴ En cierto sentido la interpretación simultánea es lo mismo que la interpretación consecutiva. Son iguales ya que ambas implican escuchar, entender, analizar y re-expresar. En ambos casos, el intérprete realiza las mismas actividades intelectuales básicas. Es más, en ambos casos el intérprete cumple la misma función de conducto de la comunicación...recalcamos la idéntica naturaleza de la función interpretativa básica y de los procesos intelectuales implicados en la misma...Al tiempo, es obvio que la simultánea y la consecutiva son muy diferentes. Básicamente hay dos diferencias fundamentales:

La dificultad acústica radica en que en la consecutiva el intérprete escucha primero, luego habla. En simultánea, el intérprete ha de hablar y escuchar al mismo tiempo, lo que es una actividad poco natural que debe ser cultivada.

La dificultad intelectual estriba en que en consecutiva, cuando el intérprete abre la boca ya ha escuchado la totalidad del discurso...El intérprete no tiene ese lujo en simultánea.

una simultánea sin cabina. No tiene nada que ver con la famosa *bidule*, ese maletín que arrastran algunos intérpretes para poder interpretar en simultánea cuando no se dan las condiciones para ello, y que las normas AIIC no contemplan como situación de trabajo aceptable.

En el caso del susurreo el intérprete debería poder trabajar en consecutiva pero, por motivos prácticos de ganancia de tiempo y si hay pocos clientes que dependan de su interpretación, procede a interpretar de manera simultánea a la elocución del discurso original, en voz baja para no cubrir con su voz la del orador.

Todos los que hacemos simultánea somos capaces de realizar una prestación en susurreo sin mayores dificultades, siempre que se den las condiciones acústicas para ello, sin que nadie haya pautado nunca sus rasgos.

Cabe, sin embargo, hacer notar que el estrés vocal que esta modalidad produce en el sistema fonador del intérprete es tal (habida cuenta, además, de la longitud de las jornadas de trabajo que se pueden llegar a producir) que convendría contar con alguna manera de regular esta práctica.

2.2.2. Mediación intercultural

Esta modalidad de interpretación cuenta con numerosas variantes y denominaciones. En español es conocida normalmente como interpretación de enlace o de acompañamiento, social o comunitaria. Dicha modalidad abarca también la interpretación en los tribunales. En estos tipos de interpretación predomina la modalidad de bilateral o *ad hoc* similar a la consecutiva, pero con notables rasgos diferenciadores (Abril Martí, Collados Aís y Martín, 2000: 172); uno de los más notables

es el de trabajar indistintamente de y hacia los dos idiomas del acto comunicativo. Otro de los rasgos diferenciadores de mayor importancia es la participación del intérprete en el acto comunicativo.

Como veremos en capítulos posteriores, en la interpretación de conferencias, el intérprete personifica al orador y se abstiene de intervenir con aportaciones personales.

En el caso que nos ocupa el intérprete realiza una función de auténtico mediador intercultural y facilita la comunicación entre las partes más allá de la mera prestación lingüística.

De ahí que hayamos optado por denominar a este tipo de interpretación *mediación intercultural*, además de para evitar la confusión entre múltiples denominaciones que tampoco son satisfactorias al cien por cien.

2.2.3. Interpretación de signos

La interpretación de signos es una modalidad de interpretación que comienza a ser estudiada poco a poco. El intérprete de signos trabaja para personas sordas y puede escuchar el discurso original, si entiende esa lengua, y después interpretar, o basar su discurso en una interpretación de otro profesional que partía de un idioma original que no comprendiera. Los intérpretes de signos participan en reuniones internacionales, lo mismo que los intérpretes de conferencias, acompañando a sus clientes. Su trabajo también se realiza en televisión donde, con frecuencia, interpretan boletines de noticias o debates parlamentarios.

Recientemente, en las conferencias internacionales se ha empezado a utilizar otra manera de poder interpretar para las personas con

deficiencias auditivas: la transcripción simultánea. Ésta consiste en transcribir lo más rápidamente posible el contenido del discurso, que va apareciendo por escrito en una pantalla situada frente al público.

Un ejemplo que deseamos destacar es la oportunidad que tuve este verano, en la Tribuna del Agua de la Exposición Internacional de Zaragoza, de trabajar con una colega invidente, campeona de España en velocidad de transcripción.

La autora de esta tesis interpretaba del inglés al español y ella transcribía mis palabras. Resulta difícil expresar lo extraño que se hace y la distracción que representa ver cómo iba apareciendo en la pantalla lo que se acaba de decir segundos después de haberlo hecho.

2.2.4. Traducción a la vista

Incluimos esta modalidad de la traducción entre las de la interpretación ya que cumple los tres criterios expuestos anteriormente (2.1.2.) que diferencian la interpretación de la traducción, es decir, situación, inmediatez y oralidad.

En primer lugar, la traducción a la vista forma parte cotidiana del trabajo del intérprete que, con suma frecuencia se ve obligado a traducir en voz alta los textos utilizados por los clientes de la interpretación en sus negociaciones o conferencias.

Somos conscientes de que la traducción a la vista supone el último recurso del intérprete de simultánea en caso de enfrentarse a un texto leído a una velocidad excesiva.

De hecho, el habla humana puede emitirse a una considerable velocidad que puede alcanzar los 25 a 30 fonemas por segundo²⁵ (Belinchón, Rivière e Igoa, 1992: 324), lo que podría superar el poder de resolución del oído humano.

La prestación del intérprete se realiza en tiempo real y es coincidente con el discurso original. Por último, el intérprete *oraliza* un texto escrito y, con ello, no sólo efectúa un acto comunicativo que implica el salto de una lengua a otra, sino, también, de un tipo de texto a otro. En esta traslación el profesional ha de añadir elementos extralingüísticos que no existían en el texto escrito original. Algunos de estos elementos, como el ritmo y las pausas, pueden deducirse de ciertas marcas del texto original, como la puntuación, por ejemplo. Otras, como la entonación o el lenguaje gestual, solo pueden ser intuitas de la intención que el autor del texto pueda haber introducido entre líneas.

Es necesario señalar que el proceso cognitivo de la traducción a la vista no es completamente igual al de la simultánea, aunque se le asemeja (Gile, 1995: 111). No obstante, no podemos desdeñar la importancia didáctica de la traducción a la vista, que se revela muy útil para la preparación a la simultánea de los alumnos de interpretación, especialmente en las fases más avanzadas de su formación.

²⁵ Una velocidad normal sería de 10 a 15 fonemas por segundo.

3. LA INVESTIGACIÓN DE LA INTERPRETACIÓN

3.1. PRIMEROS ESTUDIOS

Como señalan Bajo y Padilla (1998: 108), la etapa previa a los años setenta se puede considerar preparadigmática en cuanto al estudio de la interpretación se refiere. Las diferentes investigaciones realizadas en esa época estudiaban aspectos distintos del problema desde distintas perspectivas, por ello ni siquiera entraban en conflicto, sino que podían resultar complementarias.

Sin embargo, los datos recopilados durante las décadas de los cincuenta y sesenta son primordiales a la hora de entender los trabajos de modelización del proceso interpretativo que son característicos de las investigaciones más recientes.

En los siguientes apartados procederemos a trazar un somero recorrido por estos primeros estudios sobre interpretación.

3.1.1. Los consecutivistas

Los estudios más importantes de la primera época proceden de intérpretes profesionales que querían sentar una base teórica para la docencia. Como hemos visto anteriormente, el nacimiento de la profesión

se produce en la época de entre guerras. En ese momento no existe aún la posibilidad de trabajar en simultánea. Los primeros intérpretes de la Sociedad de Naciones, trabajan pues en consecutiva y no han recibido ninguna formación en interpretación. Algunos, como André Kaminker, eran capaces de reproducir un discurso de una hora en consecutiva sin haber tomado ni una sola nota (Baigorri Jalón, 2004: 46). No obstante, con el nacimiento de las Naciones Unidas se hace preciso comenzar a formar intérpretes de conferencias profesionales. Los primeros intentos de comprender y sistematizar el proceso interpretativo se plasman, en esa época, en dos manuales de referencia para la interpretación consecutiva, los de Herbert (1952) y Rozan (1953).

La simultánea lleva menos de diez años de rodaje (su inicio data de los juicios de Nuremberg en 1946) y no despierta demasiado interés entre los estudiosos de la interpretación. De hecho, los *grandes* de la consecutiva que habían trabajado en la Sociedad de Naciones, como Jean Herbert, no están muy convencidos con esta nueva modalidad y consideran que no es sino una consecutiva acelerada. Es en esta época cuando nace la noción de *transcodage* o transcodificación que considera que son los automatismos los que intervienen principalmente en el proceso de transmisión de un mensaje oral de una lengua a otra.

Si bien, posteriormente, se ha admitido que el papel de los automatismos es el de aliviar la carga cognitiva en momentos de esfuerzo excesivo, los investigadores actuales descartan que formen el núcleo central del proceso interpretativo.

Dejando atrás los conceptos predominantes en esta primera época, manuales más recientes de toma de notas para consecutiva, como el de Andrew Gillies (2005), introducen conceptos propios del análisis del

discurso y de la lingüística cognitiva como la existencia de un nivel macro y un nivel micro y la representación de mapas mentales.

3.1.2. El estudio de la distancia en simultánea

3.1.2.1. Paneth y la noción de time-lag.

Hacia finales de los años cincuenta, principios de los sesenta, la simultánea se convierte en el nuevo objeto de interés de los investigadores y la consecutiva se va relegando poco a poco. La tesis doctoral de Paneth (1957) representa el primer intento de sistematización empírica de la investigación en el ámbito de la interpretación de conferencias y desbroza nuevas sendas para futuros estudios. Paneth (1957: 38) se interesa especialmente por la velocidad de elocución en simultánea y de anotación en consecutiva, y observa el uso del *time-lag* o distancia a la hora de procesar el mensaje original.

...it is usually assumed that the interpreter repeats in one language what he hears in another. Roughly speaking this is the case within the framework of a sentence or a paragraph, but a closer observation of the actual correspondence between smaller groups of words reveals a different pattern. The interpreter says not what he hears, but what he has heard...²⁶

²⁶ ...normalmente se supone que el intérprete repite en una lengua lo que oye en otra. A grandes rasgos, así lo hace dentro del marco de una frase o párrafo, sin embargo, un examen, más detallado de la correspondencia real entre grupos de palabras más reducidos revela una pauta distinta. El intérprete dice no lo que oye, sino lo que ha oído...

Paneth estudia también la anotación de ideas en vez de palabras en la técnica de toma de notas en interpretación consecutiva, con lo que se aleja significativamente del concepto de transcodificación considerado como central hasta entonces.

3.1.2.2. Oléron y Nanpon y el EVS

Con los años sesenta y setenta llega la época de la experimentación en el ámbito de la psicología y de la psicolingüística. La simultánea comienza a adquirir mucho mayor peso que la consecutiva en los trabajos de investigación. Los investigadores que se interesan por la interpretación en ese momento se centran casi siempre en el estudio de dicha modalidad, descartando la consecutiva, y no son, generalmente, profesionales de la interpretación.

Por ejemplo, los psicólogos Oléron y Nanpon (1964) centran sus estudios en el concepto de EVS²⁷ (*Ear-Voice Span*) y realizan experimentos con interpretaciones reales y discursos auténticos, efectuando un trabajo minucioso de medición y cronometrado.

Para sus experimentos Oléron y Nampon utilizan a tres profesionales y les hacen interpretar extractos de traducciones de la UNESCO y del libro de Saint-Exupéry *Le Petit Prince*.

Desgraciadamente, el desconocimiento del trabajo real de los intérpretes lleva a estos estudiosos a proceder seccionando los textos en párrafos, frases e, incluso, palabras. Además, los textos utilizados para el estudio no eran discursos reales, sino material escrito oralizado para

²⁷ Lapso de tiempo que transcurre entre la escucha y la producción oral.

los experimentos. En su momento este defecto del diseño experimental fue muy criticado por la profesión.

3.1.2.3. *Goldman-Eisler*

Una década después, y dentro del campo de la psicolingüística aplicada a la interpretación simultánea, Frieda Goldman-Eisler (1972) estudia la segmentación que se produce en el momento de procesar el discurso original y sus efectos sobre el discurso de llegada. Sus conclusiones apuntan a que los intérpretes profesionales procesan la información segmentando ellos mismos a su manera particular el discurso original.

En cualquier caso, en esta época, los estudios realizados sobre la interpretación son escasos y dispersos. La mayoría de los investigadores de la interpretación no son ellos mismos intérpretes. Este hecho unido a que, precisamente en ese momento, los científicos se centren tanto en el proceso interpretativo es signo de que se inicia una nueva era multidisciplinaria, la de las ciencias cognitivas.

El interés de los estudios realizados entonces es casi siempre meramente psicológico o psicolingüístico, y no se aportan pruebas concluyentes que permitan comprender la naturaleza del proceso interpretativo. Como dice Gile (1995: 43):

...ce qui nous semble mériter de retenir l'attention plus longtemps, ce sont les faiblesses qui caractérisent la démarche des chercheurs "extérieurs" de

cette époque de manière plus fondamentale, à savoir les problèmes liés à la méconnaissance qu'ils avaient des principes mêmes de l'interprétation.²⁸

3.2. PARADIGMAS DEL ESTUDIO DEL PROCESO INTERPRETATIVO

3.2.1. Definición de paradigma

Como representante de la nueva filosofía de la ciencia, Kuhn (1962) asume que el pensamiento científico y la investigación se basan en *paradigmas*, es decir, en supuestos, modelos, valores y métodos que comparten todos los miembros de una comunidad científica determinada. Un paradigma sirve de marco de referencia que en un determinado momento histórico permite interpretar los fenómenos. Kuhn distingue entre la ciencia *normal*, la actividad científica que discurre según un paradigma ya establecido y la ciencia *extraordinaria*, aquella que produce un cambio de paradigma, una revolución científica.

Este concepto se aplica tanto a las ciencias naturales como a las ciencias sociales y humanas. En el último caso, sin embargo, el objeto de estudio suele conllevar múltiples dimensiones y admite diferentes perspectivas. Por ello, el concepto de cambio de paradigma es menos radical y permite la coexistencia de diferentes paradigmas al mismo tiempo (Pöchhacker 2004: 68). Esto es aplicable a la investigación en el ámbito de la Interpretación de Conferencias como explica Moser-Mercer (1994: 17):

²⁸ Lo que parece merecer que le prestemos atención más detenidamente son las deficiencias que caracterizan las actuaciones de los investigadores "externos" de esta época de manera fundamental, concretamente, los problemas relacionados con el desconocimiento que tenían de los principios mismos de la interpretación.

The interpretation research community can be broadly divided into two sub-communities, whereby affiliation is dictated by intellectual preference. The first group prefers explorations which require precision of logical processes, and where members are interested in the natural sciences and quantification; the second group prefers explorations which involve the intellect in a less logically rigorous manner, where members are interested more in a liberal arts approach and general theorizing.²⁹

3.2.2. Los cinco paradigmas del estudio de la interpretación

En la actualidad, son múltiples los enfoques de la investigación en el campo de la interpretación de conferencias. Los estudiosos no se ponen de acuerdo sobre aspectos temáticos ni metodológicos y se dispersan en estudios individuales difícilmente comparables. Muchos de éstos se circunscriben al ámbito de la calidad y responden más a objetivos profesionales y comerciales que científicos.

Atendiendo a esta diversidad, que parece caracterizar el mundo de los estudios de la interpretación, Pöchhacker (2004: 83) ha procedido a elaborar un cuadro de los principales paradigmas en este ámbito que reproducimos traducido a continuación, ya que pensamos que puede servirnos para presentar de una manera más clara la situación actual de la investigación. Después nos centraremos en definir brevemente cada uno de los paradigmas recogidos en el mismo:

²⁹ La comunidad investigadora de la interpretación puede dividirse básicamente en dos sub-comunidades. La preferencia intelectual determina la pertenencia a una u otra. El primer grupo prefiere exploraciones que requieren precisión de los procesos lógicos. Sus miembros se interesan por las ciencias naturales y la cuantificación. El segundo grupo prefiere exploraciones que requieren una implicación del intelecto menos rigurosa con la lógica. Sus miembros están más interesados por un enfoque humanístico y por teorías generales.

	IT (escuela de Paris)	NL (enfoque neurolingüístico)	CP (procesamiento cognitivo)	TT (teoría de la traducción)	DI (interacción discursiva)
SUPERMEME	actividad comunicativa + procesamiento	procesamiento de la información	procesamiento cognitivo	Traducción	actividad comunicativa
MEME	sentido	procesamiento cognitivo	procesamiento cognitivo	sentido + producción de texto + mediación	producción del discurso * mediación
TEORÍAS/MODELOS	teoría interpretativa (Seleskovitch)	especialización hemisférica (Fabbro)	Modelos de Gerver, Moser y esfuerzos (Gile)	Normas de traducción (Toury), teoría del skopos (Vermeer)	marco participativo (Goffman)
ESTUDIOSOS	Seleskovitch, Lederer	Fabbro, Tommola	Moser-Mercer, Setton, Gile	Shlesinger, Pöchhacker	Wadensjö, Roy
CASOS PARADIGMA	Seleskovitch 1975, Lederer 1981	Fabbro et al. 1990, Fabbro and Gran 1994	Moser 1978, Gile 1985, 1999a	Shlesinger 1989 b, Pöchhacker 1994 a	Wadensjö 1998, Roy 2000a
ORIENTACIÓN INTERDISCIPLINARIA	psicología	neurofisiología, neuropsicología	psicología cognitiva	estudios de Traducción y discurso	sociología, sociolingüística
ESTRATEGIA METODOLÓGICA	trabajo de campo	experimentación	experimentos, encuestas, tr. de campo	trabajo de campo, investigación	trabajo de campo
MODALIDADES DE INTERPRETACIÓN	conferencias (CCN+ SIM)	SIM	conferencias (SIM + CCN)	conferencias (SIM) + enlace	enlace

Tabla 2: Los 5 paradigmas del estudio de la interpretación³⁰

³⁰ Original de Pöchhacker, traducido por la autora de la tesis.

3.2.3. La escuela de París

El primer paradigma que considera Pöchhacker en su cuadro es el llamado *IT paradigm*, o paradigma de la Teoría Interpretativa de la Traducción. Este paradigma surge durante los años setenta y ochenta, momento en que se vive una época dorada de la investigación en interpretación de conferencias. Los intérpretes profesionales vuelven a entrar en escena con más fuerza y nuevas ideas.

Se acuña entonces, en la Escuela Superior de Interpretación y Traducción de París (ESIT,) la *théorie du sens*³¹, abrazada como un dogma por los docentes de la interpretación. Si bien hay que señalar que la teoría en sí cuenta con muy poca evidencia empírica, pese a los distintos modelos que se proponen para sostenerla, tiene rápidamente un fuerte impacto ya que ayuda a enseñar la interpretación centrándose en el significado del mensaje y no en las palabras utilizadas para transmitirlo. Se dejan de lado, pues, los ejercicios de automatismos y equivalencias lingüísticas, y se potencia la comprensión del original y el dominio de la expresión en lengua materna. Ya no se habla de *transcodage* sino de *déverbalisation*³².

Danica Seleskovitch (2002: 41) es, sin duda alguna, la figura más representativa y más influyente en el mundo de la interpretación de conferencias de este período. En su aportación al campo pedagógico, junto a Marianne Lederer señala:

Le processus de l'interprétation correspond à une prise de conscience des idées, nous disons aussi du " sens ". À l'oral, on constate que, dans le

³¹ Teoría del sentido/significado

³² Noción acuñada por Danica Seleskovitch, que preconiza la existencia de una fase no verbal entre la escucha del mensaje original y su expresión en la lengua de llegada.

continuum de discours, toutes les 7 à 8 secondes, cette prise de conscience s'accompagne de la disparition des formes verbales. Il se produit une déverbalisation qui ne laisse subsister qu'un état de conscience du sens; celui-ci peut alors s'exprimer avec spontanéité, en toute liberté par rapport aux moyens d'expression de la langue originale. Grâce à la déverbalisation, les étudiants trouveront peu à peu dans leur langue maternelle des formes d'expression naturelles et parviendront à établir pour l'original plusieurs équivalences possibles et aussi valables les unes que les autres.³³

Es imposible desdeñar el impacto pedagógico que tuvieron las teorías de Seleskovitch. Quizás su éxito se deba a expresar de manera simple lo que todos sospechaban. El caso es que, aún hoy, sus aportaciones son imprescindibles en la clase de interpretación. De hecho, la autora de esta tesis empieza siempre el curso explicando a los alumnos el *triángulo de Seleskovitch*, reproducido a continuación.

Como podemos observar en la imagen, en los vértices inferiores de un triángulo equilátero se sitúan las palabras en lengua original (Language 1) y en lengua meta (Language 2). En el ángulo superior se coloca el concepto (Sense). La teoría de Seleskovitch (1968, 1975) consiste en que, para llegar de L1 a L2, el intérprete ha de pasar por el concepto, es decir, por el sentido no verbal representado en el vértice superior del triángulo:

³³ El proceso de la interpretación corresponde a una toma de conciencia de las ideas, también se puede hablar de "significado". A lo largo de un discurso oral, se observa que, cada 7 u 8 segundos, esta toma de conciencia viene acompañada por la desaparición de las formas verbales. Se produce una "desverbalización" que no deja subsistir más que un estado de conciencia del sentido; éste puede entonces ser expresado con espontaneidad, en total libertad con los medios de expresión de la lengua original. Gracias a la "desverbalización", los estudiantes hallarán, poco a poco, en su lengua materna formas de expresión naturales y llegarán a establecer, para un mismo original, diferentes equivalencias posibles, tan válidas unas como otras.

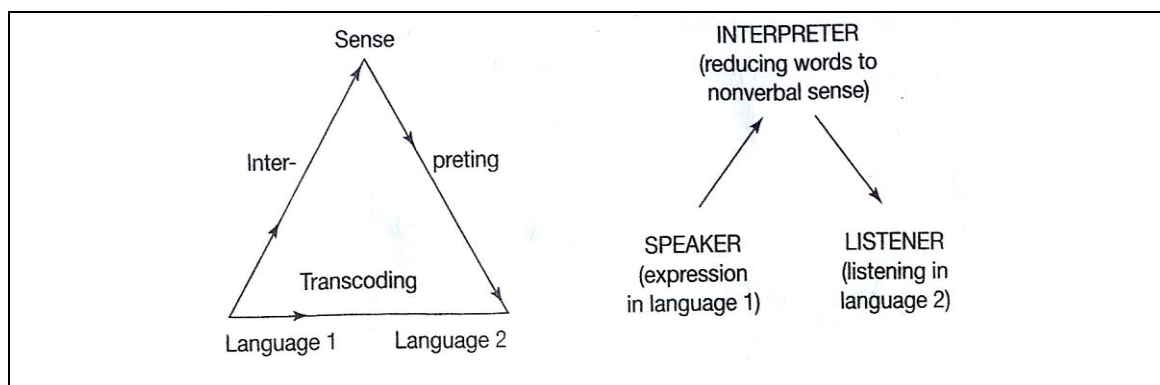

Mapa conceptual 2: Dos versiones del modelo triangular de Seleskovitch³⁴

Quizás un problema con la Escuela de París haya sido su ensimismamiento. Limitada al ESIT y a los investigadores y docentes afines no ha sabido abrirse a los nuevos estudios que llegaban de otras fuentes. Probablemente su propio éxito es lo que ha fomentado esta actitud tan poco receptiva. Pese a ello, sigue siendo la escuela de referencia entre los docentes de la interpretación y el punto de partida de cualquier futuro investigador en la materia.

3.2.4. Enfoque neurolingüístico

En cooperación con algunos neurofisiólogos los intérpretes se han interesado por el enfoque neurolingüístico y han diseñado complicados experimentos para medir indicadores fisiológicos como el ritmo cardiaco, la tensión arterial o la activación de determinadas áreas del cerebro. Kurz (1994) utilizó electroencefalogramas, en asociación con el neurofisiólogo Hellmut Petsche, para visualizar diferentes pautas de activación cerebral en el momento de interpretar. Por su parte, Jorma Tommola (1995) utilizó la tomografía de emisión de positrones para estudiar el cerebro. Su

³⁴ Original en Seleskovitch y Lederer (1984:185), adaptado por Pöchhacker (2004: 97)

enfoque neurolingüístico contrasta bastante con el enfoque cognitivo que estudiaremos en el último paradigma de esta serie.

En este campo de la neurolingüística la investigación ha abordado temas como la lateralización del cerebro y la especialización de los hemisferios cerebrales (Gran y Fabbro, 1987 y Lambert, 1989), el bilingüismo, la afasia o el umbral de activación de la memoria lingüística. Estos estudios aportan datos curiosos e interesantes para el estudioso de la interpretación.

Por ejemplo, Lambert (1989: 11-16) apunta a que los intérpretes diestros trabajan mejor en simultánea escuchando el original por el oído izquierdo, procesando así la información con el hemisferio derecho del cerebro que es el que se ocupa normalmente de las tareas creativas y no del procesamiento del lenguaje. De sus estudios se deduce, también, que esto es menos patente en el caso de los bilingües, que parecen tener un mayor equilibrio del uso de ambos hemisferios cerebrales para los procesos lingüísticos.

Por su parte Gile (1995) se basa en estudios relativos al umbral de activación de la memoria lingüística para exponer su *modelo gravitacional* que estipula que, a mayor frecuencia de activación, es más fácil acceder a los rastros de la memoria lingüística.

3.2.5. Teoría de la traducción

Hacia finales de los años ochenta los intérpretes comienzan a interesarse también en el análisis del contexto situacional y socio-cultural que había sido dejado de lado por los primeros estudiosos de los procesos cognitivos. En este análisis se centran en las investigaciones realizadas en el ámbito de la teoría de la traducción por académicos como

Kade (1968) o Vermeer (1989). Este último formula la teoría del *skopos*³⁵ que asume que el objetivo del encargo de la traducción de un texto es el principio que controla la actividad traductora, por encima de otros criterios de correspondencia o fidelidad.

Se entiende que el *skopos* no emana del original, ni es impuesto arbitrariamente por el intérprete o traductor, sino que depende de las necesidades y expectativas del público destinatario del mensaje y de su contexto sociocultural y de situación.

Dado el carácter transversal de nuestro estudio, que se interesa especialmente en la situacionalidad como parte de la competencia comunicativa del intérprete, procederemos en el capítulo 5 a desarrollar en profundidad los conceptos de adecuación a la necesidad y equivalencia de intención, exponiendo los trabajos de Hatim y Mason (1990) que sirven de inspiración, en gran medida, a los intérpretes que se inscriben en esta corriente investigativa como Pöchhacker (2004) o Stenzl (1983).

Shlesinger (1989), por su parte, se basa en los estudios sobre las normas de traducción de Toury (1978) para proceder a su análisis de las normas por las que se rigen las actividades de interpretación.

3.2.6. Paradigma del discurso y la interacción

Enlazando con el paradigma anterior, podemos señalar que la Teoría de la Traducción no se vinculó de manera tan fuerte con la investigación de la interpretación de conferencias como con la

³⁵ Objetivo, propósito en griego.

investigación de la interpretación de enlace, ámbito en el que predominan, sobre todo, los enfoques de interacción del discurso.

Así, en el campo de la mediación lingüística, encontramos estudiosos como Wadensjö (1992), Roy (1996) o Mason (2000) que se centran en la interactividad de la comunicación cara a cara y en un enfoque de análisis del discurso como actividad comunicativa que progresa al tiempo que esta progresión se alimenta e incide en el trabajo del intérprete. En el capítulo 5 de nuestro estudio abordaremos estos trabajos para evidenciar las diferencias entre la mediación y la consecutiva, y definir la actividad interpretativa como acto comunicativo con todos los parámetros y premisas que esto implica.

3.2.7. El paradigma de procesamiento cognitivo

Nos referiremos ahora, de manera más extensa, al último paradigma del estudio de la interpretación presentado en este cuadro que es, sin duda, el que cuenta hoy con un mayor número de investigadores y adeptos. El paradigma del Procesamiento Cognitivo (CP) se inscribe dentro de la corriente de estudios de las ciencias cognitivas y relaciona con la interpretación disciplinas tan variadas como la lingüística y psicología cognitivas.

3.2.7.1. Barik y Gerver

Al inicio de esta nueva corriente encontramos a Barik (1969) que desarrolla para su tesis doctoral (Departamento de Psicología de la Universidad de Carolina del Norte), un estudio empírico de la interpretación simultánea, interesándose por aspectos como las pausas

del original, la distancia entre el original y la interpretación, ciertas dificultades léxicas y semánticas, y los errores del intérprete. Barik (1975: 91), citado a continuación, le otorga especial importancia a la noción de distancia acuñada por Paneth (1957):

One vital factor, which clearly affects quality of performance in interpretation, as was seen, was the T's (translator) ability to segment the incoming message at appropriate linguistic boundaries, an issue which is closely linked to the time lag which the T observes in relation to the S (speaker) and which relates to the question of what constitutes the *unit of translation*.³⁶

Es interesante señalar que, al mismo tiempo que Barik, David Gerver (1969) desarrolla para su Tesis Doctoral en Psicología por la Universidad de Oxford unos primeros modelos de diagramas como representación gráfica de sus análisis estadísticos sobre la distancia entre el original y la interpretación. Los trabajos de ambos son muy similares, pero ninguno de los dos tiene conocimiento de lo que está haciendo el otro.

Gerver (1969) desarrolla para su Tesis Doctoral en Psicología por la Universidad de Oxford unos primeros modelos de diagramas como representación gráfica de sus análisis estadísticos sobre la distancia entre el original y la interpretación, usando tanto la técnica de la interpretación simultánea como la del *shadowing*³⁷. En sus conclusiones

³⁶ Un factor vital que afecta claramente a la claridad de la prestación interpretativa, como se ha podido ver, es la habilidad del traductor para segmentar el mensaje entrante en fragmentos adecuados desde el punto de vista lingüístico. Esto se relaciona estrechamente con la distancia que lleve el traductor con referencia al orador y con la cuestión de lo que constituye la "unidad de traducción".

³⁷ Técnica, usada con frecuencia en la enseñanza de la interpretación simultánea, consistente en la repetición del original en el mismo idioma de la fuente, manteniendo el sentido pero modificando ligeramente la forma. Recientemente se ha puesto en tela

revela que, a mayor velocidad del original, el intérprete aumenta la distancia y espera más antes de interpretar. Sin embargo, en el caso del *shadowing* lo que se incrementa es la velocidad de exposición. En otros experimentos Gerver hace intervenir factores distintos de la velocidad, como el ruido, o el hecho de interpretar un discurso leído.

Una gran aportación de Gerver es la del descubrimiento de la existencia de un *buffer storage* (almacén temporal) en el que la información permanece hasta que el intérprete haya terminado de procesar un segmento anterior del mensaje. La memoria a corto plazo recupera la información de este almacén, que es necesario para mantener el análisis conforme vaya avanzando el discurso. El intérprete va procediendo a operaciones de descodificación fonética del original e identificando la estructura sintáctica del mismo. En un momento dado se produce la comprensión del segmento tratado y el intérprete puede comenzar a producir su propio discurso. También es importante señalar que Gerver introduce en su modelo un *output buffer and control*³⁸, un avance desde el punto de vista pedagógico.

Gerver es el creador de uno de los primeros modelos de interpretación simultánea que existen. Hoy en día, la modelización de los procesos interpretativos parece haberse puesto de moda entre los investigadores del paradigma cognitivo. Tanto es así que cada uno aporta su modelo particular, como podremos ver ilustrado en apartados posteriores. Muchos de estos modelos de los procesos implicados en la interpretación simultánea emanan directamente de los diseñados para el estudio de la psicolingüística.

de juicio su utilidad pedagógica, puesto que parece que no intervienen en ella los mismos mecanismos mentales del proceso de la simultánea real.

³⁸ Almacén y control del discurso meta.

Recogemos, a continuación, el modelo de Gerver en el que se evidencian las decisiones que el intérprete tiene que ir tomando según avanza el discurso:

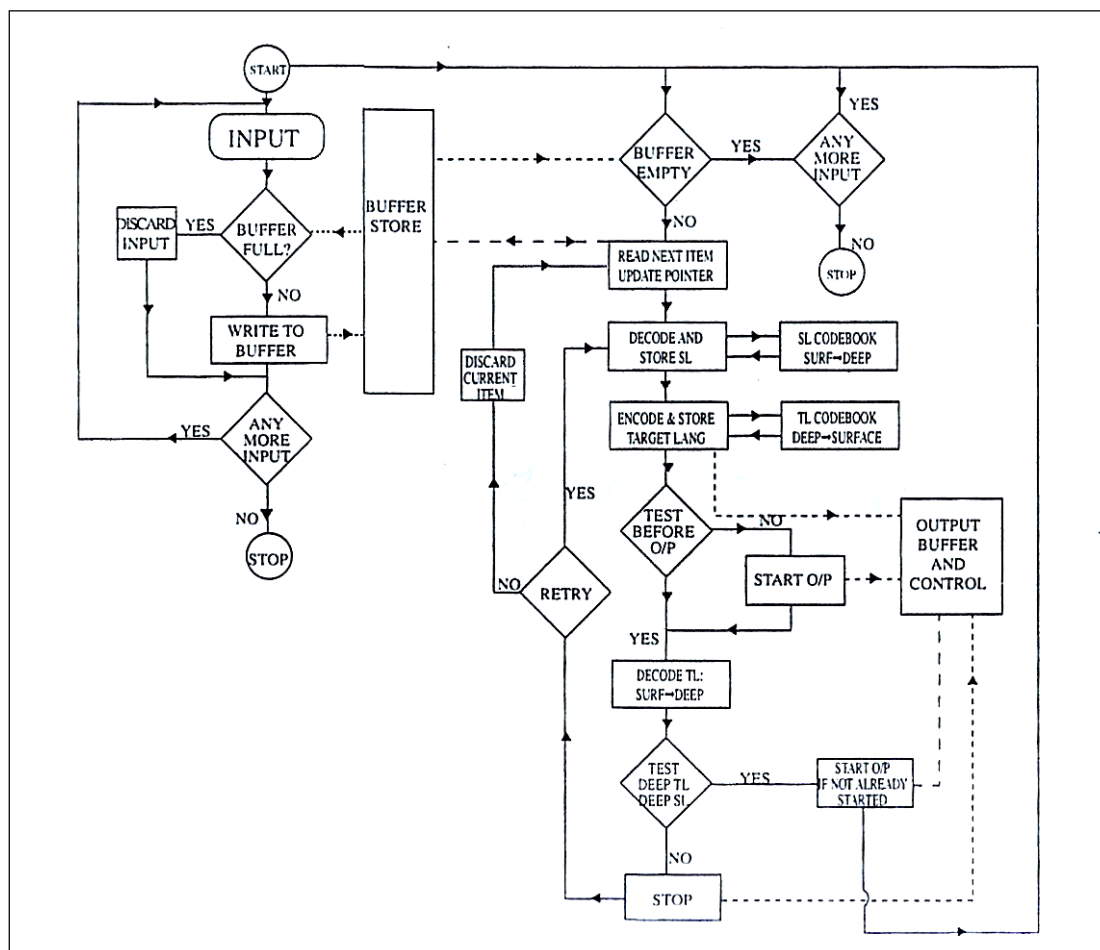

Mapa conceptual 3: Modelo de Gerver de interpretación simultánea³⁹

Este enfoque enlaza con la necesidad de abordar la metodología utilizada en la experimentación empírica con más rigor, dejando de lado cualquier tipo de teorías especulativas y lanzando un llamamiento a favor de realizar estudios descriptivos sistemáticos (Stenzl, 1983: 47):

³⁹ Original de Gerver (1976), recogido en Setton (2003: 78)

The literature on simultaneous interpretation offers a limited range of experimental data and theoretical approaches, but practically no systematic observations and descriptions of interpretation in practice... It is fascinating to speculate about the mental processes involved in interpretation, but speculation can do no more than raise questions. If we want answers to those questions they will have to be based on facts rather than mere assumptions.⁴⁰

3.2.7.2. *El modelo de esfuerzos*

En este sentido, la gran aportación de Gile, por lo novedoso de su planteamiento, es el llamado *modèle d'efforts* (modelo de esfuerzos). Este modelo se basa en el concepto de capacidad de tratamiento de la información, que procede de investigaciones realizadas en los campos de la psicología cognitiva y la psicolingüística.

Así, dado que el intérprete posee una capacidad limitada de tratamiento de la información que recibe, todo lo que no pueda automatizarse tendrá que consumir parte de dicha capacidad de tratamiento.

El proceso difiere según se trate de interpretación simultánea o de interpretación consecutiva. En la consecutiva, además, los esfuerzos se realizan en dos momentos completamente distintos, ya que la escucha y anotación del discurso original se aleja en el tiempo de lo que sería la prestación interpretativa en sí.

⁴⁰ La literatura sobre interpretación simultánea ofrece una gama muy limitada de datos experimentales y enfoques teóricos, pero, prácticamente, ninguna observación sistemática ni tampoco descripciones de la interpretación en práctica... Por muy fascinante que sea especular sobre los procesos mentales implicados en la interpretación, la especulación sólo puede plantear preguntas. Si queremos respuestas a tales preguntas tendrán que basarse en hechos y no en meras suposiciones.

Para exponer esta teoría Gile (1995) elabora una serie de fórmulas que pasamos a exponer a continuación separando el caso de la simultánea del de la consecutiva.

Los esfuerzos que consumirían esta capacidad serían los siguientes, en simultánea:

- Esfuerzo de escucha y análisis (E)
- Esfuerzo de producción del discurso (P)
- Esfuerzo de memoria a corto plazo (M)

Siendo T la capacidad de tratamiento y C la coordinación necesaria para gestionar los esfuerzos convenientemente, la fórmula resultante para la interpretación simultánea sería: $E+M+P+C=T$

En el caso de la consecutiva es necesario dividir los esfuerzos en dos fases, la toma de notas y la lectura de notas:

- Esfuerzo de escucha y análisis (E)
- Esfuerzo de producción de las notas (PN)
- Esfuerzo de memoria a corto plazo (M)
- Esfuerzo de memoria a largo plazo (MLT)
- Esfuerzo de lectura de notas (Lect)
- Esfuerzo de producción del discurso (P)

De esta forma, habría dos fórmulas para la consecutiva:

1. En el caso de la toma de notas: $E+M+PN+C=T$
2. En el caso de la lectura de notas: $MLT+Lect+P=T$.

Para la simultánea el intérprete divide el discurso original en segmentos de información que le permiten efectuar el análisis. Conforme avanza el discurso, las distintas fases de tratamiento de los segmentos se suceden y se superponen.

Gile considera que la segmentación del original es una de las estrategias fundamentales del intérprete a la hora de enfrentarse a su tarea. La estructura del original se descompone en piezas más pequeñas que permiten un procesamiento acelerado de la información.

Mientras tanto, la cohesión y la coherencia del discurso en lengua meta tienen que ser controladas minuciosamente en cada fase de la prestación. Este control del *output* consume también capacidad de tratamiento y se efectúa de manera concurrente al procesamiento del discurso original. Todas estas tareas se ejecutan de tal manera que se acaban solapando, lo que puede llevar a pérdida de información en los casos en que la capacidad de tratamiento se ve sobrepasada.

La capacidad de tratamiento en interpretación consecutiva puede verse sobrepasada, así mismo, en la fase de toma de notas que, como hemos visto anteriormente, es la más parecida a la simultánea según el modelo de esfuerzos. Cuando el intérprete no puede gestionar correctamente la velocidad del discurso original sus notas se resienten, deja de proceder a la escucha activa y se centra en las palabras y no en las ideas.

Este proceder es frecuente en alumnos o principiantes de la interpretación que no tienen aún el reflejo de escuchar y dejar de tomar notas cuando se ven en dificultades. Esta estrategia permite al intérprete liberar momentáneamente el canal de tratamiento de la información y procesar el *input* de manera que pueda organizarse, retenerse en la memoria y, quizás, reflejarse a posteriori en las notas.

En esta imagen de Gile (1995: 104) se aprecia una representación esquemática de la capacidad de tratamiento consumida en la interpretación simultánea de una frase con un segmento denso:

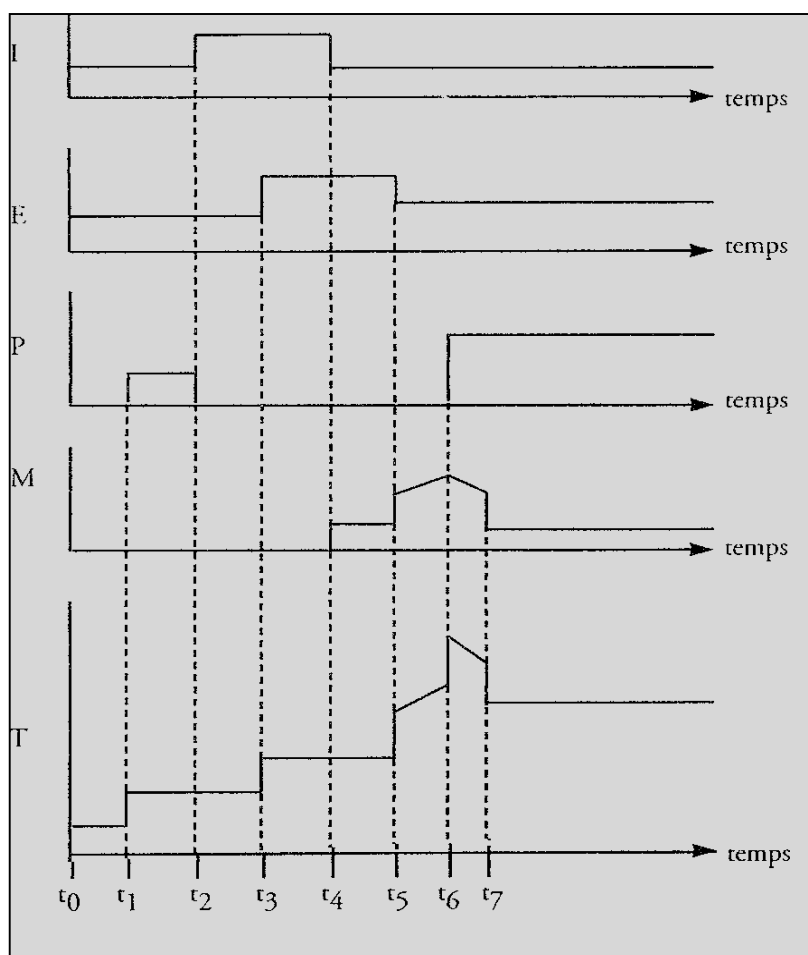

- I: flujo de información del discurso
- E: capacidad de tratamiento consumida por el esfuerzo de escucha y análisis
- P: capacidad de tratamiento consumida por el esfuerzo de producción
- M: capacidad de tratamiento consumida por el esfuerzo de memoria
- T: capacidad de tratamiento total consumida
- t0 t1 t2 t3 t4 t5 t6 t7: tiempo utilizado por cada segmento del discurso

Mapa conceptual 4: Capacidad de tratamiento en simultánea⁴¹

⁴¹ Original de Gile, traducido por la autora de la tesis

Las teorías de Gile tienen la ventaja de ser fácilmente transponibles al aula de interpretación y comprensibles por parte de los alumnos, lo que las convierte en un instrumento apreciable para la didáctica de la interpretación. Su enfoque parte del *IT paradigm* (de ahí su facilidad de uso y comprensión) pero enlaza y se desarrolla completamente dentro del llamado *CP paradigm* con sus mayores exponentes, Moser-Mercer y Setton, cuyas teorías pasamos a exponer a continuación.

3.2.7.3. *El modelo de Barbara Moser-Mercer*

Moser-Mercer se ha esforzado en sus investigaciones en seguir una línea interdisciplinaria, que recogiese los avances en otros campos como la psicolingüística y la psicología cognitiva. Resultado de su experimentación empírica es el modelo del proceso ideado para la simultánea. Moser-Mercer (2002) se basa en el modelo de procesamiento de la información de comprensión del discurso elaborado por Dominic Massaro (1975). Este profesor de psicología de la Universidad de California en Santa Cruz, ha colaborado con intérpretes como Moser-Mercer y Shlesinger. Sus áreas de investigación abarcan, aparte de la interpretación simultánea, el lenguaje de signos, la lectura de los labios y el autismo.

En el modelo de interpretación simultánea de Moser-Mercer, reproducido a continuación, los recuadros representan los *componentes estructurales* que definen la naturaleza de la información que se ha almacenado en un momento dado del procesamiento de la información. Por su parte, las explicaciones sin recuadro son los *componentes funcionales* que describen las operaciones efectuadas en cada etapa del procesamiento.

Observaremos, también, que los rombos representan *decisiones* tomadas en el transcurso del procesamiento de la información. De esta manera, cuando se indica YES, la decisión es afirmativa y se continúa procesando. Si es negativa (NO), se vuelve atrás para esperar el siguiente fragmento, para ver si da pistas para la comprensión del anterior.

En este modelo se observa, pues, la necesidad que tiene el intérprete de simultánea de esperar en numerosas ocasiones a que el discurso original aporte aclaraciones de los segmentos anteriores antes de proceder a su interpretación. De ahí la necesidad de mantener una distancia entre el discurso original y el discurso meta pronunciado por el intérprete.

Este modelo es exhaustivo y está basado en experimentación científica, realizada con mucho rigor metodológico, en el área de la psicolingüística. Observaremos que, al igual que en el modelo de Gerver, el intérprete ha de tomar decisiones según avanza el discurso. Como hemos mencionado antes, en caso de decisión afirmativa se sigue procesando, pero si la decisión es negativa se ha de recurrir a la espera del segmento siguiente de información y remitirse a los conocimientos generales y de contexto para poder continuar la prestación. Observamos, a la derecha de la imagen, un almacén de la memoria a largo plazo que alimenta todo el proceso en los diferentes estadios del mismo.

El modelo de Moser-Mercer aporta pistas interesantes para el docente que le permiten diagnosticar en qué fase del proceso se producen los errores o deficiencias de tratamiento de la información.

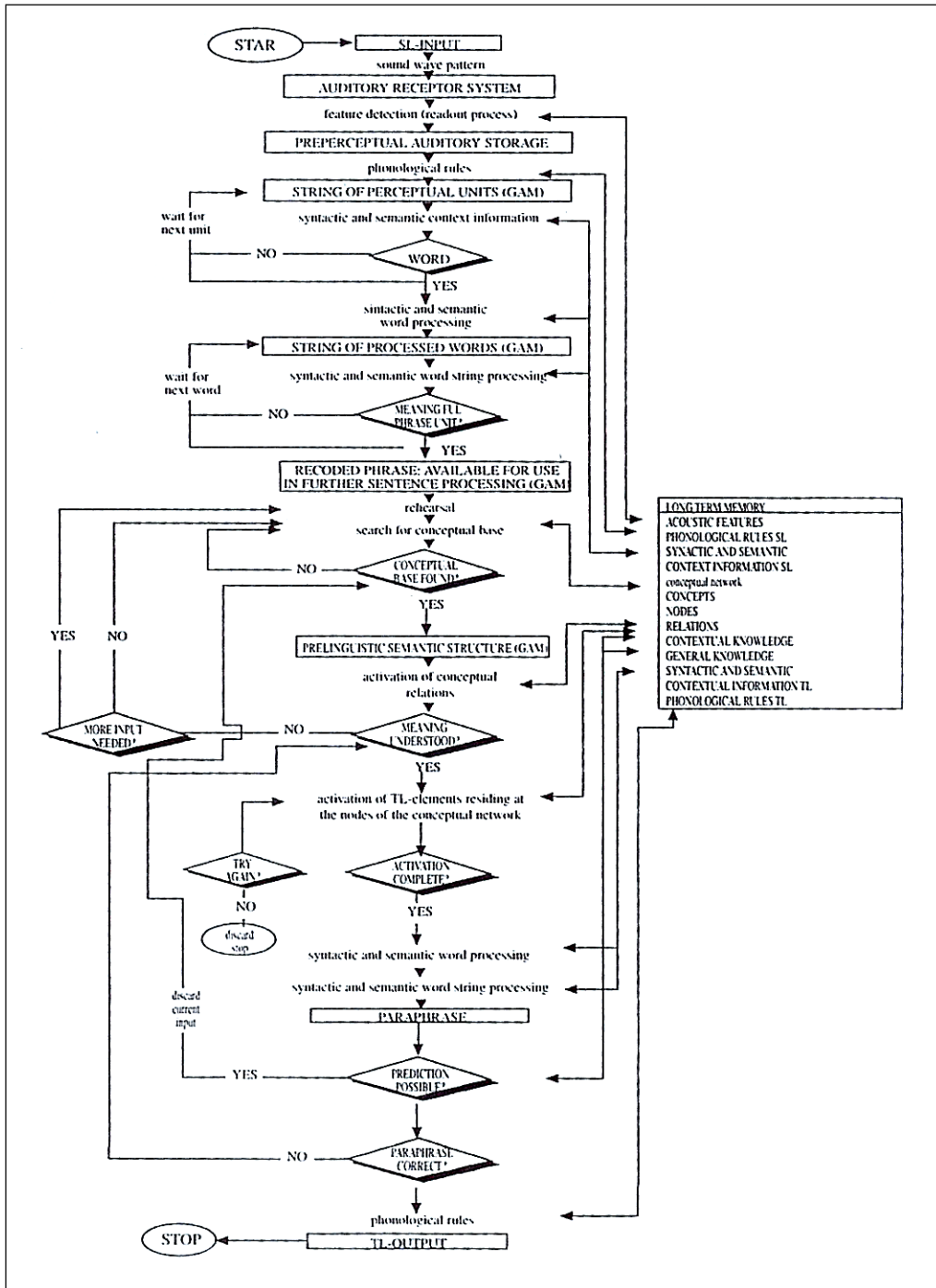

Mapa conceptual 5: Modelo de simultánea de Moser Mercer⁴²

⁴² Original en Moser-Mercer (1976), recogido en Setton (2003: 80).

3.2.7.4. *La interacción entre pragmática y ciencias cognitivas*

Robin Setton (1999: 267) establece un puente con los aspectos pragmáticos de la comunicación ya que considera que un análisis cognitivo-pragmático de la simultánea puede contribuir a un mejor entendimiento de la traducción, el lenguaje y la mente.

La comunicación oral implica una interacción entre tres dimensiones: las intenciones del comunicador, su representación del mundo y la herramienta del lenguaje. Este enfoque pragmático-cognitivo enlaza directamente con el objetivo de nuestro estudio, que considera que la dimensión comunicativa de las prestaciones del intérprete se compone de varias herramientas básicas que incluyen la competencia lingüística y extralingüística, la competencia situacional y la competencia relacional.

Dicho objetivo será desarrollado detalladamente en la segunda parte de este estudio. Nuestra investigación se centrará en la modalidad consecutiva, si bien Setton, al igual que la mayoría de los investigadores modernos en este ámbito, se ha ocupado, fundamentalmente de la interpretación simultánea.

Según Setton, la interpretación simultánea lleva a procesar estas tres dimensiones con un tipo de actividad cognitiva que previamente no existía. Esta actividad, aparentemente compleja, puede ser analizada a través de los productos obtenidos. Así, la pragmática actúa de puente entre la psicología cognitiva y la lingüística, y permite sentar las bases para la investigación empírica.

En sus estudios, Setton analiza cómo se crea sentido a partir del discurso original y cómo se usa su estructura lógica para avanzar en la interpretación del mismo. El autor (Setton, 2002: 192) opina que, en

simultánea, el intérprete debe ir adelantando asociaciones complejas, en paralelo al análisis de la estructura del discurso.

Resultado de sus investigaciones es el modelo del proceso de la interpretación simultánea que aparece expresado en el siguiente gráfico en el que se incluyen elementos cognitivos de tratamiento de la información como los conocimientos previos del intérprete.

Setton (1999: 67) resume los componentes de su modelo de la siguiente manera:

INPUTS

- Input del orador
- Otros inputs audiovisuales
- Propio discurso del intérprete

PROCESOS

- Reconocimiento de palabras
- Coordinador y analizador sintáctico
- Ejecutivo
- Formulación
- Articulación

MEMORIA OPERATIVA (corto y medio plazo)

- Espacio activado que comprende un modelo mental orientado a la tarea que se realiza, el ejecutivo y una memoria a muy corto plazo, que actúa como un eco, que presenta brevemente (3 a 4 segundos) fragmentos del contenido del coordinador que procede al montaje sintáctico, dejando rastros auditivos de cualquier elaboración que se haya podido obtener en dicho lapso de tiempo.

Observemos en el siguiente mapa conceptual de la interpretación simultánea cómo sitúa Setton los componentes identificados anteriormente:

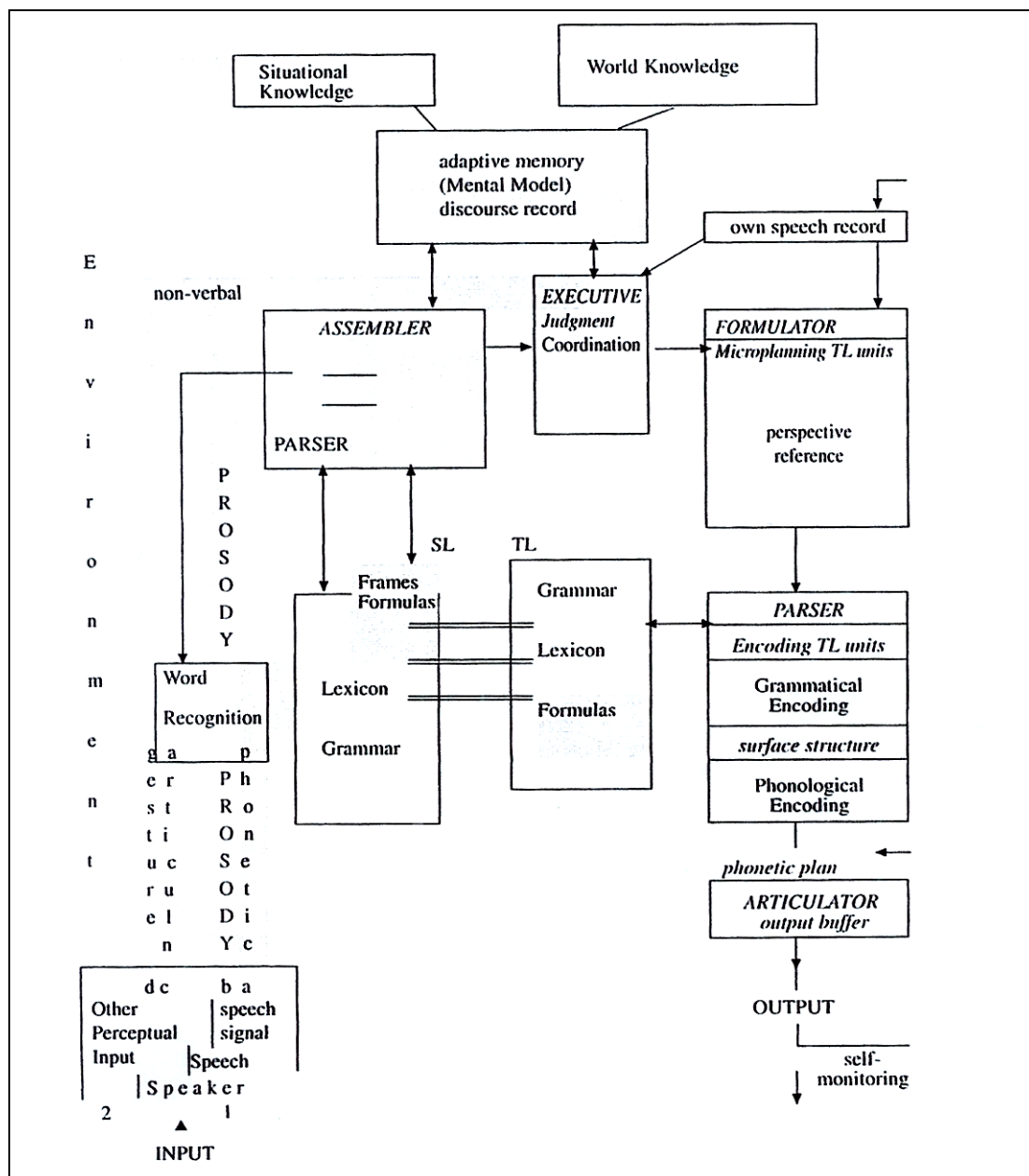

Mapa conceptual 6: Modelo de simultánea de Setton⁴³

⁴³ Original en Setton (1999: 65)

Por último, cabe destacar la existencia de tres almacenes de información necesaria para el tratamiento de la información que Setton esquematiza como sigue:

ALMACENES

- Conocimiento lingüístico de la lengua original y la lengua meta
- Conocimiento situacional
- Conocimiento enciclopédico

Para Setton (1999: 81) la idea fundamental de la pragmática es la de presentar la frase en un entorno comunicativo que permite al destinatario hacer uso de ella. Para ayudarse en el trabajo de comprensión, el oyente cuenta, en primera instancia, con el contexto, sus expectativas y la información sintáctica y semántica ofrecida por el orador. En una segunda fase, el oyente recibe pistas sobre las intenciones comunicativas del orador y lo que considera más importante de su discurso. Así, es posible comprender todo el sentido del discurso.

Dada la importancia de esta teoría para nuestro estudio, abundaremos en estos conceptos en capítulos posteriores de la presente tesis.

4. COGNICIÓN E INTERPRETACIÓN

4.1. ESTUDIO COGNITIVO DE LOS PROCESOS LINGÜÍSTICOS

Hemos de comenzar exponiendo la premisa de que, hoy por hoy, no existe un acuerdo unánime entre los psicólogos del lenguaje sobre lo que ha de entenderse como proceso psicolingüístico. La complejidad del estudio de esta noción se manifiesta claramente al observarse, como bien señalan Belinchón, Rivière e Igoa (1992: 291), que la actividad lingüística puede ser objeto de múltiples niveles de descripción. Esta complejidad, como ya hemos expuesto anteriormente, es extrapolable, así mismo, al estudio de la interpretación.

Si bien se podría proceder a un enfoque básico del estudio del comportamiento lingüístico, que se centrara sólo en la investigación de las estructuras físicas que intervienen en la producción y comprensión del lenguaje, éste es un comportamiento inteligente, intencional. Este carácter vehicular de comportamientos intencionales requiere introducir en el estudio un nivel de descripción más elevado (Belinchón. Rivière e Igoa 1992: 292):

Desde esta perspectiva, la dimensión relevante de estudio es su naturaleza representacional o simbólica, esto es, su capacidad para referirse a objetos, situaciones y experiencias ajenas al propio lenguaje y para vehicular y conformar intenciones, pensamientos y deseos de un orden y complejidad muy superior a los de otras especies animales.

Merece la pena recordar, así mismo, que un problema que se presenta en el estudio del lenguaje es que no sólo vehicula el pensamiento, sino que también lo configura. Esto hace más complicada la tarea de separación de las diferentes dimensiones lingüísticas para proceder a un estudio independiente de cada una de ellas. Durante mucho tiempo, la lingüística clásica procedía a separar claramente estas distintas dimensiones, estableciendo una frontera entre semántica, morfología, sintaxis y sociolingüística.

No obstante, para el desarrollo de esta tesis, abordaremos un enfoque transversal, coincidente con las teorías de la lingüística cognitiva que, como veremos más adelante, nos permitirá conjugar en el estudio de la interpretación, además de las dimensiones física y simbólica del lenguaje, la dimensión comunicativa que constituye un tercer nivel de descripción especialmente relevante en el ámbito de la interpretación.

Esta tercera dimensión ha sido estudiada por la pragmática que se centra en cualquier elemento extralingüístico que determine el contexto de situación pertinente para la interpretación del significado de una elocución. De hecho, es esta dimensión la que más nos interesa en este estudio de competencias comunicativas. En capítulos posteriores desarrollaremos este concepto mediante la exposición de los trabajos filosóficos de Austin (1962), Grice (1989) y Searle (1969, 1980).

4.2. PARADIGMAS DEL ESTUDIO PSICOLINGÜÍSTICO

Habiendo procedido a una descripción de los principales paradigmas de la investigación en el ámbito de la interpretación, este estudio se centrará ahora en definir los paradigmas de la investigación psicolingüística, que tan estrecha relación tienen con los anteriores ya que, en la mayoría de los casos les sirven de base y de punto de partida.

4.2.1. Paradigma computacional

Según este primer paradigma, cualquier proceso mental se puede definir como una operación en la que se parte de un estado mental que sirve de entrada⁴⁴ y se produce como resultado⁴⁵ un estado mental diferente del anterior. Es necesario precisar que dicha operación no es privativa de las actividades lingüísticas, sino que también es aplicable a resolver una ecuación aritmética, tocar el piano, planear las vacaciones o diseñar un programa de ordenador.

En el caso de la comprensión del lenguaje oral, el estado mental de entrada es el del sistema que recibe el estímulo auditivo del habla, y el estado mental de salida es el del sistema cuando descubre el significado de dichos patrones estímulares (Belinchón, Rivière e Igoa, 1992: 294). En la producción del lenguaje, el estado de entrada es la concepción de un significado y el de salida la ejecución de movimientos vocales que expresen dicho significado. Hasta aquí, todo es aplicable al caso de la interpretación, partiendo del entendimiento de que a la entrada y a la salida nos encontramos con lenguas distintas reguladas por reglas distintas.

⁴⁴ Input.

⁴⁵ Output.

Este paradigma que exponemos se denomina computacional porque asimila los procesos de la mente al funcionamiento de un ordenador, entendiéndose que ésta cuenta, como sistema físico, con su soporte cerebral⁴⁶ y como mecanismo abstracto, con un programa de procesamiento de la información⁴⁷. El funcionamiento de este paradigma se puede representar con el siguiente diagrama de flujos:

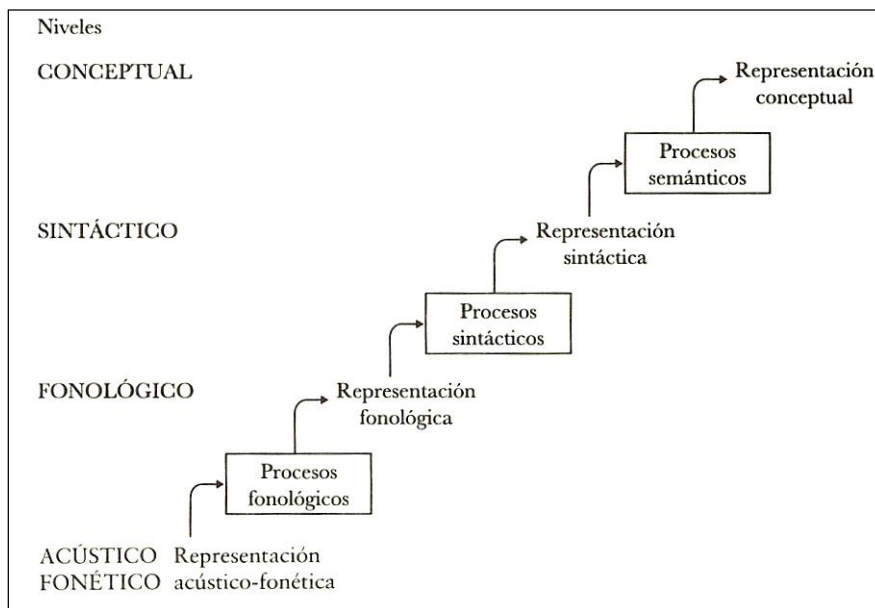

Mapa conceptual 7: Paradigma computacional del procesamiento de la información⁴⁸

Searle (1980: 417-424) refuta este paradigma con su argumentación de la *habitación china*:

- Imaginemos que a un individuo lo colocan en una habitación cerrada al exterior en China. Se le entregan por una rendija unos

⁴⁶ Hardware.

⁴⁷ Software.

⁴⁸ Original en Belinchón, Rivière e Igoa (1992: 296)

papeles con símbolos chinos que desconoce por completo. Se le dan instrucciones en su lengua materna de que ha de buscar en un manual el símbolo de salida en chino correspondiente para cada símbolo de entrada. Los chinos que se encuentren fuera de la habitación pensarán que la habitación sabe chino puesto que recibirán respuestas acertadas.

Según este autor, lo mismo pasa con un ordenador. El ordenador manipula una serie de códigos sintácticos que nada tienen que ver con la comprensión semántica de los contenidos procesados. El argumento de que el cerebro humano actúa igual que un ordenador olvida los conceptos de consciencia e intencionalidad.

Este último concepto será central para nuestro estudio. De hecho, en la investigación destinada a la traducción automática, se considera, hasta la fecha, que las nociones de intencionalidad y contexto quedan fuera de los límites del procesamiento de la máquina (Hatim & Mason, 1990: 23).

4.2.2. Paradigma conexionista

Un enfoque muy distinto es el que plantea el paradigma conexionista o de procesamiento distribuido en paralelo. Éste entiende el sistema cognitivo como una red de nodos conectados entre sí que pueden recibir y transmitir cierta cantidad de activación o excitación de signo positivo o negativo⁴⁹ (Belinchón, Rivière e Igoa, 1992: 298):

⁴⁹ Excitatorio o inhibitorio.

El estado en que se encuentra el sistema se define en virtud del patrón general de activación que presenta en un momento dado (vg. un estímulo procedente del entorno) que modifique el nivel de activación de un grupo de nodos, lo que originará una propagación de la actividad a través de toda (o parte) de la red. El resultado será un nuevo patrón de activación que definirá un estado diferente al anterior.

Para ilustrar este paradigma de manera similar al computacional, será preciso hablar, también, de entrada y salida. Los nodos o unidades de entrada son los que responden al estímulo acústico percibido, a partir del cual se reconocen los fonemas. Estos nodos periféricos proceden de tal manera que propagan la activación hacia estratos más internos de nodos y crean una especie de patrón o mapa del estado general de activación del sistema.

Dentro de este mapa hay redes parciales de nodos que se especializan en determinadas tareas (reconocimiento de palabras, montaje de la estructura sintáctica o composición de representaciones conceptuales).

Estas subredes están todas conectadas entre sí y realizan su trabajo de manera interactiva. Es importante destacar que una propiedad del sistema conexionista es el peso de las conexiones entre los nodos. Así, la fuerza de las conexiones, definida en función del peso, es mayor entre palabras relacionadas semánticamente que entre palabras sin relación semántica.

Al término del proceso, nos hallamos frente a un nuevo estado del sistema, es decir, frente a un patrón de salida del proceso. Todo el proceso aparece ilustrado en el siguiente esquema:

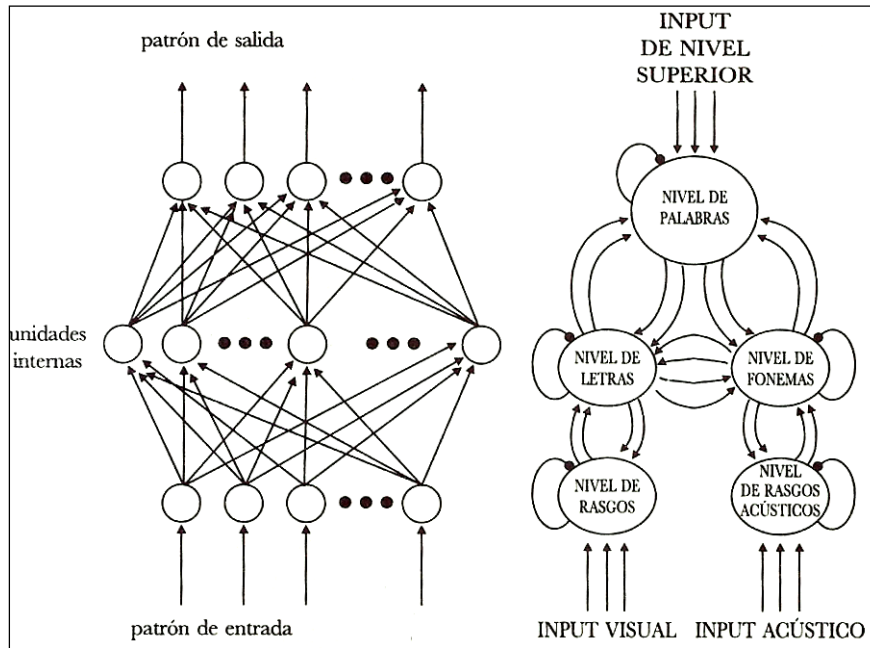

Mapa conceptual 8: Paradigma conexionista de procesamiento de la información⁵⁰

Este tipo de sistema opera no con símbolos, sino con unidades más pequeñas, subsimbólicas o moleculares. Actúa, como podemos observar, de la misma manera que lo hacen las conexiones neuronales del cerebro. No obstante, en el sistema conexionista (al contrario de lo que ocurre en el computacional) no existen reglas combinatorias. Las representaciones, por lo tanto, han de estar contenidas en la red de nodos porque no se construyen.

4.2.3. Implicaciones en el estudio de la interpretación

Independientemente de las discrepancias de los distintos paradigmas expuestos anteriormente, la perspectiva cognitiva o representacional del estudio del lenguaje, que engloba ambos modelos

⁵⁰ Original en Belinchón, Rivière e Igoa (1992: 300).

por igual, plantea una serie de cuestiones muy pertinentes a la hora de enfocar la investigación en el campo de la interpretación.

En primer lugar, hay que señalar que, en este terreno, trabajamos en una actividad cuyos puntos de entrada y salida son estímulos físicos. A ambos extremos, pues, de la prestación interpretativa hemos de considerar elementos que serían objeto de investigación en otros ámbitos como el del estudio de las condiciones acústicas de entrada o la calidad de la dicción de la expresión de salida.

Los primeros de estos elementos han sido objeto de estudio de algunos investigadores en los ámbitos de la ergonomía y de la arquitectura, dando como resultado las recomendaciones AIIC para las consolas y cabinas de interpretación simultánea y para la construcción de los centros de conferencias⁵¹. Los segundos han sido objeto, también, de ciertos estudios (Kurz, 2001) en el ámbito de la calidad y, en algunos casos, como es el de Collados Aís (1998), abordan la noción de percepción del destinatario del mensaje en función de las variables de calidad de la voz y entonación del intérprete. Dicho estudio resulta interesante puesto que demuestra la importancia de los elementos extralingüísticos en la comunicación.

Por otra parte, resulta difícil aclarar hasta qué punto existen procesos psicolingüísticos nucleares que sean independientes de los procesos implicados en otras actividades inteligentes. Esto implica que el estudio de la interpretación no puede sólo quedar relegado al ámbito de la comprensión y producción del lenguaje. De hecho, según las recientes teorías de la lingüística cognitiva, el enfoque de investigación sugerido es

⁵¹ <http://www.aiic.net/ViewProfile.cfm/profile17> [consultada el 15 de enero de 2009]

multidisciplinar. Así, Lakoff (1990) expone los dos Compromisos que aceptan todos los estudiosos de la lingüística cognitiva:

- Compromiso de Generalización⁵²: Las diferentes áreas de estudio del lenguaje, separadas a menudo por motivos prácticos en los enfoques formales, no sólo no son subsistemas distintos, sino que comparten los mismos principios estructurales.
- Compromiso Cognitivo⁵³: El lenguaje y la organización lingüística han de reflejar principios cognitivos generales y no principios cognitivos específicos al lenguaje.

La importancia de estas afirmaciones en nuestro estudio de una disciplina tan específica como la interpretación radica en abordar la investigación de manera transversal y no específica, recogiendo aportaciones de distintas disciplinas. De hecho, nuestro enfoque aborda, al igual que el de Setton (1999), elementos comunicativos estudiados por la pragmática y elementos cognitivos propios del estudio de la lingüística cognitiva.

4.3. ESTRUCTURAS GENERALES DEL CONOCIMIENTO

Es necesario recordar, llegado este punto, que las unidades discursivas que pueden ser objeto de una prestación interpretativa no tienen límites formales tan claros como las de las cláusulas o las oraciones. Es por ello que el intérprete, a la hora de realizar su trabajo, no se limita a analizar sintácticamente la información que recibe

⁵² Generalisation Commitment.

⁵³ Cognitive Commitment.

conforme avanza el discurso⁵⁴, sino que actúa mediante la contextualización de la misma.

Esta evidencia contrasta con la estrategia general del intérprete de proceder segmentando el discurso en unidades más pequeñas que permitan su procesamiento. Sin embargo, los procesos psicolingüísticos de comprensión y producción del lenguaje, llevados al nivel discursivo, dependen hasta tal punto de las relaciones de los conocimientos tácitos sobre el lenguaje con conocimientos generales sobre el mundo, que no es posible separarlos con facilidad en niveles subtextuales (Belinchón, Rivière e Igoa, 1992: 517):

Las inferencias, las macroestructuras, las formas en que los discursos se organizan, dependen vitalmente de fuentes de conocimientos generales sobre el mundo, sin los cuales no es posible ni producir ni comprender un discurso coherente.

En interpretación simultánea, la coherencia del discurso, la visión de conjunto y la contextualización se van encontrando poco a poco, según avanza el discurso original. En interpretación consecutiva el proceso es el mismo que el de la simultánea durante la toma de notas⁵⁵. Sin embargo, en el momento de realizar la prestación, el intérprete ha podido ya confrontar el discurso original con sus conocimientos generales de referencia y contexto.

Los lingüistas cognitivos opinan que la estructura sistemática del lenguaje refleja la estructura sistemática del conocimiento. Es así que

⁵⁴ Como parecería indicar la existencia de un *parser* (analizador sintáctico) en algunos modelos expuestos en el capítulo anterior.

⁵⁵ Nos remitimos al Modelo de esfuerzos de Gile expuesto en el apartado 3.2.7.2. de este estudio y al mapa conceptual 8 del paradigma conexionista recogida en el apartado 4.2.2.

nuestro sistema conceptual puede entenderse a través del estudio de las pautas del lenguaje. Así mismo, los lingüistas cognitivos opinan que las estructuras generales de conocimiento son un reflejo de cómo se organiza y estructura el mundo en general y nuestra experiencia sociocultural en particular (Evans y Green, 2006: 14).

Como esta constatación es de extrema importancia para esta tesis, expondremos a continuación dichas estructuras generales de conocimiento que permiten organizar y regular la comprensión y producción del discurso y trataremos de ilustrar el uso que de éstas se hace en la interpretación.

4.3.1. Construcción del significado y conceptualización

Como ya se ha señalado anteriormente, son muchas las dificultades que implica tratar de entender el funcionamiento del cerebro humano a la hora de considerar los procesos relativos a la comunicación.

Para tratar de solventar los problemas que plantean las divergencias entre los dos paradigmas de los procesos psicolingüísticos se recurre a la teoría de la semántica cognitiva⁵⁶ que parte de la manifestación de cuatro supuestos básicos (Evans y Green, 2006: 157):

1. La estructura conceptual está corporeizada⁵⁷.
2. La estructura semántica es estructura conceptual.
3. La representación del significado es enciclopédica.
4. La construcción del significado es conceptualización.

⁵⁶ Si bien la lingüística cognitiva preconiza un estudio transversal de todas las dimensiones que abarca suele abordar por separado, por motivos prácticos, la semántica de la gramática.

⁵⁷ Embodied.

El primero de estos supuestos parte de la fenomenología de Merleau-Ponty (1945) y alcanza su desarrollo en la lingüística cognitiva a través de la obra *Philosophy in the flesh: The embodied mind* de Lakoff y Johnson (1999), que preconiza que es nuestro conocimiento sensorial del mundo, percibido a través de nuestro cuerpo, el que configura la base de nuestra organización conceptual.

Esta idea implica, según Bernárdez (1999: 302), que tomamos nuestro cuerpo como primer punto de referencia, de manera que localización y movimiento se entienden en términos de relaciones con nuestro propio cuerpo.

Para comprender este concepto y su relación con la interpretación haremos uso del concepto de *contenedor*. El cuerpo humano no es líquido ni gaseoso, no puede atravesar las paredes ni colarse por las rendijas. Nuestro conocimiento de límite, de circunscripción, proviene de nuestra propia naturaleza. El concepto de contenedor, pues, es lo que los lingüistas denominan un esquema ⁵⁸ que nos permite acceder a significados abstractos mediante la proyección metafórica.

En la toma de notas de consecutiva, los intérpretes utilizan diversos símbolos que representan contenedores para simbolizar diferentes conceptos.

En estos ejemplos, procedentes de los manuales de toma de notas de Rozan (1953: 35) y Gillies (2005: 104) y de la técnica de toma de notas particular de la autora de este estudio, observamos la manera de representar diferentes conceptos partiendo del esquema del contenedor:

⁵⁸ Image schema.

país / país en desarrollo

→ exportación → importación

al on do
 nacional nacionalización nacionalizado

Ilustración 1: Contenedores y toma de notas⁵⁹

El segundo supuesto de nuestra lista se implica que el lenguaje se refiere a conceptos mentales y no a objetos del mundo exterior. Esto no presupone la identidad de la estructura conceptual y la semántica, porque tenemos muchos más conceptos de los que pueden expresar las palabras. Los conceptos, por otra parte, se expresan con frecuencia con unidades lingüísticas distintas de las palabras como pueden ser los sufijos y prefijos o determinadas estructuras más amplias como la construcción de una frase en activa o en pasiva.

Así, en la toma de notas de consecutiva, se procede a eliminar palabras carentes de un significado que sea pertinente para la comprensión del concepto, como pueden ser los artículos, para facilitar la tarea. Las operaciones conscientes de omisión, realizadas por los intérpretes de manera habitual, forman parte de su estrategia de trabajo y serán estudiadas más en detalle en el apartado dedicado al efecto de niveles (4.4.2.).

Sin embargo, como hemos visto en el ejemplo de la toma de notas ilustrado anteriormente, no se puede prescindir de determinados sufijos a riesgo de malinterpretar lo escrito en la lectura de notas. Lo mismo pasa

⁵⁹ Adaptado por la autora de la tesis de sus notas personales de consecutiva

con marcas gramaticales como las de los tiempos verbales, que han de reflejarse sistemáticamente en las notas. Veamos los siguientes ejemplos:

I”┘ dije I L” diré I”┘ digo

Ilustración 2: Tiempos verbales en toma de notas⁶⁰

En tercer lugar observamos que la estructura semántica es de naturaleza enciclopédica. En la práctica esta noción implica que las palabras no equivalen a significados, sino que son puntos de acceso que nos permiten servirnos de depósitos de conocimientos almacenados en nuestra mente. De esta manera, como argumentaremos en apartados posteriores de esta tesis (5.1.1.), es posible para el intérprete acceder a distintos significados partiendo de la misma palabra, según el ámbito al que se acceda dependiendo del contexto.

No será lo mismo interpretar la palabra *footprint* si el contexto nos refiere al cambio climático o a la caza mayor. Así, podremos acceder al significado de huella de carbono o rastro de un animal, en función del contexto discursivo, tal y como se ilustra en los dos ejemplos siguientes:

1. Offsetting your carbon footprint takes decades⁶¹
2. He had encountered footprints on one hunting expedition⁶²

⁶⁰ Adaptado por la autora de la tesis desde sus notas de consecutiva

⁶¹ Compensar tu huella de carbono lleva décadas
<http://www.timesonline.co.uk/tol/news/uk/article/1496888.ece>
[consultada el 12 de diciembre de 2009]

⁶² Había encontrado huellas en una expedición de caza
<http://query.nytimes.com//gst/fullpage.html?res=9803E6D7153BF936A>
[consultada el 3 de enero de 2009]

Por último, exploraremos más en detalle el proceso de construcción del significado atendiendo al nivel conceptual, que se realiza de tal manera que las diferentes unidades lingüísticas impulsan una serie de operaciones conceptuales y nos remiten a un conocimiento de base que actúa de telón de fondo de dichas operaciones.

Como el significado depende, entonces, de dichas operaciones y de dicho conocimiento, no cabe hablar de equivalencia entre el término y el significado que, normalmente, se le atribuye, sino de una serie de procesos arropados por un contexto determinado, lo cual tampoco se aleja demasiado del manido concepto de desverbalización acuñado por Seleskovitch (1993) y expuesto en el apartado 3.2.3.

4.3.1.1. *Espacios mentales*

Para abordar el proceso de construcción del significado enunciado en el párrafo precedente empezaremos por definirlo. Partiremos de la base de que las expresiones lingüísticas son puntos de acceso al gran depósito del conocimiento enciclopédico. Elaborando a partir de esa premisa expondremos que, según Evans y Green (2006: 363), la construcción de significado es el proceso mediante el cual el lenguaje impulsa a acceder a nuevas representaciones cognitivas de diferentes grados de complejidad.

Visto desde dicha perspectiva, las expresiones lingüísticas ofrecen, a medida que avanza el discurso, las instrucciones necesarias para la construcción de dominios temporales, llamados espacios mentales, que se van ensamblando unos con otros dentro del proceso dinámico de la construcción de significado.

El enfoque, pues, de la construcción de significado, enunciado por Fauconnier (1994) en su teoría de los *espacios mentales*, afirma que el lenguaje guía la construcción del significado directamente en su contexto. Este concepto es fundamental para nuestra tesis, dado que implica que las expresiones lingüísticas no se pueden analizar si se aíslan del progreso del discurso (Evans y Green, 2006: 364):

In other words, semantics (traditionally, the context-independent meaning of a sentence) cannot be meaningfully separated from pragmatics (traditionally the context-dependent meaning of sentences). This is because meaning construction is guided by context and is therefore subject to situation-specific information.⁶³

Como veremos, pues, en el capítulo 5 el trabajo del intérprete no puede realizarse mediante la traslación sucesiva de elementos lingüísticos sin contextualizar. Muy al contrario, el procesamiento de la información de los diferentes bloques de información se realiza siempre dependiendo del contexto de situación en que se efectúe la prestación interpretativa y funciona como un ensamblaje de piezas (de espacios mentales) para la consecución de un todo (en lengua meta) equivalente al discurso en lengua original.

Para facilitar la comprensión de este complejo fenómeno asimilaremos la construcción de significado a un juego de LEGO. Para construir un juguete relativamente complejo, por ejemplo, una nave espacial, el juego nos ofrece paquetes de piezas separados para cada

⁶³ Dicho de otra forma, carece de sentido separar la semántica (tradicionalmente el significado de una frase independiente del contexto) de la pragmática (tradicionalmente el significado de una frase dependiente del contexto). Esto se debe a que la construcción de significado se guía por el contexto y depende de la información específica de cada situación.

elemento e instrucciones de montaje. Estas instrucciones nos conducen a la construcción de pequeños subconjuntos que han de ser ensamblados entre sí para conseguir el montaje del juguete.

De igual manera, consideraremos que cada paquete de piezas es un espacio mental con potencial de significado, pero que no representa nada si se considera de manera aislada. Las instrucciones de montaje son las expresiones lingüísticas que nos permiten unir estos espacios mentales entre sí. Entre diferentes subconjuntos de piezas, por ejemplo, entre la cabina y el motor de la nave, hay alguna pieza que nos permite realizar la conexión y construir un subconjunto mayor. Estas piezas especiales son las que Fauconier (1994) denomina *constructores de espacio*⁶⁴ y consisten en diferentes conectores y expresiones preposicionales o adverbiales que marcan la estructura del discurso.

4.3.1.2. *Construcción del significado en interpretación*

Visto lo anterior, para comprender como trabaja un intérprete basta con partir de la base de que es imposible llegar a transmitir el mensaje del original mediante la suma de pequeños elementos individuales.

Es por ello que la peor estrategia de interpretación es la denominada *mot-à-mot*⁶⁵. Este vicio es el primero que combaten en los alumnos los docentes de la interpretación al comenzar la enseñanza de la simultánea. Como señala Setton (1999: 13), en interpretación simultánea un entendimiento parcial (procedente de un procesamiento segmentado del original) es frecuentemente la base de la formulación,

⁶⁴ Space builders.

⁶⁵ Palabra a palabra. Vulgo loreo.

pero existe la posibilidad de ir componiendo estructuras cargadas de significado que se puedan conectar entre sí.

De igual manera, el peor vicio de la interpretación consecutiva es no apuntar en la toma de notas los elementos estructurales o *space builders* que determinarán la arquitectura del discurso. Sin ellos será imposible recordar el camino de la argumentación original, con el frecuente resultado de lo que se denomina discurso paralelo, es decir, un discurso que utiliza los mismos sustantivos, verbos y adjetivos del original, pero transmite un mensaje completamente distinto.

Por su parte, los intérpretes que, por imperativos del cliente, se ven obligados a efectuar una prestación frase a frase se ven privados de la ventaja de la consecutiva que consiste en percibir la visión de conjunto, en poder observar el *mapa* del discurso, y también de la ventaja de la simultánea que es poder ir accediendo sucesivamente y sin interrupción a nuevas estructuras que van trazando el recorrido como si de la imagen en un GPS se tratara.

En el apartado 5.4. del siguiente capítulo ilustraremos cómo se manifiesta en la práctica este fenómeno en cada modalidad de interpretación, atendiendo a los elementos textuales más disponibles en cada caso.

Pasaremos ahora a exponer los mecanismos de trazado de la ruta del significado del discurso. Estos mecanismos conducen a la elaboración de mapas⁶⁶ mentales que representan las conexiones entre las diferentes regiones conceptuales que conforman el proceso de conceptualización.

⁶⁶ Mappings.

4.3.2. Modelos cognitivos idealizados

Para estudiar la manera en que se organiza nuestro conocimiento se ha de partir del entendimiento de que contamos con una base cognitiva estructurada en términos de ICMs⁶⁷.

Lakoff (1987) establece que las distintas expresiones lingüísticas se relacionan con representaciones mentales relativamente estables que representan teorías sobre el mundo. Estas representaciones, que denomina ICMs, guían los procesos cognitivos de categorización y razonamiento y son creadas a partir de los distintos esquemas que sirven como base de la construcción conceptual (Lakoff, 1987: 68):

Each ICM is a complex structured whole, a gestalt, which uses four kinds of structuring principles:

- propositional structure
- image-schematic structure
- metaphoric mapping
- metonymic mappings

Each ICM, as used, structures a mental space, as described by Fauconnier.⁶⁸

Lakoff se sirve del ejemplo del *martes* para exponer lo que representan los modelos cognitivos idealizados. Nuestra idea del martes sólo puede definirse conforme a un modelo idealizado que incluye el ciclo natural del movimiento del sol, la manera estándar de caracterizar el final

⁶⁷ Idealised cognitive models (modelos cognitivos idealizados).

⁶⁸ Cada ICM es un todo complejo y estructurado, una gestalt, que usa cuatro tipos de principios estructurantes: estructura proposicional, estructura de esquemas, mapas metafóricos y mapas metonímicos. Cada ICM, tal como se usa, estructura un espacio mental, como describe Fauconnier.

de un día y el comienzo de un ciclo de siete días sucesivos de los cuales (dice Lakoff) el tercero es el martes. Para exponer la posibilidad de la existencia de ICMs distintos para una misma realidad, Lakoff (1987: 69) expone las diferencias entre el concepto de semana anglosajón y el concepto de semana balinés. No hace falta ir tan lejos. En su ICM de martes, Lakoff nos habla del *tercer día* de la semana. Para los españoles el martes es el *segundo día* de la semana.

Los ICMs y los marcos⁶⁹ (Fillmore: 1982) son muy parecidos y no entraremos en este momento en los detalles que los diferencian. Tan sólo nos limitaremos a exponer un ejemplo de clase de interpretación que resulta muy ilustrativo:

Les forêts des pays du Sud-Est asiatique sont gravement menacés par les importations illégales de bois chinoises. D'abord, la bonne nouvelle: le gouvernement chinois vient d'annoncer la levée d'une taxe de 5% sur les baguettes en bois! Voilà un geste bienvenu censé refléter la tardive, mais affichée, prise de conscience des autorités pékinoises à propos des questions écologiques.⁷⁰

Este artículo del diario *Le Monde*⁷¹, oralizado para la clase de consecutiva por nuestra colaboradora, Françoise Hémmonet, suscitó graves dudas entre los alumnos. En efecto, *baguette* es una palabra con múltiples significados: barra de pan, junquillo, palillo, baqueta, agitador, tapajuntas, batuta, moldura, vara, vigueta, incluso puede ser una

⁶⁹ Frames: descritos en el apartado 5.1.2.

⁷⁰ Los bosques de los países del sudeste asiático se ven amenazados gravemente por las importaciones ilegales chinas. Para empezar, una buena noticia: ¡El gobierno chino acaba de anunciar la imposición de un impuesto del 5% para los palillos de madera! Es éste un gesto bienvenido que pretende reflejar la tardía, aunque pregonada, concienciación de las autoridades de Beijín por las cuestiones ecológicas.

⁷¹ Phillip, Bruno, Le marché exponentiel de bois en Chine, *Le Monde* (31/03/06)

disposición especial de los diamantes en un anillo de pedida. El discurso en sí no daba más información y se extendía en una serie de estadísticas sobre la recaudación prevista y el nivel de deforestación de los bosques asiáticos.

Dado que la población china es de 1200 millones de personas y, de estas, seguro que más de la mitad no comen en casa todos los días; dado que en los restaurantes económicos y de comida rápida china ofrecen a sus clientes palillos de madera de balsa de usar y tirar, optamos por el significado de *palillos*. Los palillos de madera pueden ser sustituidos por palillos de distintos materiales no desechables, y así será, seguramente, si los restauradores chinos empiezan a hacer números.

Como vemos, sin marcos (o ICMs) de conocimientos previos que permitan contextualizar la información, sería imposible decidirse por uno u otro concepto ya que ofrecen perspectiva y estructuran la situación, como si se tratara de un decorado teatral.

Visto lo anterior, hay que señalar que la comprensión del discurso se regula mediante la aplicación de estas estructuras generales, que permiten integrar, inferir y predecir el discurso⁷² y también requiere la definición de modelos que actúen de referentes (Belinchón, Rivière e Igoa, 1992: 522). Lo cierto es que, cuando comprendemos textos o discursos, procedemos de manera inmediata a construir modelos mentales de las situaciones definidas por las unidades lingüísticas que están siendo procesadas. Según avanza el procesamiento, estos modelos nos permiten ir accediendo a una definición cada vez más precisa y completa de los conceptos que representan. Estos modelos sirven para especificar objetos, sucesos, personajes (y los papeles que desempeñan) en cada

⁷² Tareas inherentes al trabajo del intérprete.

situación, permitiendo así que se mantengan activados en la memoria para guiar el procesamiento del discurso (Belinchón, Rivière e Igoa, 1992: 524).

4.3.3. Metáfora y metonimia

Para terminar de esbozar las estructuras que configuran nuestro sistema cognitivo, procederemos ahora a tratar los conceptos de metáfora y metonimia que, lejos de ser considerados como meros tropos literarios, son estudiados hoy por la lingüística cognitiva como base que configura nuestro sistema conceptual.

Mediante la llamada *categorización metafórica* (Bernárdez, 1999: 298) se consiguen entender cosas complejas en función de otras más simples. Un ejemplo de esta categorización podría ser el pensamiento matemático: los números naturales son puntos en un camino, los diagramas de Venn son contenedores, el infinito es un límite inalcanzable, etc.

Así, Lakoff y Johnson (1980: 5) afirman que la metáfora consiste en entender y experimentar un tipo de cosa en función de otra y que el lenguaje está estructurado en términos metafóricos. De esta forma este mecanismo nos permite acceder a complejos conocimientos abstractos partiendo de conocimientos fenomenológicos más simples.

Para ilustrar este concepto utilizaremos el ejemplo de Michael Reddy (1979) que Lakoff y Johnson recogen en su obra *Metaphors we Live by* (1980:10):

Reddy observes that our language about language is structured roughly by the following complex of a metaphor:

- Ideas (or meanings) are objects.
- Linguistic expressions are containers.
- Communication is sending.

The speaker puts ideas (objects) into words (containers) and sends them (along a conduit) to a hearer who takes the idea/object out of the word/container.⁷³

Por su parte, la metonimia representa también una de las características básicas de la cognición (Lakoff, 1987: 77). Ejemplos típicos de metonimia pueden ser el uso de la expresión *Casa Blanca* para denotar la *institución presidencial estadounidense* o el uso del nombre propio *Picasso* para referirse a alguna de sus obras.

Observemos el uso de la metonimia y la metáfora en este discurso oralizado para la clase de interpretación a partir de un artículo del semanario *The Guardian Weekly*:

Yalta, c'est fini, declared Sarkozy at the Brussels press conference, alluding to the alleged division of Europe into two spheres of influence at the 1945 Yalta conference. But a new kind of Yalta may be beginning – at that very same town of Crimea, and many like it, where Mother Russia yearns to look after her own.⁷⁴

⁷³ Reddy observa que nuestra manera de hablar sobre el lenguaje se estructura grosso modo mediante el siguiente complejo de metáforas: Las ideas (o significados) son objetos, las expresiones lingüísticas son contenedores, la comunicación es una transmisión. El hablante introduce ideas (objetos) dentro de palabras (contenedores) y las transmite (a través de un conducto) hacia un oyente que extrae la idea /objeto de la palabra/contenedor.

⁷⁴ *Yalta, c'est fini*, declare Sarkozy en la rueda de prensa en Bruselas, aludiendo a la supuesta división de Europa en dos esferas de influencia en la conferencia de Yalta de 1945. Pero un nuevo tipo de Yalta podría estar comenzando – en esa misma ciudad de Crimea, y muchas como ella, donde la Madre Rusia anhela velar por los suyos. Ash, T.G., Europe Squares up for a Test by Russia, *The Guardian Weekly* (12/09/08)

Es evidente que el contenido de este discurso es difícilmente comprensible sin contar con una base de conocimientos enciclopédicos que permitan establecer relaciones e inferencias entre las diferentes expresiones lingüísticas. Nos basta acompañar este extracto con la imagen que aparece publicada al pie del artículo para comprender cuál es el sentido que el intérprete debe extraer de la información procesada a la hora de realizar su prestación:



Ilustración 3: Muñecas rusas⁷⁵

Además de servir de base para la configuración de nuestro sistema cognitivo, las metáforas y metonimias ofrecen colorido y personalidad al discurso. Por ello, nos ha parecido oportuno incluir este apartado dentro

⁷⁵ Original en The Guardian Weekly, 12/09/08 (p.17)

de los dedicados a las estructuras generales del conocimiento dado que en la parte experimental de esta tesis trabajaremos con algunas metáforas y metonimias propias a los discursos interpretados y observaremos su expresión en las prestaciones de consecutiva de los sujetos de estudio.

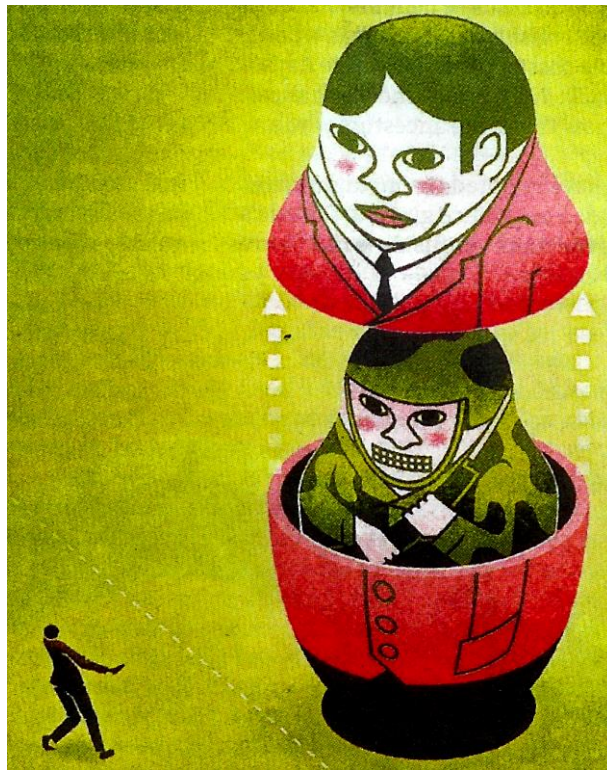
4.4. PROCESAMIENTO COGNITIVO DEL INPUT Y DEL OUTPUT

Después de centrar nuestro estudio en las principales estructuras cognitivas que permiten efectuar la construcción del significado mediante el proceso de conceptualización, conviene recordar que es el estudio del propio lenguaje el que nos conduce al conocimiento de las propias estructuras cognitivas. Como ya hemos señalado en apartados anteriores (4.1) el lenguaje vehicula y configura el pensamiento al mismo tiempo, por ello, el estudio de los procesos psicolingüísticos arroja luz sobre el conocimiento mismo de nuestro sistema cognitivo.

En cualquier caso, creemos que ha quedado claro que el trabajo del intérprete trasciende el mero ejercicio de traslación lingüística y se extiende a dominios más extensos como es el de la comunicación en contexto y el del conocimiento enciclopédico. En el capítulo siguiente nos ocuparemos en detalle de lo relativo a ambos conceptos.

En este momento y para finalizar el presente capítulo procederemos a exponer cómo se efectúa en la práctica el procesamiento de la información de entrada y de salida.

4.4.1. Restricciones del procesamiento del discurso

Visto todo lo anteriormente expuesto, no podemos dejar de señalar que el procesamiento del lenguaje se realiza en tiempo real tanto en situaciones normales de comunicación lingüística como en el trabajo de interpretación propiamente dicho. Como establecen Belinchón, Rivière e Igoa (1999: 496):

El carácter en curso del procesamiento del texto establece limitaciones claras de recursos asignables a este proceso por parte del sistema cognitivo: procesamos los textos en tiempo real y con restricciones que provienen, cuando menos, de límites de atención y de memoria a corto plazo.

Como señalan estos investigadores, estas restricciones son especialmente importantes en el caso de textos o discursos largos. En estas circunstancias, propias al trabajo del intérprete, el sistema cognitivo tiene que ir procesando el texto superficial *trozo a trozo*. En interpretación, este procesamiento que se realiza por ciclos sucesivos se denomina *segmentación*⁷⁶ y oficia de estrategia que permite elaborar cada bloque de información antes de que el contenido proposicional de las oraciones se pierda en la memoria⁷⁷.

El problema estriba, como señala Gile (1995: 91), en que la capacidad de tratamiento de la información del intérprete es limitada.

⁷⁶ Chunking o saucissonage.

⁷⁷ Como veremos en el párrafo 4.4.2.1., según van Dijk y Kintsch (1978) el almacén de la memoria que sirve como retén sólo tiene una capacidad de almacenamiento de una a cuatro, máximo cinco proposiciones.

Para exponer su teoría del *modelo de esfuerzos* (3.2.7.2.) Gile recurre a la noción de *capacidad de transmisión* de un canal

L'une des bases de l'idée est la notion de *capacité de transmission* d'un canal, formulée par D. Shannon à la fin des années 40: tout canal de transmission d'information a un débit informationnel maximum qui ne peut être dépassé.⁷⁸

Como explica el propio Gile, esta teoría fue recogida y adaptada por diferentes psicólogos cognitivos (Moray, 1967, Kahnemann, 1973 y Richard, 1980) y convertida en el llamado sistema SACAL⁷⁹. Según esta teoría, las operaciones cognitivas del ser humano se dividen en dos tipos: automáticas y no automáticas. Todas las operaciones que no sean automáticas pasan a través del SACAL y consumen una parte de la capacidad de tratamiento disponible. Cuando varias operaciones pasan al mismo tiempo por el sistema SACAL el consumo total de capacidad es la suma de los consumos individuales de cada una. Ciertamente es, como señala Gile (1995: 92), que ciertas operaciones repetitivas acaban por automatizarse progresivamente, sin embargo, hay operaciones que claramente nunca se automatizan.

Según Richard (1980: 149-150) estas operaciones que no son automatizables son: la detección de un estímulo no familiar presentado en condiciones desfavorables, el almacenamiento en memoria de una información que debe ser reutilizada a continuación, la elaboración de

⁷⁸ Una de las bases de la idea es la noción de *capacidad de tratamiento* de un canal formulada por D. Shannon a finales de los años 40: todo canal de transmisión de información tiene un caudal de información máximo que no puede sobrepasarse.

⁷⁹ Sistema de tratamiento general de capacidad limitada.

una respuesta no automatizada, el control y la precisión de un gesto y las operaciones cognitivas que afectan al sistema simbólico.

Gile elabora, pues, su modelo de esfuerzos atendiendo a la necesidad de ilustrar cómo, a la hora de efectuarse el trabajo del intérprete, hay diferentes grupos de operaciones no automáticas que deben simultanearse y equilibrarse entre sí.

Para poder realizar su trabajo convenientemente el intérprete recurre a una serie de operaciones cognitivas que, básicamente son las mismas que las efectuadas por cualquier hablante que deba procesar o producir información. Estas operaciones consumen capacidad de tratamiento y son concurrentes al discurso.

4.4.2. Efecto de niveles

Enlazando con todo lo anteriormente expuesto, podríamos decir que el trabajo de comprender es una tarea de abstracción que no se produce *a posteriori*, sino que es gradual y que acontece durante la recepción del discurso mediante un proceso de abstracción de las microestructuras del lenguaje para transformarlas en macroestructuras.

La construcción de estas macroestructuras se alimenta de las ideas explícitas en el texto, que están expuestas en la superficie de las oraciones que componen el discurso por una parte.

Por otra, las macroestructuras se sirven también, durante su proceso de construcción de los esquemas que organizan el propio discurso y de nuestros conocimientos enciclopédicos sobre el mundo (Belinchón, Rivière e Igoa, 1999: 502).

Como podremos observar en el esquema que reproducimos a continuación esta doble alimentación se suma a una serie de reglas de

procesamiento que serán expuestas detalladamente en el siguiente párrafo (4.4.2.1.) por su especial interés para el estudio de la interpretación consecutiva:

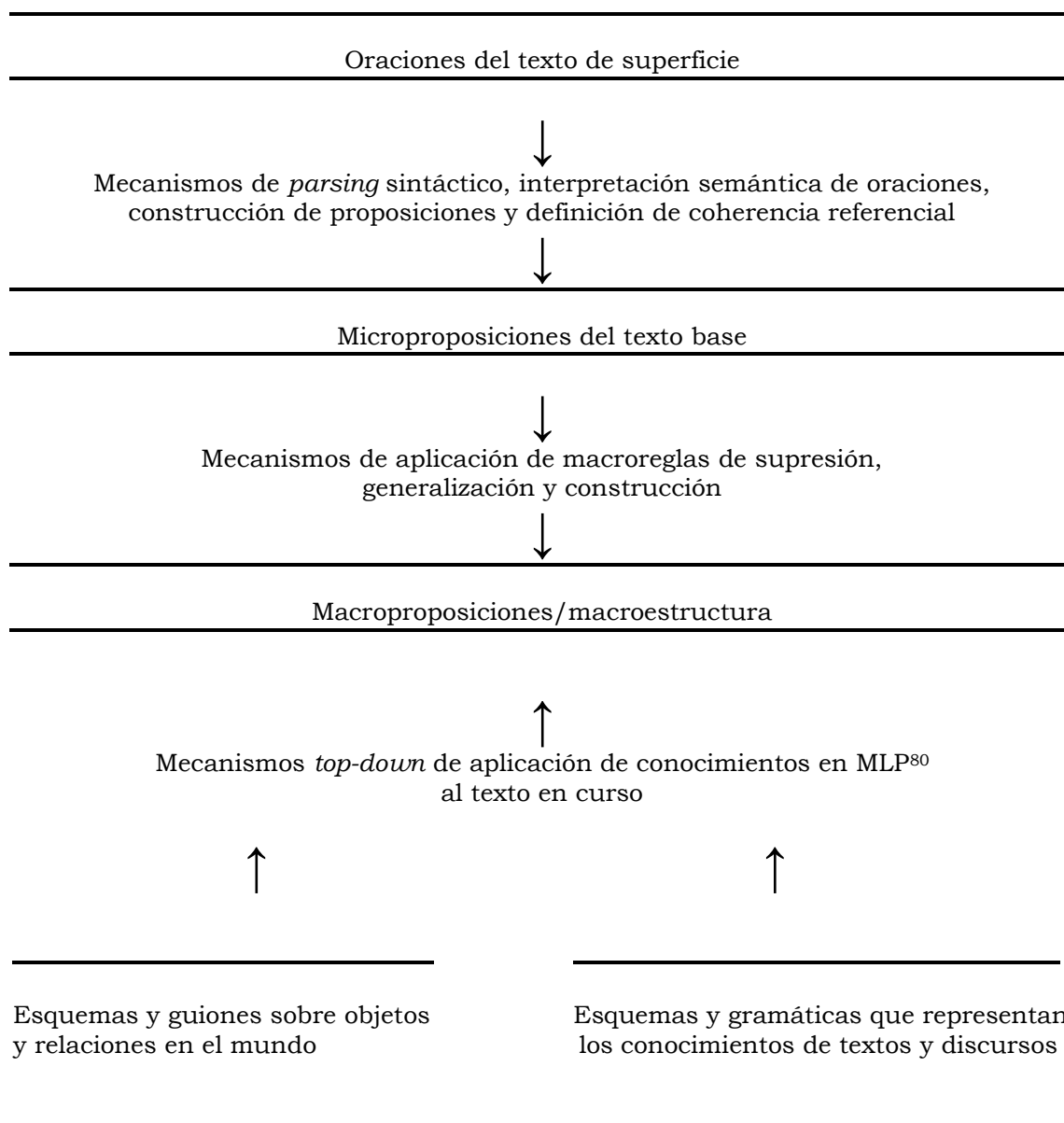

Mapa conceptual 9: Relaciones entre estructuras del discurso⁸¹

⁸⁰ Memoria a largo plazo.

⁸¹ Original en Belinchón, Rivière e Igoa (1999: 503)

Se produce, de esta forma, un efecto de niveles que tiende a retener lo superior en cada caso y a olvidar lo accesorio. Al igual que se hace en el procesamiento de la información de cualquier texto o discurso, al interpretar se va seleccionando conscientemente lo principal y se descarta lo accesorio. En los párrafos subsiguientes expondremos de qué manera se realiza este trabajo.

4.4.2.1. *Macroestructuras y microestructuras*

Así, según van Dijk y Kintsch (1978) para procesar un texto es necesario ir organizando las estructuras semánticas por niveles yendo de la microestructura a la macroestructura. Este modelo contiene reglas para regular el paso de un nivel al siguiente.

La estructura superficial del discurso está compuesta de proposiciones. De ellas, algunas son inferidas gracias a la existencia de conocimiento previo presente en la memoria a largo plazo.

Según el modelo, para entender la estructura superficial del discurso hay varios tipos de memoria que actúan simultáneamente. La memoria operativa procesa el texto conforme van llegando proposiciones. La memoria a corto plazo va almacenando proposiciones del segmento anterior del texto ya procesado. Esta memoria tiene una capacidad de almacenamiento de unas cinco proposiciones, y hace las veces de *buffer* (almacén) mientras la memoria operativa va buscando superposiciones entre el texto anterior y el entrante para establecer la coherencia.

Si no hay superposición, la memoria operativa recurre a la memoria a largo plazo, para ver si algún conocimiento previo permite una inferencia.

Cuando se acepta una superposición (bien directamente o como resultado de una inferencia) la proposición que se hallaba en la memoria operativa entra en la memoria a corto plazo. Y así sucesivamente. Las micro-proposiciones así obtenidas forman la micro-estructura del discurso.

Estas microestructuras pasan a macroestructuras mediante la aplicación de tres macro-reglas (van Dijk y Kintsch, 1978: 366):

1. Supresión⁸²: de una secuencia de proposiciones se eliminan aquellas que denoten una propiedad accidental de un referente (se elimina lo innecesario para la comprensión de las proposiciones siguientes).
2. Generalización⁸³: de una secuencia de proposiciones se puede sustituir cualquier subsecuencia por una proposición que defina el superconcepto inmediato de las microproposiciones.
3. Construcción⁸⁴: de una secuencia de proposiciones se puede sustituir cualquier subsecuencia por una proposición que denote, en condiciones normales, componentes o consecuencias de la macro-proposición que la sustituye.

Cuando se trata de producción de texto se aplican las macroreglas opuestas (van Dijk y Kintsch, 1978: 375):

1. Adición⁸⁵: de detalles plausibles y propiedades normales.
2. Particularización⁸⁶: a partir de elementos generales.

⁸² Deletion.

⁸³ Generalisation.

⁸⁴ Construction.

⁸⁵ Addition.

⁸⁶ Particularisation.

3. Especificación⁸⁷: de condiciones normales, componentes o consecuencias de los eventos.

Todas las macro-reglas se aplican en función de un esquema que determina lo que es relevante y lo que no. Estos investigadores entienden por esquema ciertas estructuras convencionales del discurso como la estructura de un cuento, una argumentación o un informe científico.

Estas estructuras cuentan con un conjunto de categorías características y otro de reglas de formación y transformación para definir y ordenar dichas categorías (van Dijk y Kintsch, 1978: 366).

Veamos ahora, en el siguiente esquema de producción del discurso, cómo queda ilustrada la teoría precedente.

Cabe destacar que los elementos previos a la elaboración de las macroproposiciones incluyen la *activación de esquemas*, la *definición de la intención del hablante* y la *representación de la situación y el interlocutor*.

Estos elementos, como tendremos ocasión de estudiar con más detalle en el capítulo 5 de esta tesis, son los que, fundamentalmente, alimentan el proceso comunicativo de cualquier acto de habla y, por lo tanto, son el objeto principal de nuestro estudio, ya que se puede considerar que la competencia comunicativa del intérprete se sustenta, básicamente, en la transmisión de la intención, la situación y el contexto.

También resulta interesante para nuestro estudio observar cómo se efectúa una división entre procesos y tipos de representación y componentes del procesamiento.

⁸⁷ Specification.

En el siguiente mapa conceptual se observan las diferentes fases de producción del discurso, junto con los procesos, tipos de representación y componentes del procesamiento que corresponden a cada una de ellas:

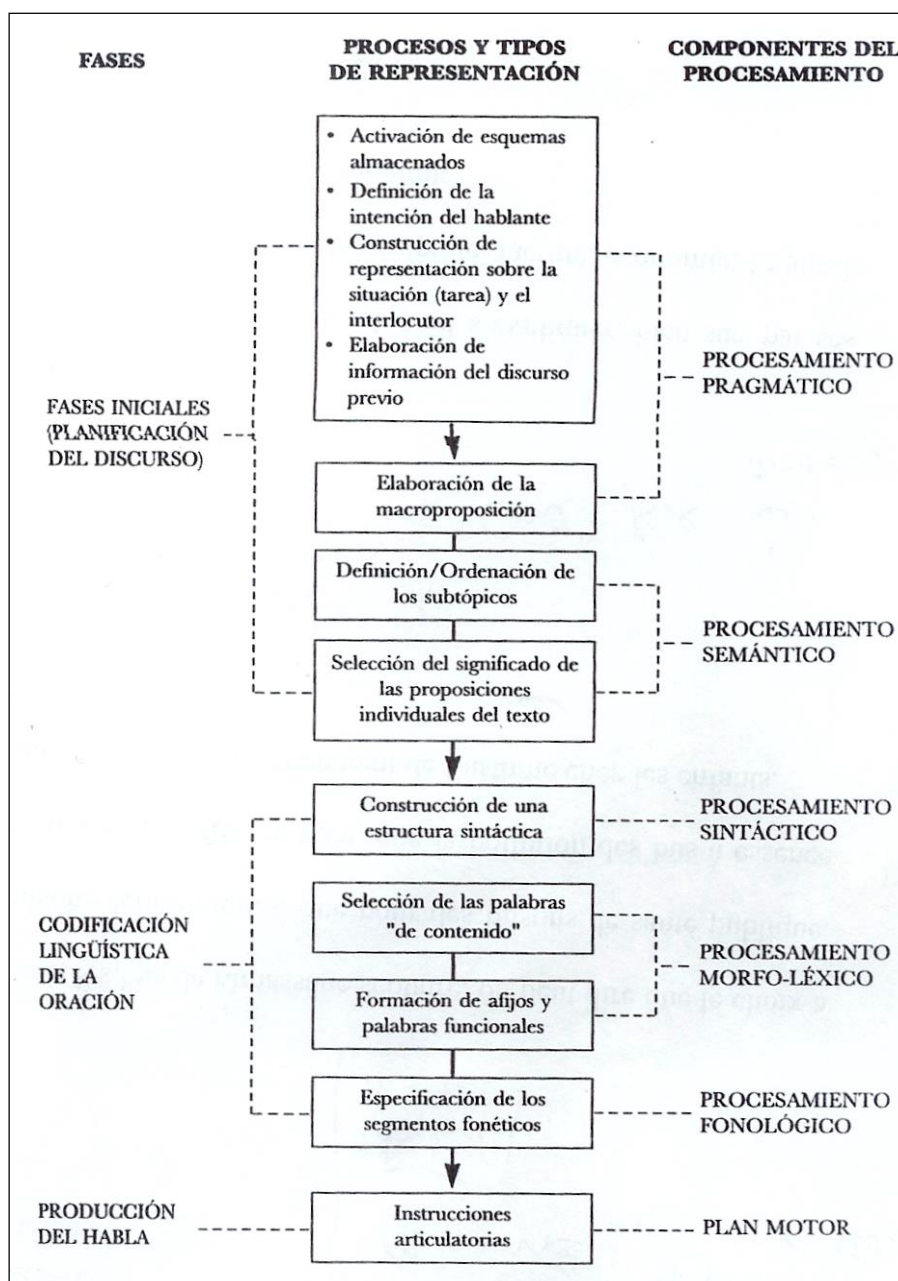

Mapa conceptual 10: Proceso de producción del discurso⁸⁸

⁸⁸ Original en Belinchón, Rivière e Igoa (1992: 665), adaptado de Van Dick (1980).

4.4.2.2. *El modelo de van Dijk y Kintsch en interpretación*

Es necesario exponer a continuación los diferentes estudios que aplican el modelo anteriormente citado al caso de la interpretación. Jennifer MacKintosh (1985: 39) se interesa por los diferentes modelos del proceso interpretativo desarrollados por distintos investigadores y se remite al modelo de comprensión y producción de texto de Teun A. van Dijk y Walter Kintsch, expuesto anteriormente, para explicar las operaciones efectuadas durante la interpretación. Su elección resulta especialmente relevante puesto que es éste un modelo de procesamiento que describe tres tipos de operaciones usadas en el ejercicio de la interpretación:

- Organización del texto para formar un todo coherente.
- Condensación del sentido del texto en lo esencial.
- Generación de un nuevo texto a partir de retos de memoria procedentes del proceso de comprensión.

Mackintosh efectúa dos experimentos para comprobar la aplicabilidad del modelo de Kintsch y van Dijk a ambas modalidades de la interpretación de conferencias. Como resultado de estos experimentos, Mackintosh (1985: 40) afirma que, en consecutiva, el intérprete aplica, a la hora de tomar notas, las primeras macro-reglas descritas

anteriormente a las microproposiciones del discurso original. Cuando ha de reproducir el discurso procede a la inversa.

Observamos pues, que el modelo de comprensión y producción del discurso de van Dijk y Kintsch puede ser aplicado a la interpretación consecutiva y que podría servir para explicar por qué se cometen ciertos errores. Sería, pues, un instrumento muy útil para la docencia de la interpretación consecutiva con notas.

Sin embargo, Mackintosh no resulta tan decidida a aplicar el modelo a la interpretación simultánea ya que la carga de procesamiento del intérprete parece ser mayor y se producen muchos más errores.

Por su parte, Padilla (1998: 114) sólo recoge dos niveles atencionales en la interpretación simultánea:

1. Nivel que requiere de mayor capacidad atencional, que es el de la recepción o aprehensión del sentido (procesos controlados en la fase de escucha).
2. Nivel que requiere de menor capacidad atencional, que es el de la reformulación lingüística (procesos semiautomáticos en la fase de reformulación)

Esta diferenciación entre la fase de escucha y análisis y la fase de producción nos deja suponer que las operaciones de la segunda fase están semiautomatizadas, sobre todo, pensamos, en el caso de los intérpretes que interpretan hacia su lengua materna.

Especialmente interesante por su relevancia, por enlazar con los estudios anteriores, es el trabajo de Helge Niska (1999) que, dentro de su tesis doctoral, recoge un desarrollo experimental de aplicación de análisis del discurso a la interpretación ofrecida en dos conferencias

realizadas en simultánea en Finlandia en 1990. Las lenguas de trabajo utilizadas son el sueco y el finés.

Apoyándose en el modelo de comprensión y producción del discurso de van Dijk y Kintsch, Ninska realiza un estudio empírico de la interpretación simultánea del sueco al finés. El significado global de un discurso se representa en macroestructuras semánticas que, a su vez, utilizan una serie de macroreglas, que relacionan las macro-estructuras semánticas con las microestructuras que sirven para crear la estructura superficial del discurso. Para la comprensión de cualquier discurso (sea éste un texto escrito u oral) es preciso, además, relacionar de alguna manera el mensaje entrante con la base de conocimiento que nos permite contextualizarlo y procesarlo (van Dijk y Kintsch, (1983: 46):

During comprehension, readers pull out from their general store of knowledge some particular packet of knowledge and use it to provide a framework for the text they are reading. That is, they use information from semantic memory to organize the text they read in order to form a new episodic memory trace...⁸⁹

Las microestructuras se procesan para convertirlas en macroestructuras mediante la aplicación de una serie de macroreglas, que Ninska analiza dentro de su experimento de interpretación simultánea, para ver cómo se puede aplicar el modelo definido por van Dijk y Kintsch al proceso de la interpretación simultánea. Las transcripciones de las cintas le permiten observar cómo muchas de las

⁸⁹ En el transcurso de la comprensión, los lectores extraen de su almacén de conocimientos algún paquete de conocimiento en concreto y lo usan para ofrecer un marco al texto que leen. Es decir, usan la información de la memoria semántica para organizar el texto que leen o para formar un nuevo rastro de memoria episódica...

decisiones tomadas en la interpretación simultánea pueden ser explicadas mediante el modelo macro-estructural: supresión, generalización y construcción.

Es posible poner en paralelo estas reglas con ciertas de las estrategias que, según Gile (1995: 130-135) son empleadas por el intérprete en simultánea:

- Omisión táctica
- Restitución a un nivel abstracto más elevado
- Reconstitución por contexto

Así, el intérprete no está necesariamente forzado a oír y entender más de lo que un oyente nativo oiría y entendería en la lengua original.

Según lo observado por Ninska en su estudio, parece que sí es posible proceder a una observación directa del procesamiento macroestructural en simultánea, contrariamente a lo que concluía MacKintosh (1985).

El hecho de que en simultánea el modelo sea más difícilmente verificable, o que se produzcan más errores que en consecutiva, no implica necesariamente que esta teoría no sea aplicable.

Como señala Gile, en la toma de notas en consecutiva el proceso es muy parecido al de la simultánea. En la fase de toma de notas la rapidez viene a ser la misma, el texto se va procesando al mismo tiempo que se escucha el discurso original, y el intérprete no cuenta, de entrada, con más pistas que en simultánea para poder comprender el mensaje.

La única diferencia es que la producción no es oral, sino escrita. La ausencia de errores de fondo y de forma, así como una mejor presentación del discurso se debe a que, en la fase de lectura de notas,

el intérprete va a su ritmo, y no al ritmo del orador. Esto no quiere decir que sea más fácil. Si la toma de notas ha sido fallida, la lectura no arreglará el discurso.

4.4.3. Procesos inferenciales

En este recorrido del procesamiento de la información hemos esbozado cómo se produce la comprensión del discurso, sin detenernos a definir el tipo de información que utilizamos como base de nuestro análisis del mensaje. Según Belinchón, Rivière e Igoa (1992: 527) todo texto o discurso puede concebirse como un compromiso entre un conjunto de información codificable y otro inferible. Esto implica que las unidades textuales y discursivas no señalan explícitamente toda la información que resulta necesaria o conveniente para su comprensión.

En el apartado 5.3.1.2. expondremos en detalle cuáles son los compromisos a los que llegan los participantes de un acto comunicativo al objeto de poder comprenderse sin tener que expresar de manera explícita toda la información que pretenden transmitir.

4.4.3.1. El estudio de las inferencias

Existen diferentes estudios sobre la naturaleza de las inferencias que se realizan durante el proceso de comprensión de un mensaje. Buena parte de la investigación sobre las inferencias se basa en el contexto, por ello hemos reservado un apartado (5.3.1.3.) en el capítulo siguiente para desarrollar en detalle los conceptos de *explicitature*⁹⁰ e *implicature*⁹¹

⁹⁰ Comunicación explícita.

⁹¹ Información implícita.

definidos por Sperber y Wilson (1995). Así mismo, merece la pena señalar que las metáforas y metonimias, estudiadas en el apartado 4.3.3. representan una fuente de abundantes inferencias.

Por su parte, van Dijk y Kintsch, (1978: 365) abundan en que el discurso puede resultar conectado incluso aunque las proposiciones que lo componen no lo estén. En principio, por razones de economía el hablante sólo explicita las proposiciones que son condiciones para la interpretación del discurso, por ejemplo, presuposiciones de otras proposiciones.

Los destinatarios del mensaje pueden colmar las lagunas durante el procesamiento de la información, ofreciendo las conexiones que faltan en base a sus conocimientos generales o contextuales. Así pues, durante la transmisión del discurso se produce la coherencia necesaria para su comprensión sin que haga falta expresar cada detalle del mismo.

Una manera de establecer coherencia en un discurso sin explicitar toda la información consiste en el uso de la referencia anafórica. Cuando se establece una relación entre una anáfora y su antecedente se realiza una inferencia, una interpretación que elaboramos en base a la creación de una correferencia entre ambas expresiones (Evans y Green, 2006: 376). De esta forma, la anáfora, por medio de las inferencias que vehicula, puede actuar de *constructor de espacio* entre los espacios mentales estudiados en el punto 4.3.1.1.

4.4.3.2. *Inferencias e interpretación*

El estudio de las inferencias representa una parte importante del volumen total de la investigación de la interpretación simultánea. Dada la asimetría de los diferentes idiomas a la hora de presentar la información necesaria para que el discurso vaya adquiriendo coherencia,

el intérprete habrá de ir dando forma a su discurso confiando en que, para conseguir fidelidad, o el *efecto equivalente* de la comunicación, el destinatario de la misma efectuará un mínimo de inferencias a la hora de comprender su prestación (Setton, 1999:11):

Since the coding of implicit and explicit varies across languages, what is derived from inference would inevitably differ for receivers of the same message in different languages. In recreating the balance between content and ostension, a simultaneous interpreter (having no access to the speaker's sentence plan) relies strongly on clues to the logical direction of the discourse, and specifically to the relative weight or significance which the speaker intends to attach to the information he presents and evokes, and how he intends it to be processed.⁹²

Setton (1999: 187) ofrece una serie de posibilidades de establecimiento de inferencias a través de una estrategia que usan los intérpretes de simultánea llamada *anticipación*. La anticipación permite adelantarse al discurso antes de que éste se produzca mediante el reconocimiento de una serie de pistas explícitas, tanto morfológicas como semánticas, procedentes de la textura inmediata del discurso original.

Así, el intérprete reconoce elementos anafóricos y deícticos, marcas verbales, relaciones lógicas que le sirven de conector, entre otros aspectos que le permiten anticipar el discurso e ir construyendo el suyo propio en función de sus expectativas.

⁹² Ya que la codificación de lo implícito y lo explícito varía según los idiomas, lo que se deriva de la inferencia diferirá inevitablemente entre los distintos receptores de un mismo mensaje en diferentes idiomas. A la hora de recrear el equilibrio entre contenido y ostensivo, el intérprete de simultánea (sin tener acceso al plan de composición oracional del orador) depende fuertemente de las pistas sobre la dirección lógica del discurso y, de manera específica, del peso relativo o del significado que el orador pretende darle a la información que ofrece y evoca, y cómo pretende que sea procesada.

En interpretación consecutiva, las inferencias discursivas ocupan un lugar menor en el trabajo del intérprete, ya que éste cuenta antes de su prestación con la visión completa del plan de composición del orador. Aún así, como señala Chernov (2004) la comprensión de cualquier mensaje depende de un análisis adecuado del contenido del mensaje, no sólo de su expresión explícita, sino también del componente oculto, implícito. Este postulado, basado como la mayoría de los trabajos sobre las inferencias en interpretación en la Teoría de la Relevancia que expondremos en el apartado 5.3.1.3. mantiene que (Chernov, 2004: 57):

The retrieval of the sense of the discourse by a receiver is a result of subconscious inferencing, based on language knowledge and the cognitive thesaurus, including background knowledge and awareness of the communicative context.⁹³

Este autor analiza las posibles fuentes de inferencia y las clasifica en cuatro apartados distintos:

- Inferencia lingüística
- Inferencia cognitiva
- Inferencia situacional
- Inferencia pragmática

Como indica su propio nombre, la *inferencia lingüística* se extrae del conocimiento lingüístico de la lengua original y de sus componentes gramaticales y semánticos. Chernov (2004: 61) señala el ejemplo de los pronombres personales y su uso en distintos idiomas. Por ejemplo, en

⁹³ La extracción de significado de un discurso por parte de un receptor es resultado de la realización subconsciente de inferencias que se basan en los conocimientos lingüísticos y el *thesaurus* cognitivo que incluye conocimientos generales y conocimientos del contexto comunicativo.

español, el uso del pronombre personal de la primera persona (tanto en plural como en singular) es prácticamente inexistente en el discurso hablado, puesto que su función la realiza el verbo conjugado. De esta forma, en caso de que aparezcan estos pronombres en el discurso, el intérprete puede inferir que el orador sitúa un énfasis especial en dichas expresiones.

En la toma de notas de consecutiva en español es frecuente que se renuncie a anotar los pronombres personales. Sin embargo, esta omisión voluntaria se revela como un gran error cuando, en la posterior fase de lectura de notas se observa que el verbo no ha sido anotado en su forma conjugada y se ha perdido el referente pronominal necesario para dicha conjugación.

Por su parte, mediante la *inferencia cognitiva* se puede extraer el sentido del discurso gracias a la interacción entre las expresiones lingüísticas y el thesaurus cognitivo de conocimientos generales (o enciclopédicos) del receptor. Para ilustrar este tipo de inferencia recogemos el ejemplo de Chernov (2004: 66), basado en un discurso de Salvador Allende, que nos parece sumamente ilustrativo:

- Discurso original: *Tengo fe en Chile y en su destino...Sigan ustedes sabiendo que, mucho más temprano que tarde, **se abrirán las grandes alamedas** por donde pase el hombre libre, para construir una sociedad mejor.*
- Discurso meta: *I have faith in Chile and in its destiny...Continue in the knowledge that, much sooner than later, **the great boulevards will open** along which free men walk, to build a better society.*

Chernov señala que la interpretación de la expresión *las grandes alamedas* es incorrecta debido a una fallida inferencia por parte del intérprete.

Según este autor, aunque se considere correcta la traducción de *alamedas* según el punto de vista del diccionario, no se transmite la totalidad del mensaje por desconocimiento de que en Santiago de Chile, en época de Salvador Allende, las grandes manifestaciones populares para reivindicar un cambio social y político se realizaron en la avenida llamada La Alameda.

En tercer lugar Chernov se refiere a la *inferencia situacional* que se basa en el uso de la deixis para establecer las relaciones deicticas del discurso: tiempo, lugar, punto de vista personal, etc.

En el experimento que aparece recogido en la segunda parte de esta tesis, estudiaremos el elemento situacional basándonos, no tanto en la deixis, como en determinados aspectos de la evidencialidad (tratada en el apartado 5.6.1.4) que sitúan el grado de certidumbre del orador frente al discurso.

Merece la pena destacar que nos ha parecido especialmente interesante que Chernov (2004: 70) ejemplifique este concepto de inferencia situacional haciendo alusión a la convergencia de las coordenadas espacio-temporales en el punto cero del presente:

In a discourse the speaker may very well say:

...and NOW with your permission I will slightly digress from the main topic...

Or he may equally say:

*...and HERE with your permission I will slightly digress from the main topic...*⁹⁴

Este ejemplo nos ha llamado la atención porque, en su técnica de toma de notas, la autora de esta tesis utiliza indistintamente el símbolo ⊥ para marcar el presente, el aquí y el ahora. Este símbolo deriva de un esquema básico de conceptualización metafórica del TIEMPO como ESPACIO y MOVIMIENTO (Evans y Green, 2004: 298). De esta manera, el tiempo y otros fenómenos abstractos se expresan en términos de relaciones espaciales; más aún, se categorizan básicamente en esa forma (Bernárdez, 1999: 215-216):

Expresiones como *el tiempo corre, mi amor por ti ha terminado, el dolor superó los límites de lo soportable, no consigo hacer llegar mi mensaje con claridad* se refieren a fenómenos muy diferentes pero entendidos todos ellos en términos de trayectorias en el espacio.

Considerando el tiempo de esta manera, si, desde nuestra perspectiva contemporánea occidental, nos situamos en una línea recta que avanza de izquierda a derecha y cortamos en un punto medio esta línea, todo lo que quede a la izquierda será el pasado y todo lo que quede a la derecha será el futuro. El punto de corte marca el presente:

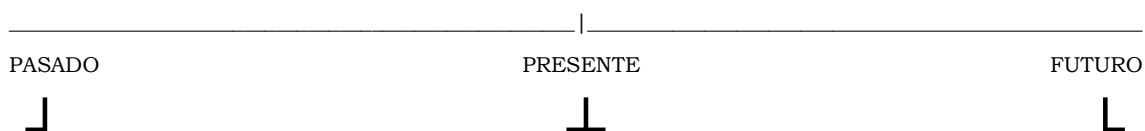

Mapa conceptual 11: Representación del concepto tiempo para notas de consecutiva⁹⁵

⁹⁴ En un discurso el orador puede perfectamente decir: *...y AHORA con su permiso me apartaré ligeramente del tema principal...*o puede decir igualmente: *...y AQUÍ con su permiso me apartaré ligeramente del tema principal...*

⁹⁵ Original de la autora de esta tesis.

Como podemos observar, el punto de partida de la percepción temporal es el punto presente, de igual manera que el punto de partida de la perspectiva del discurso es la primera persona del orador. A partir de ambos puntos se pueden declinar toda una serie de elementos situacionales que modifican la relación del orador y el discurso con el receptor del mismo.

Según Bernárdez (1999: 216), hay muchos gestos que muestran coincidencia con el significado de las palabras. Por ejemplo, la idea del cambio, la transformación se expresa con un movimiento giratorio de las manos. Igualmente que el icono del reciclado reproduce una flecha giratoria, las notas de consecutiva expresan el cambio con un símbolo parecido.

Para finalizar este apartado nos remitiremos al cuarto tipo de inferencia mencionado por Chernov (2004: 71), la *inferencia pragmática*. Como su nombre indica, es una inferencia que realiza el receptor de un discurso sobre el orador y su papel social en una situación específica. No abundaremos en el estudio de este tipo de inferencias en este apartado porque el capítulo 5 trata de manera directa e indirecta de las mismas. Baste con decir que, dada una situación determinada hay ciertos tipos de discurso que no cumplen su función comunicativa si no se cumplen determinadas condiciones para la realización del acto de habla (ver 5.3.1.).

4.4.4. Producción y control del output

Pasamos, por último, a esbozar brevemente la fase de producción del discurso meta y para ello nos basaremos en el modelo de producción

de Levelt (1989: 9), que es un modelo psicolingüístico que se asemeja mucho a la fase de producción del *output* del modelo de interpretación simultánea de Setton ilustrado en el apartado 3.2.7.4.

Es especialmente interesante observar como, en el modelo de Levelt, expuesto en la el mapa conceptual 12, se manifiesta una retroalimentación del propio discurso que tiene como consecuencia el control de lo previamente hablado. De esta forma, el hablante puede mantener su propia coherencia y cohesión y evitar errores manifiestos de índole semántica o morfosintáctica.

De la misma manera, los intérpretes trabajan haciendo uso de una estrategia denominada *control de output* que les lleva a escuchar y analizar su propio discurso meta mientras escuchan y analizan el original (en la simultánea) o mientras proceden a la lectura de las notas tomadas en consecutiva.

Esta estrategia se manifiesta en simultánea mediante el uso de un único auricular para escuchar el discurso original, dejando el otro libre para controlar la propia prestación. Como ya hemos indicado en capítulos anteriores, hay estudios que concluyen que la tendencia generalizada de los intérpretes diestros es la de escuchar el original mediante el oído izquierdo, conectado con el hemisferio cerebral derecho que, a su vez, controla los procesos creativos de la mente (Lambert, 1989). Según Bernárdez (1999: 221):

... las áreas tradicionalmente asociadas con el lenguaje lo están también con otras actividades automatizadas: el hemisferio cerebral derecho se especializa en actividades globales y creativas en estrecha dependencia del contexto concreto; en cambio, en el izquierdo se llevan a cabo los

procesos más frecuentes, las rutinas que no necesitan planificación previa.

Es preciso destacar, pues, que el hecho de que los intérpretes diestros, en su mayoría, atiendan al discurso original por el oído izquierdo implica que el análisis del discurso se efectúa en el hemisferio del cerebro que se ocupa de tareas creativas y no automáticas.

Como nos ha parecido interesante por su coincidencia en gran medida con la parte de la producción del discurso del modelo de simultánea de Setton⁹⁶, a continuación reproducimos el modelo psicolingüístico de producción del lenguaje de Levelt (1989: 9).

Como en el caso de Setton, Levelt sitúa en cajas los componentes del procesamiento. Sin embargo, los círculos representan los almacenes de información que, como vemos en la imagen, incluyen (además de los elementos léxicos) los conocimientos enciclopédicos, el conocimiento de la situación y el conocimiento del modelo del discurso. Este modelo cognitivo incluye tres fases distintas para el proceso de la producción del lenguaje: conceptualización, formulación y articulación.

⁹⁶ Recogido en el apartado 3.2.7.4

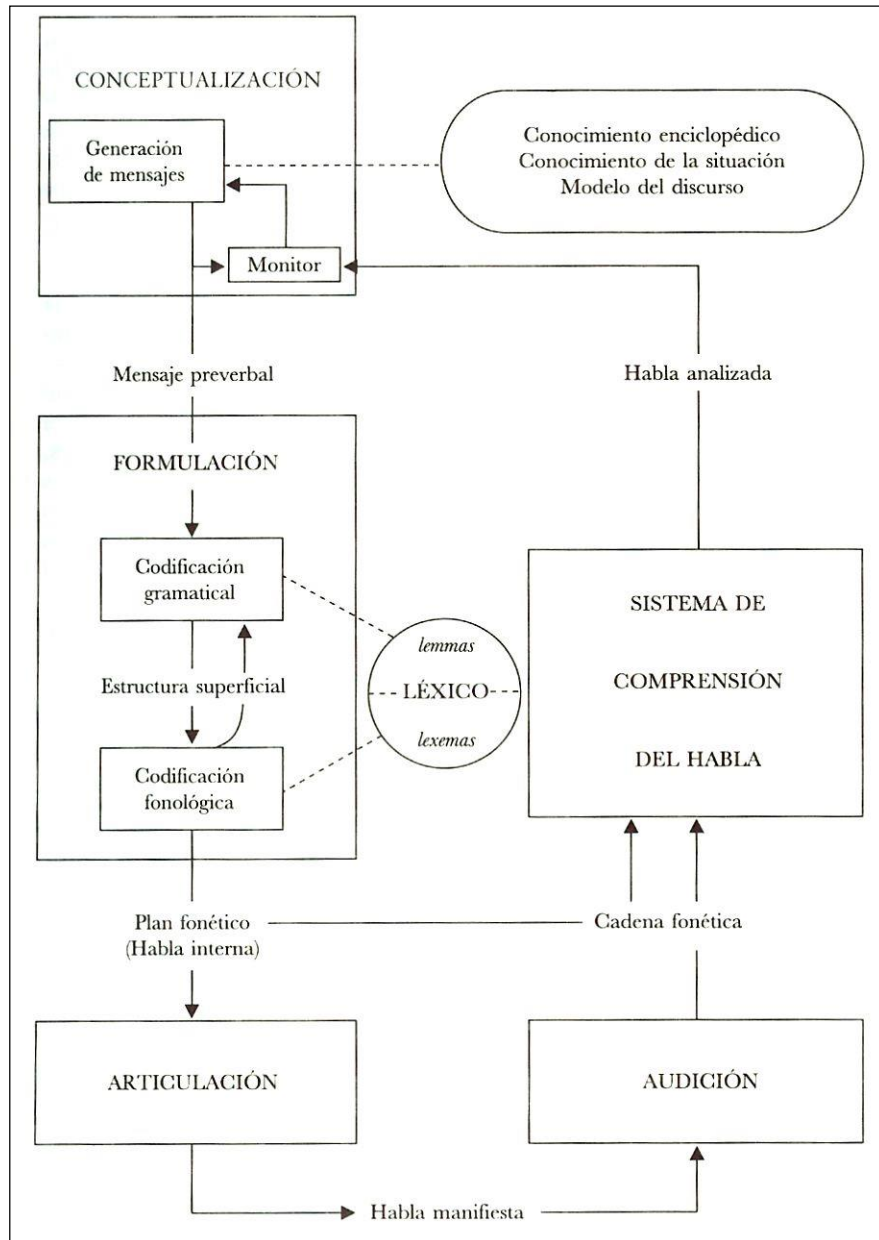

Mapa conceptual 12: Principales fases de la producción del lenguaje⁹⁷

⁹⁷ Original en Belinchón, Rivière e Igoa (1992: 539), adaptado de Levelt (1989: 9).

Observamos, según el modelo de Levelt (1989), que para la primera fase de la producción verbal, la llamada fase de la *conceptualización*, los hablantes seleccionan el contenido comunicativo de su mensaje. Como afirman Belinchón, Rivière e Igoa (1992: 538) esta primera fase consta de una serie de actividades o procesos de carácter intencional, aunque no siempre consciente, que implican tanto la selección o definición del contenido a comunicar como la selección de la información que pueda ser relevante para su expresión y su ordenación en el propio mensaje.

Este *mensaje preverbal* pasa a una segunda fase⁹⁸ en la que se traduce a formato lingüístico en la *fase de codificación lingüística o formulación*. En esta fase se especifican las distintas unidades estructurales que intervendrán en la locución hasta llegar a la configuración de un *plan fonético* que será la representación de la serie ordenada de unidades lingüísticas que componen la oración.

Por último, se procede a la fase final del proceso o *fase de articulación*, que es necesaria cuando producimos lenguaje externo dirigido a otros, pero no cuando producimos lenguaje interno, dirigido a nosotros mismos⁹⁹. En esta fase se configura y pone en marcha un *plan motor* que especifica y pone en marcha la secuencia de movimientos necesarios para la producción del mensaje (Belinchón, Rivière e Igoa, 1992: 540).

Podemos concluir que los intérpretes siguen este mismo esquema de producción del habla, con la salvedad de que este proceso es coincidente con el del análisis de la información del discurso meta, en el

⁹⁸ Que seguramente empieza antes de una completa definición del mensaje preverbal.

⁹⁹ Es por ello que no sirve practicar interpretación sin proceder a la elocución de los contenidos del discurso original. Por mucho que se comprenda y se analice correctamente un mensaje, sin la fase final de articulación el ejercicio realizado será de mero *listening comprehension* pero no de interpretación.

caso de la simultánea, y con la lectura de notas en el caso de la consecutiva. De hecho, como ya hemos señalado en el apartado 3.2.7.2., la fase de la toma de notas en interpretación consecutiva es equivalente a la simultánea en todo salvo que la producción es escrita. De hecho, según señalan Belinchón, Rivière e Igoa (1992:540), el plan motor de las órdenes que ponen en marcha la secuencia de movimientos de las distintas estructuras musculares que realizan el acto efectivo de la producción del lenguaje puede definir y transmitir movimientos articulatorios para la fonación o manuales para la escritura.

Cerramos con esto el capítulo dedicado a las ciencias de la cognición y sus implicaciones en la investigación de la interpretación. Pasaremos a continuación a trazar un recorrido por la pragmática y el estudio de la interpretación como acto comunicativo, recalcando que ambos ámbitos de estudio, ciencias cognitivas y pragmática, no pueden separarse si no queremos tener una visión parcial de todos los aspectos que configuran nuestro objeto de investigación.

5. PRAGMÁTICA E INTERPRETACIÓN

5.1. SEMÁNTICA Y PRAGMÁTICA

Como se ha señalado en capítulos anteriores, el enfoque de esta tesis no se limita al estudio de la interpretación enmarcada en una única disciplina, sino que aborda el objeto de nuestra investigación desde una perspectiva transversal que enlaza con las máximas de la lingüística cognitiva expuestas en el apartado 4.2.3.

Según Bajo y Padilla (1998: 108) se pueden considerar tres etapas en el trabajo del intérprete:

1. Función comunicativa del orador frente al intérprete.
2. Actividad mental del intérprete para procesar el mensaje recibido.
3. Función comunicativa del intérprete frente a los destinatarios del mensaje.

Habiendo tratado la etapa número dos en el capítulo anterior, dedicado a los procesos cognitivos implicados en el procesamiento del lenguaje, nos disponemos ahora a centrar nuestro estudio en el ámbito de la pragmática, que estudia la interacción del mundo exterior con el significado lingüístico. Para ello, expondremos a continuación las

diferencias entre la visión clásica del conocimiento lingüístico y la visión cognitiva del conocimiento enciclopédico.

5.1.1. Diccionario y Enciclopedia

Ya hemos explicado, en el capítulo anterior, cómo la lingüística cognitiva no reconoce límites formales entre las diferentes disciplinas del estudio del lenguaje. Así, por mucho que se hable de semántica cognitiva, ésta tiene que entenderse como una manera de abordar la relación entre el significado y el mundo exterior. Así, se establece la siguiente separación entre la semántica tradicional y la cognitiva, reflejada en la separación entre lo que se denomina conocimiento del diccionario y conocimiento enciclopédico (Evans y Green, 2006: 209):

Conocimiento del diccionario (lingüístico)	Conocimiento enciclopédico (no lingüístico)
Atañe al sentido (al significado de las palabras)	Atañe a la referencia (lo que se hace con las palabras)
Se relaciona con la disciplina semántica	Se relaciona con la disciplina pragmática
Se almacena en el léxico mental	Está regulado por principios de uso del lenguaje

Mapa conceptual 13: Diferencias entre conocimiento del diccionario y conocimiento enciclopédico¹⁰⁰

Como se observa en este cuadro, mientras el conocimiento del significado de las palabras que nos ofrece el diccionario se limita a considerar éstas como meros contenedores de sentido, la visión

¹⁰⁰ Original en Evans y Green traducido por la autora de la tesis

enciclopédica no se limita al significado lingüístico, sino que, además, ofrece un modelo de sistema conceptual que sustenta la relación entre nuestra percepción del mundo y la manera de expresarla a través del lenguaje. Las características de este modelo de conocimiento enciclopédico son las siguientes (Evans y Green, 2006: 215):

1. No hay diferenciación entre semántica y pragmática.
2. El conocimiento enciclopédico está estructurado.
3. Hay diferenciación entre el conocimiento enciclopédico y el conocimiento contextual.
4. Los elementos léxicos son puntos de acceso al conocimiento enciclopédico.
5. El conocimiento enciclopédico es dinámico.

Es conveniente retener la importancia de estas características para nuestro estudio ya que determinan la base de la diferenciación que exponemos entre competencia situacional y referencial. Estas dos competencias comunicativas serán objeto del experimento detallado en la segunda parte de esta tesis y se derivan del llamado conocimiento contextual que enlaza con la visión de la pragmática de que el conocimiento enciclopédico sólo puede actuar en función del contexto de uso, es decir, que la selección de a qué parte de nuestro conocimiento enciclopédico se debe acceder en cada evento lingüístico depende de los factores contextuales.

Así, como exponen Evans y Green (2006: 221), hay diferentes tipos de contexto que sirven colectivamente para modular nuestra comprensión en cada evento de uso particular. Estos incluirían, aunque no de manera exclusiva:

1. La información enciclopédica a la que se accede.
2. El contexto de la frase o proposición enunciada.
3. El contexto prosódico de la entonación, el ritmo y otros elementos no lingüísticos de la comunicación.
4. El contexto de la situación en que se efectúe el evento.
5. El contexto de la relación interpersonal de los participantes en el evento.

La autora de este estudio es de la opinión que todos estos tipos de contexto informan al intérprete durante su trabajo de las diferentes decisiones que tiene que tomar en cada caso, de manera que no es posible la realización del acto comunicativo que procederemos a definir en el apartado 5.3. sin la concurrencia de todos ellos.

5.1.2. Marcos

Pasaremos ahora a exponer brevemente dos conceptos básicos de la estructuración del conocimiento enciclopédico que enlazan con lo expuesto en el apartado 4.3.

Comenzaremos por los marcos¹⁰¹ que son definidos por Fillmore (1982) como una estructura del conocimiento que esquematiza la experiencia. El marco remite a una representación conceptual almacenada en la memoria a largo plazo que nos permite dar significado a las palabras y construcciones gramaticales que forman el discurso.

¹⁰¹ Conviene señalar que los marcos y los ICMs son básicamente el mismo concepto. Incluimos aquí los marcos porque forman parte del estudio de la semántica cognitiva y son el término utilizado en los estudios sobre interpretación. En el apartado 4.3.2. observamos cómo Lakoff define los ICMs de manera que comparten los principios estructurales de los marcos de Fillmore.

Por su parte, Lakoff (1987: 21) nos habla también del concepto de marco que, aunque acuñado por Fillmore, como hemos visto antes, procede del estudio de la pragmática de Austin (1962).

El marco sirve como telón de fondo, en tanto que modelo proposicional, del que dependen los significados que se atribuyen a las palabras. El marco se activa al utilizarse uno de los elementos proposicionales que lo configuran permitiendo así la recuperación en bloque, mediante asociación con el resto de los elementos (Setton, 1999: 363).

Esta estructura del conocimiento se utiliza en el trabajo de los intérpretes para optar por un significado concreto en el caso de palabras que podrían evocar diferentes asociaciones.

Un ejemplo de cambio de sentido de un vocablo, en función del marco en que se sitúe, sería el de la palabra *terror*. Terror traía, antes del 11-S, connotaciones de Halloween, monstruos, fantasmas o, en su caso, asesinos en serie. Desde el 11-S, esta palabra se ha situado en un marco diferente y la administración Bush ha hecho uso de ella para evocar emociones distintas en el público americano. Así, *war on terror* equivale en los discursos de George W. Bush a *lucha contra el terrorismo*, aportando un marco superficial que activa, a su vez, marcos profundos, que apelan a los sentimientos más arraigados y personales (Lakoff, 2006: 29).

Según Lakoff, el marco conceptual asociado con *guerra* reúne conceptos como ejércitos, comandante en jefe, captura de un territorio, patriotas que apoyan a sus tropas, un enemigo. Cuando el vocablo *terror* se une a *guerra* obtenemos una metáfora en la que el *terror* se convierte en el ejército enemigo. Sin embargo, el terror no es un ejército, sino una

emoción. Por ello apela a los marcos profundos personales de cada uno y sirve para activar un estado de alerta de la población.

Observemos, sin embargo, que en palabras de Barak Obama en el discurso *Yes, we can*, utilizado para nuestro experimento y detallado en la segunda parte de esta tesis, se habla de *terrorism* y no de *terror*.

Para comprender la fuerza del uso de dicha metáfora política baste con remitirnos al once de septiembre de 2001. Desde un punto de vista meramente espacial, las torres gemelas, situadas en Manhattan, representaban la puerta de entrada hacia América, la puerta de acceso a la libertad. Cuando ambas torres son derribadas, caen no sólo dos edificios representativos del *skyline*¹⁰² neoyorquino, sino también dos expresiones metafóricas de libertad familiares y conocidas.

Así, George Lakoff (2004: 84) evoca la imagen de una bala atravesando la cabeza de alguien al recordar la imagen del avión entrando en la Torre Sur. La torre cayendo la evoca en función de un cuerpo cayendo.

El impacto de esas imágenes, retransmitido en directo por las televisiones de todo el mundo fue tal que, aún hoy en día, la autora de esta tesis dibuja las dos torres y un avión impactando en ellas cuando recoge información relativa al 11-S en sus notas de consecutiva¹⁰³.

Lakoff explica cómo aquel atentado provocó una evocación automática de imágenes metafóricas en la mente de los espectadores que fueron testigos de la tragedia. En el córtex cerebral, las llamadas neuronas espejo son activadas por un estímulo determinado. Estas

¹⁰² Horizonte

¹⁰³ ¿no sería mucho más fácil plasmar en las notas tan sólo 11-S para representar la expresión *nine-eleven*?

neuronas se conectan con los circuitos emocionales del cerebro que forman la base de la empatía.

De esta manera, cuando vemos el avión dirigiéndose a un edificio, es como si se dirigiera a nosotros. Cuando vemos el edificio derrumbándose es como si cayéramos nosotros. Así, los horrores externos a nuestra persona se convierten en horrores internos asociados a toda la gama de metáforas que un edificio alto puede representar, entre muchas otras:

- El control: la torre como símbolo de poder¹⁰⁴.
- La imagen fálica: imagen doble de las torres erectas como símbolo fálico o de los aviones penetrándolas como símbolo de una violación.
- El edificio como representación de la sociedad.
- El edificio como templo que ha sido profanado.

En cualquier caso, en el lenguaje político es posible activar, mediante determinados mecanismos, ciertos tipos de metáforas que movilizan a las masas. En la segunda parte de nuestra tesis tendremos la oportunidad de observar el uso que hacen de dichas metáforas los tres oradores de los discursos objeto de nuestro estudio.

Por otra parte y de la misma manera que los marcos, los llamados guiones¹⁰⁵ nos permiten acceder al conocimiento de secuencias de eventos en un contexto particular. Los guiones son secuencias estereotipadas, predeterminadas y conocidas de acciones que definen situaciones conocidas de la vida cotidiana (Schank y Abelson, 1977).

¹⁰⁴ Ver, por ejemplo, el uso de las torres en *The two towers*, *The Lord of the Rings* (Tolkien, 1954)

¹⁰⁵ Scripts.

Ejemplos de guión podrían ser un viaje en autobús o la secuencia de acciones que nos conduce desde nuestra casa hacia el colegio electoral y hasta el momento en que depositamos una papeleta de voto en una urna.

5.1.3. Dominios

La teoría de los dominios de Langacker (1987:147) complementa la teoría de los marcos de Fillmore, expuesta en el apartado anterior. Según dicha teoría para caracterizar una unidad semántica es preciso un contexto que se conoce como dominio:

Domains are necessarily cognitive entities: mental experiences, representational spaces, concepts, or conceptual complexes.¹⁰⁶

Un ejemplo de dominio es TEMPERATURA. Sin comprender el dominio conceptual de la temperatura no se comprenden expresiones como caliente, frío o templado. Parecería que la teoría de los dominios es similar a la de los marcos, y, en cierto modo así es. No obstante, Langacker (1987) añade una serie de especificaciones que hacen más preciso el concepto de dominio.

Para empezar, este autor señala que los conceptos pueden (y, de hecho, es el caso más común) estructurarse en función de diferentes dominios al mismo tiempo que configuran una matriz.

En segundo lugar, existen diferentes tipos de dominios: básicos y abstractos. Por ejemplo, no es posible entender el concepto *nudillo* sin entender primero el concepto *mano*. Sin embargo, estos dos conceptos

¹⁰⁶ Los dominios son, necesariamente entidades cognitivas: experiencias mentales, espacios representacionales, conceptos o complejos conceptuales.

nos derivan, según se muestra en el siguiente esquema hacia el dominio básico de *espacio* de la siguiente manera:

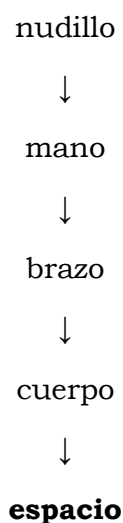

Mapa conceptual 14: Concepto de mano y dominio básico de espacio¹⁰⁷

El dominio básico de ESPACIO deriva directamente de nuestra experiencia sensorial del mundo. En este sentido, se entiende que los dominios son preconceptuales, puesto que proceden de nuestra *corporeización* (4.3.1.) del conocimiento.

Por su parte, los dominios abstractos como el de AMOR o POLÍTICA son más complejos, aunque procedan también de nuestra experiencia sensorial en primera instancia y comportan otros conocimientos enciclopédicos como, por ejemplo, los relativos a nuestra organización social.

En cualquier caso, una de las tesis centrales de la lingüística cognitiva es que el significado es de naturaleza enciclopédica. Esta noción implica que ninguna manifestación lingüística puede ser entendida independientemente del sistema de conocimiento enciclopédico que, a su

¹⁰⁷ Adaptado por la autora de la tesis a partir de Langacker (1987: 147-148)

vez, depende básicamente de nuestra percepción sensorial y de nuestra interacción con los demás y con el mundo que nos rodea. Esta tesis enlaza con los conceptos de situación y relación que sustentan las bases del desarrollo de la presente tesis.

Pasaremos ahora a exponer de qué manera estos conceptos se desarrollan en la pragmática y cómo pueden ser aplicados al ámbito de la interpretación.

5.2. EL EFECTO EQUIVALENTE

Una vez establecido que nos moveremos, al objeto de nuestro estudio, dentro del campo de la pragmática y de los conocimientos enciclopédico y contextual, pasaremos ahora a exponer cómo se pueden utilizar estos conceptos en el estudio de la consecución del efecto equivalente en la interpretación consecutiva. Empezaremos llevando nuestra definición de efecto equivalente al terreno de la intencionalidad y explicando cómo se transmite la misma mediante la aplicación de una serie de principios asociados a una situación de contexto particular.

5.2.1. El efecto equivalente: criterio de calidad en interpretación

Es preciso comenzar dejando claro que, para el estudio de la interpretación, es fundamental considerar la prestación del intérprete como mediación facilitadora de un acto comunicativo. Así, el efecto que ha de producirse sobre el oyente de la interpretación (Pöchhacker 2004: 12) debe ser equivalente al que se produciría si el oyente hubiese escuchado el discurso en la lengua original. Este estudio se centrará más adelante en la consecución de un efecto equivalente mediante recursos

propios a las estructuras cognitivas generales del procesamiento del discurso. El estudio de las estructuras generales de conocimiento y de la construcción de significado, expuestas en el capítulo anterior, puede arrojar luz sobre esta complicada tarea.

En la investigación sobre el tema, no obstante, el enfoque pragmático es el que predomina. De hecho, los diferentes criterios empleados para el estudio de la calidad en interpretación van desde la exactitud, claridad y fidelidad, hasta el de la consecución del efecto equivalente de Déjean Le Feal (1990) y el del éxito a la hora de comunicar. Nuevamente, se contempla la prestación del intérprete como parte de un acto comunicativo.

Uno de los modelos que nos parecen más pertinentes para la evaluación de la calidad en interpretación de conferencias es el propuesto por Mauricio Viezzi (2001), de la Universidad de Trieste, en el *I Congreso Internacional sobre Evaluación de la Calidad en Interpretación de Conferencias*, organizado por la Universidad de Granada en Almuñécar en 2001. Partiendo del reconocimiento de valor relativo (y no absoluto) de la naturaleza de la calidad, Viezzi trata de reelaborar un marco de principios aplicables a la interpretación en cualquier circunstancia (Viezzi 2001:149):

As is the case for all forms of mediated interlingual communication, the essence of interpreting seems to be perfectly captured by five keywords: service, cross-linguistic activity, cross-cultural activity, text-producing activity and communicative situation. It is with reference to these concepts, which characterise all instances of interpreting, that the issue

of quality should be approached while pursuing quality (interpreting goals) and while assessing a performance (quality criteria).¹⁰⁸

Los objetivos de la interpretación que identifica el autor son cuatro: equivalencia, exactitud, adecuación y utilidad. Estos objetivos le sirven también como criterios para la evaluación de la calidad (baste con comprobar en qué medida se consiguen alcanzar estos objetivos).

Viezzi admite que la aplicación del criterio de *equivalencia* resulta controvertida en el mundo de la traducción, pero insiste en que no debe ser confundida equivalencia con identidad. En este sentido no se trata de una equivalencia lingüística, sino de función comunicativa y de sentido global.

En cuanto al criterio de la *exactitud*, para el autor es inevitable cierta pérdida de información. De hecho, el intérprete puede eliminar ciertas partes del discurso deliberadamente, como estrategia para salvar lo fundamental en circunstancias de extrema densidad y velocidad del original. Lo importante no es cuánta información se pierde, sino qué información se pierde y si ésta es vital para la comprensión del mensaje original. Es un problema cualitativo y no cuantitativo.

La *adecuación* implica relaciones no sólo de índole intertextual, sino también intercultural. Es así que el intérprete debe romper las barreras que impiden una correcta comunicación y utilizar el registro, tono, vocabulario, tratamiento, etc. adecuados al oyente.

Por último, la *utilidad* se refiere a la capacidad del intérprete para hacer que sus oyentes comprendan su discurso con facilidad. Este

¹⁰⁸Al igual que en cualquier tipo de comunicación interlingüe que requiera una mediación, la esencia de la interpretación parece quedar recogida perfectamente en cinco palabras clave: servicio, actividad interlingüe, actividad intercultural, actividad productora de texto, y situación de comunicación. Debemos abordar el tema de la calidad con referencia a estos criterios, tanto al aspirar a la calidad (objetivos de la interpretación), como al evaluar una prestación (criterios de calidad).

criterio conlleva la claridad de expresión, la concisión y evitar las ambigüedades, entre otros.

Viezzi propone el uso de este modelo de evaluación de la calidad de interpretación de conferencias, adaptándolo a cada situación y contexto comunicativo. Se trata de un modelo que se basa en criterios de calidad sólidos y que se podría adaptar a una gran variedad de situaciones de interpretación. En nuestro caso, resulta útil para nuestro experimento abordar las nociones de equivalencia y de adecuación como criterios para evaluar la eficacia del acto comunicativo, siendo obvias, por otra parte, las nociones de exactitud y utilidad para conseguir fidelidad en la transmisión del mensaje.

Estos criterios se superponen en un modelo de calidad que nos lleva desde lo meramente léxico-pragmático hasta la esfera de interacción socio-pragmática que refleja la dualidad de la interpretación como servicio, por una parte, que tiene como objetivo fundamental el de permitir la comunicación entre los participantes del acto de habla y como actividad de producción de texto, por otra (Viezzi, 1996: 40).

5.2.2. La necesidad de la interpretación como servicio lingüístico

Es importante volver a reiterar, llegado este punto, las diferencias de base que separan la interpretación consecutiva de la mediación intercultural. Parecería que la situación que enmarca el trabajo del intérprete es equivalente en ambas disciplinas, sin embargo, la realidad es muy distinta. Este planteamiento es importante para el estudio de la equivalencia del mensaje original con el mensaje de la prestación interpretativa (Pöchhacker, 2001: 421):

There is agreement in the literature across the typological spectrum that interpreting, conceived of as the task of mediating communication between interactants of different linguistic and cultural background, is, first and foremost, a service designed to fulfil a need. In providing this service, the interpreter essentially supplies a textual product which provides access to the original speaker's message in such a way as to make it meaningful and effective within the socio-cultural space of the addressee. Hence, the question, in both conference and community interpreting research, to what extent the interpreter is or should be seen – and expected to act – as a cultural mediator and what kind of interpreting output will best ensure accurate and communicatively adequate access to what the speaker intended to convey.¹⁰⁹

En apartados posteriores abundaremos en las diferentes perspectivas pragmáticas que son aplicables a ambas modalidades. De momento, para empezar, partiremos del concepto de *necesidad*, tal y como se expone en la cita anterior.

El intérprete, como prestatario de un servicio, trabaja para cubrir la necesidad de un cliente. Esta necesidad varía de un cliente a otro. En ocasiones el cliente sólo requiere del intérprete que cubra una necesidad de índole protocolaria. Es decir, no existe una auténtica necesidad lingüística que justifique el trabajo del intérprete, pero su presencia garantiza el cumplimiento de ciertos ritos diplomáticos que exigen que

¹⁰⁹ Existe acuerdo en la literatura que abarca todo el espectro tipológico en el sentido de que la interpretación, concebida como la tarea de mediar en la comunicación entre personas de diferente procedencia lingüística y cultural que interactúan entre sí, es, en primera instancia, un servicio que pretende colmar una necesidad. Al prestar este servicio, el intérprete, fundamentalmente, provee un producto textual que ofrece acceso al mensaje original del orador, de tal manera que lo hace comprensible y efectivo dentro del espacio socio-cultural del destinatario. De ahí la cuestión, tanto en la investigación de la interpretación de conferencias como de enlace, de si el intérprete debe entenderse – y actuar – como mediador cultural y qué tipo de prestación interpretativa garantizará mejor un acceso exacto y comunicativamente adecuado a lo que el orador pretende transmitir.

exista la posibilidad de expresarse en el idioma de todas las partes implicadas en un diálogo político en las altas esferas, como muestra de respeto y de reconocimiento de la soberanía nacional. De hecho, hay estados que se niegan a participar en ciertas negociaciones en organismos internacionales si no hay interpretación de y hacia su idioma.

En otras ocasiones, el intérprete es absolutamente necesario para la comprensión entre las partes y su tarea puede incluso realizarse en un idioma vehicular que no sea la lengua materna de una o de ambas partes. Pongamos el caso de un intérprete que trabaje en inglés para que se entiendan entre sí un turco y un español.

Por su parte, Hatim y Mason (1990: 7) recogen las ideas de Eugene Nida (1964) y hablan de *equivalencia formal y dinámica*. En el primer caso se refieren a la mayor equivalencia posible entre forma y fondo entre discurso original y discurso meta. En el segundo se refieren a una equivalencia de efecto en el destinatario que, en opinión de los autores, parece que debería ser la estrategia normal del trabajo del profesional:

Formal equivalence is, of course, appropriate in certain circumstances. At crucial points in diplomatic negotiations, interpreters may need to translate exactly what is said rather than assume responsibility for reinterpreting the sense and formulating it in such a way as to achieve what they judge to be equivalence of effect ... Orientation towards dynamic equivalence, on the other hand, is assumed to be the normal strategy.¹¹⁰

¹¹⁰ La equivalencia formal, por supuesto, es adecuada en ciertas circunstancias. En momentos cruciales de negociaciones diplomáticas, los intérpretes pueden tener que traducir exactamente lo que se dice en vez de asumir la responsabilidad de reinterpretar el sentido y formularlo de forma que consigan lo que ellos juzguen ser el efecto equivalente ... Por otra parte, la estrategia normal debería ser la orientación hacia la equivalencia dinámica.

5.2.3. Asimetrías de situación en el trabajo del intérprete

Visto lo anterior, es preciso comprender que en el mundo de la interpretación encontramos muchas asimetrías. Asimetrías de capacidad lingüística de los participantes en el acto comunicativo, y asimetrías de situación de los mismos y de direccionalidad en la comunicación, que son las que nos interesan fundamentalmente en este estudio.

La situación de una interpretación de enlace conlleva, en numerosas ocasiones, una clara asimetría entre las partes, un desequilibrio jerárquico que somete a una de las partes a los designios de la otra. Esto es evidente en la interpretación en tribunales o en los Servicios Sociales. Este desequilibrio es menos evidente, pero también perceptible, en el caso de negociaciones comerciales, en las que los papeles se reparten entre cliente y proveedor. En cualquier caso, haya o no asimetría entre las partes implicadas en la comunicación, en la interpretación de enlace se da siempre una bidireccionalidad de la comunicación; se da un *diálogo*¹¹¹.

En la interpretación consecutiva, que forma parte de la modalidad de interpretación de conferencias, en principio, este diálogo no existe y la comunicación se produce en una sola dirección. Puede darse, también, un cierto desequilibrio jerárquico entre los participantes en la comunicación, pero éste se manifiesta de forma mucho menos patente, dado que el resultado del acto comunicativo, raras veces tiene consecuencias personales graves sobre la parte receptora del mensaje. Así, un jefe de Estado brinda en un banquete agradeciendo a sus

¹¹¹ De ahí que sea llamada también *dialogue interpreting*.

homólogos la visita que efectúan a su país. Así, un político se dirige a sus correligionarios para exponerles su programa.

5.2.4. La intencionalidad en la base del criterio de equivalencia

¿Cabría entonces plantearse que el criterio de equivalencia varía de una modalidad a otra de interpretación? No es así si nos basamos en el elemento de la intencionalidad como base de dicho criterio de equivalencia. Lo único que varía, si partimos de esta hipótesis, son los medios utilizados por el intérprete para hacer llegar esta intención a su destinatario.

En un primer caso, el de la mediación, el intérprete decide intervenir en la comunicación para transmitir la intención del orador. En el segundo, el de la consecutiva, el intérprete no interviene con elementos o apuntes personales porque no es necesario para la transmisión de la intencionalidad. La situación de la comunicación permite que sus capacidades expresen lo que el orador pretende transmitir, sin necesidad de una intervención ajena al discurso original.

Nos basaremos pues en la transmisión de la intencionalidad para proceder a un análisis de la equivalencia de la prestación interpretativa con el discurso original. Por ello, hablaremos de *efecto equivalente* puesto que consideramos que una correcta transmisión del mensaje consiste en la adecuada transmisión de la intencionalidad del discurso, de modo que su mensaje produzca en el destinatario el efecto pretendido por el orador.

Esta equivalencia, entendida como equivalencia de efectos es lo que se pretende conseguir con la equivalencia dinámica, expuesta en el párrafo anterior, y con la *traducción comunicativa* de Newmark (1981: 39),

que considera que lo importante es conseguir la equivalencia de la respuesta del destinatario de la comunicación.

5.3. LA INTERPRETACIÓN COMO ACTO COMUNICATIVO

Procederemos ahora a definir los principios que rigen los actos comunicativos, haciendo especial hincapié en la manera en que pueden ser aplicables al caso de la interpretación. Nos centraremos, especialmente en la función del intérprete dentro de la comunicación y en las diferencias que pueden presentarse dependiendo del tipo de interpretación que se considere.

5.3.1. Actos de habla e interpretación

Dadas las características especiales del trabajo del intérprete no podemos limitarnos a un estudio aislado de índole lingüística o cognitiva. Es preciso situarnos en el campo de la pragmática y considerar dentro de esta disciplina las características comunicativas de esta profesión.

5.3.1.1. *Principio de expresibilidad*

Parece evidente, en cualquier caso, que para estudiar mejor el principio de equivalencia, evocado en el apartado 5.2.4., hay que asumir como base que la interpretación forma parte de un acto comunicativo. Hablar es realizar un acto conforme a ciertas reglas que permiten la comunicación (Searle, 1969: 22). El intérprete entra en acción a partir del momento en que este acto comunicativo no se puede producir porque los interlocutores del mismo no se comprenden, no hablan el mismo

idioma. Para expresar gráficamente la función del intérprete podríamos usar el esquema siguiente:

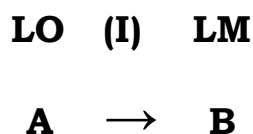

Mapa conceptual 15: Función del intérprete de conferencias en el acto comunicativo¹¹²

El intérprete (I) queda representado por la flecha como vector que permite la transmisión del mensaje emitido por el sujeto A en la lengua original (LO) al sujeto B y en lengua meta (LM). Todo el proceso se rige por una serie de reglas y está sujeto a una serie de condiciones determinadas.

El *principio de expresibilidad* (Searle, 1969: 19) establece que todo lo que significa algo puede ser expresado con palabras. Pueden darse condiciones que impidan la expresión de un significado concreto, por ejemplo, en el caso de la interpretación, podríamos hablar de la imposibilidad del sujeto A para expresarse en el idioma de su interlocutor, el sujeto B. Es entonces cuando interviene el intérprete que ofrece la posibilidad de que se cumplan las condiciones del acto comunicativo. Pese a todo, no siempre se produce (Searle, 1969:20):

To avoid two sorts of misunderstandings, it should be emphasized that the principle of expressibility does not imply that it is always possible to find or invent a form of expression that will produce all the effects in the hearers that one means to produce; for example, literary or poetic effects,

¹¹² Original de la autora de esta tesis

emotions, beliefs, and so on. We need to distinguish what a speaker means from certain kinds of effects he intends to produce in his hearers.¹¹³

En primer lugar, frecuentemente queremos decir mucho más de lo que realmente decimos. En segundo lugar, si tuviéramos que utilizar todos los recursos lingüísticos necesarios para la completa expresión de todos los significados pretendidos, no acabaríamos nunca de hablar y la formulación de las cosas más sencillas nos llevaría demasiado tiempo.

Para encontrar un referente literario que evoque esta peregrina situación me remito al conocido libro de Tolkien *El señor de los anillos*. En este libro, los Ents son criaturas que hablan un *unhasty language*¹¹⁴ (Tolkien, 1954: 502) y tardan horas sólo en saludarse.

Afortunadamente, los seres humanos tenemos recursos suficientes como para acortar la expresión de nuestros mensajes sin, por ello, perder eficacia. Uno de estos recursos es la capacidad de expresión comunicativa extralingüística, que, sin ser el objeto principal de nuestro estudio, será tratada más adelante, al final de este capítulo.

Los intérpretes han de ser capaces de reconocer la expresión extralingüística en su trabajo, ya que ésta complementa siempre lo expresado con palabras.

¹¹³ Para evitar dos tipos de malentendido, hay que recalcar que el principio de expresibilidad no implica que sea siempre posible encontrar o inventar la forma de expresión que produzca en el oyente todos los efectos que se quieren producir; por ejemplo, efectos literarios o poéticos, emociones, creencias, etc. Hay que diferenciar entre lo que el hablante quiere decir y ciertos tipos de efectos que pretende producir en sus oyentes.

¹¹⁴ Un idioma no apresurado.

5.3.1.2. *Principio de cooperación*

Enlazando con lo anterior, ilustraremos ahora otro recurso que permite economizar en recursos lingüísticos sin perder información. Este segundo recurso se plasma en el llamado *principio de cooperación* (Grice, 1989: 26-27):

Make your conversational contribution such as required, at the stage at which it occurs, by the accepted purpose or direction of the talk exchange in which you are engaged.¹¹⁵

Este principio se divide en las siguientes máximas, todas y cada una de ellas perfectamente aplicables al trabajo del intérprete para conseguir el éxito del acto comunicativo y la consecución del efecto equivalente:

Cantidad:

1. Que la contribución sea todo lo informativa que el intercambio requiera.
2. Que la contribución no sea más informativa de lo que el intercambio requiera.

Calidad:

1. No diga lo que crea que es falso.
2. No diga nada de lo que no tenga pruebas suficientes.

Relación: Sea relevante.

¹¹⁵ Haz que tu contribución a la conversación sea la requerida, en el momento en que se produzca, por el objetivo o dirección aceptados del intercambio oral en que te veas implicado.

Modalidad:

1. Exprésese con claridad
2. Evite la ambigüedad
3. Sea breve
4. Sea ordenado.

Este principio permite producir el máximo impacto posible en las ideas de los interlocutores, con el mínimo posible y estilísticamente deseable de recursos lingüísticos (Belinchón, Rivière e Igoa, 1992: 472). No hace falta subrayar el hecho de que, en el caso de una prestación interpretativa, el intérprete parte de un discurso que no es el suyo y al que, en principio, se le supone pertinencia, economía, relevancia y claridad de expresión.

No siempre es así. Muchas veces el discurso original tendrá menos o más información de la requerida, carecerá de pruebas que sostengan la tesis expuesta, incluirá información no relevante al objeto de la transmisión del mensaje y será poco claro y desordenado.

La función del intérprete dentro del acto de habla realizado por mediación de una prestación interpretativa será la de aplicar a su vez el principio de cooperación para que, previo análisis del discurso original, el discurso meta pueda cumplir con las máximas de Grice (1989) y permitir una correcta comprensión por parte del destinatario.

Sería importante destacar, en este punto, que la autora de este estudio no cree que en la interpretación de conferencias, se produzcan dos actos de habla distintos entre el orador original y el intérprete, y entre el intérprete y el destinatario del discurso meta. Si fuera así, el esquema ilustrado al inicio de este apartado tendría que ser el siguiente:

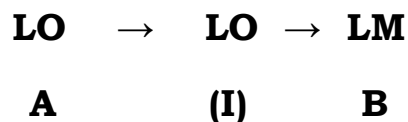

Mapa conceptual 16: Función del intérprete de enlace en el acto comunicativo¹¹⁶

En la interpretación de conferencias, el intérprete no es un participante más del acto de habla, sino que actúa como instrumento necesario para que se produzca dicho acto. Este fenómeno se produce en simultánea, en consecutiva y, en buena medida, también en la modalidad del susurro. En esta última modalidad, así como en la mediación intercultural, el intérprete puede verse llevado a ejercer como participante en el acto de habla cuando realiza funciones de mediación entre las partes, necesarias, en ciertos casos, para la comprensión de los interlocutores.

De hecho, como señala Jacobsen (2008: 129) en casos como la interpretación en tribunales el intérprete es claramente un miembro más del acto comunicativo:

...various studies of interpreting in legal settings...have shown that the common perception of the interpreter as a non-person, a kind of translating machine, often clashes with the reality in the courtroom.¹¹⁷

Las diferencias entre interpretación de conferencias y mediación son, además, analizables desde un punto de vista no sólo comunicativo,

¹¹⁶ Original de la autora de la tesis

¹¹⁷ ...varios estudios de interpretación en entorno jurídico muestran que la percepción común del intérprete como no-persona, como una especie de máquina de traducir, choca frecuentemente con la realidad en los tribunales.

pragmático, sino también discursivo y textual. Estas diferencias serán ilustradas en detalle en el apartado 5.4.

5.3.1.3. *Teoría de la Relevancia*

Desarrollando los conceptos de Grice (1989), Sperber y Wilson (1995) elaboran la llamada *teoría de la relevancia* como enfoque moderno a la pragmática que enlaza con el contexto de cognición general acuñado por la lingüística cognitiva. Según ambos estudiosos, la cognición humana depende de la *relevancia* de la información (sea ésta sensorial o lingüística) que se procesa de manera selectiva pretendiendo encontrar *efectos contextuales*, es decir, información que afectará nuestro conocimiento existente o que nos permitirá construir una inferencia.

La *teoría de la relevancia* contiene dos elementos sustanciales para nuestro trabajo, concretamente las nociones de *explicature*¹¹⁸ e *implicature*¹¹⁹. Según estos autores, existen dos diferentes maneras de procesar un enunciado. Una es a través de la descodificación de un supuesto manifestado de manera explícita y la otra es mediante la inferencia de sentidos que no pueden ser comprendidos de manera independiente a su contexto. Un enunciado que produzca efectos contextuales es, pues, relevante.

La teoría de la relevancia ha sido recogida con cierta frecuencia en recientes estudios sobre interpretación desarrollados por Setton (1999) y Chernov (2004). Nuevamente, podemos observar cómo la comunicación humana (y la interpretación como parte de un acto comunicativo) no puede ser considerada fuera de su contexto. De hecho, la cognición

¹¹⁸ Lo explícito

¹¹⁹ Lo implícito

humana persigue conseguir un máximo de efectos contextuales con un mínimo de esfuerzo de procesamiento (Setton, 1999: 369).

En interpretación esta teoría se aplica a todos los participantes en la comunicación. Así, el intérprete habrá de escoger, a su vez, los elementos que permitan conseguir en el oyente el efecto óptimo perseguido por el orador. Según Setton (1999: 81) existen dos fases de aporte pragmático que permiten el entendimiento de enunciados que requieran inferencias contextuales:

In the primary phase, context and expectations contribute along with syntactic and semantics information to building basic propositional forms, in which the referents and basic truth conditional relations are resolved. In the secondary phase, clues to the communicative intentions of the speaker, and roughly, what he considers to be important, complete the understanding of the (extended) utterance, with all its explicatures and implicatures, as relevant communication.¹²⁰

De esta forma, la información principal del discurso se incrementa y se completa con información secundaria que aporta matices, colorido, en definitiva una mayor definición de las intenciones del orador. Estos nuevos aportes son procesados sobre la marcha en la interpretación simultánea que, como veremos en el apartado 5.4.2. se alimenta, en primera instancia, de la textura del discurso.

En el caso de la interpretación consecutiva, estos aportes han de ser procesados como secundarios y obviados, si es necesario, en la toma

¹²⁰ En la fase primaria, el contexto y las expectativas contribuyen, junto con la información sintáctica y semántica a crear formas proposicionales básicas, en las que se resuelven los referentes y las condiciones de verdad básicas. En la fase secundaria, se completa el entendimiento del enunciado (extendido) mediante pistas sobre las intenciones comunicativas del orador, básicamente de lo que considera importante, con todos sus elementos explícitos e implícitos, como información relevante.

de notas a favor de la información de la fase primaria. No obstante, esta estrategia no impide que el intérprete conserve en la memoria los restos de esta información de la fase secundaria que, precisamente por tratarse de aportes fácilmente retenibles por su carácter intencional, podrán ser recuperados en la posterior lectura de notas¹²¹.

De hecho, según Albi-Mikasa (2008: 211) es el hecho de combinar la teoría de la relevancia con el marco cognitivo más amplio de la teoría del procesamiento del lenguaje, lo que permite ofrecer una base teórica válida para el ejercicio de las notas de consecutiva. Según esta autora:

From this perspective it can be shown that the notation product is, in fact, a text, that notation texts can be analysed using the instruments provided by the relevance theory, and that the *sense* of notation texts utterances is recovered on the propositional level of the explicature¹²².

Para terminar este apartado reiteraremos las palabras de Deidre Wilson (1993: 346):

The criterion proposed in *Relevance* is based on a fundamental assumption about human cognition: The assumption is that human cognition is relevance-oriented: we pay attention to information that seems relevant to us.¹²³

¹²¹ Esta técnica refleja las operaciones de procesamiento de la información de van Dijk y Kintsch consideradas en el apartado 4.4.2.1.

¹²² Desde esta perspectiva se observa que el producto de las notas es, de hecho, un texto, que los textos de las notas pueden ser analizados usando los instrumentos que ofrece la teoría de la relevancia, y que el sentido de las prestaciones procedentes de los textos de las notas se recupera en el nivel proposicional de la explicatura.

¹²³ El criterio propuesto en *Relevancia* se basa en un supuesto fundamental sobre la cognición humana. El supuesto consiste en que la cognición humana se orienta hacia la relevancia: prestamos atención a lo que nos parece importante.

Las implicaciones que dicha teoría tiene en el ámbito de la interpretación de conferencias se pueden resumir en las tres preguntas que ha de hacerse el intérprete al enfrentarse a cualquier discurso. Como bien señala esta autora (1993: 341) dichos interrogantes son:

- ¿Qué tiene la intención de decir el orador?
- ¿Qué tiene la intención de implicar el orador?
- ¿Qué actitud intencional tiene el orador hacia las proposiciones expresadas e implícitas?

El contexto es, evidentemente, fundamental a la hora de dar respuesta a estas preguntas. Este contexto se configura gracias a muchos aportes distintos como pueden ser otros textos/discursos, la observación del orador y de su entorno inmediato, el conocimiento científico o cultural, el sentido común o cualquier información a la que acceda el oyente que le permita completar la información explícita.

Visto en este apartado que es necesario centrarse en las intenciones del orador, nos centraremos ahora en la manera de transmitir dichas intenciones en un acto de habla y veremos cómo es posible efectuar esta tarea a través del trabajo del intérprete.

5.3.2. Transmisión de la fuerza ilocutiva del discurso

Hemos visto con anterioridad que Searle identifica el acto de habla como unidad básica de comunicación. Así mismo, sugiere que, partiendo de esta hipótesis y añadiéndole el principio de expresibilidad se darían (Searle, 1969: 21):

...a series of analytic connections between the notion of speech acts, what the speaker means, what the sentence (or other linguistic element) uttered means, what the speaker intends, what the hearer understands, and what the rules governing the linguistic elements are.¹²⁴

La pertinencia de esta afirmación para el caso de una prestación interpretativa es absoluta. Precisamente, el intérprete ha de comprender perfectamente las reglas que gobiernan los elementos lingüísticos, tanto de la lengua original como de la lengua meta, para, valiéndose de los elementos lingüísticos utilizados por el orador, comprender lo que quiere decir y sus intenciones, de manera que pueda ser capaz de transmitir ese mensaje con su carga intencional en la lengua meta al destinatario del discurso.

En el apartado 5.6. elaboraremos una definición de competencia comunicativa que tenga en cuenta todos estos elementos, incluidos los de índole extralingüística. Por su parte, los elementos extralingüísticos de la comunicación desempeñan un papel muy importante en la correcta transmisión del mensaje original y serán considerados más detalladamente en el apartado 5.5.

Estudiamos ahora la carga intencional del discurso y su importancia en la realización de un acto de habla. Partiremos de las teorías de Austin, que refuta lo que él llama la *falacia descriptiva* (Austin, 1962: 3) que mantenía que sólo son relevantes los enunciados descriptivos. Austin separa los posibles enunciados en dos: constatativos

¹²⁴ ...una serie de conexiones analíticas entre la noción de actos de habla, lo que el orador quiere decir, lo que la oración (u otro elemento lingüístico) pronunciada significa, las intenciones del orador, lo que entiende el oyente y las reglas que regulen los elementos lingüísticos.

y performativos. Los primeros se limitan a describir cosas o constatar hechos, por lo tanto sólo pueden ser verdaderos o falsos.

En la vida profesional del intérprete es muy raro que se tengan que interpretar este tipo de discursos¹²⁵. Ciertamente es que la exposición del balance de cuentas de una entidad bancaria tiene mucho de descriptivo y que puede (y debe) ser cierto, so pena de que se esté cometiendo un fraude. No obstante, hoy en día cuando se contrata a un intérprete no es sólo para exponer una serie de datos que se podrían mandar fácilmente en un folleto explicativo o en un documento adjunto a un correo electrónico. Generalmente, las descripciones sirven para apoyar como prueba algún mensaje tendente a convencer al oyente de la bondad o maldad de lo expuesto. Por ejemplo, la exposición de datos bancarios puede ser el prolegómeno necesario para la exposición, pongamos, de la capacidad de buena gestión de la entidad en cuestión, al objeto de convencer a sus accionistas de que sigan confiando en ella. Un intérprete, insistimos, raras veces tendrá que interpretar un mensaje cuyo contenido sea exclusivamente constatatativo.

Muy al contrario, generalmente el intérprete se enfrentará a enunciados realizativos o performativos. Son estos enunciados de acción, actos de habla que se realizan diciendo algo.

No podemos olvidar que, según el enfoque pragmático de Austin (1962), cada discurso se compone de tres tipos de acciones distintas: *locutionary act*, *illocutionary act*, *perlocutionary act*. Es decir, la acción de pronunciar o emitir una frase correcta, la fuerza comunicativa que acompaña a dicha frase y el efecto que dicha acción produce en el oyente (Hatim y Mason, 1997: 59-60):

¹²⁵ De hecho, en la docencia de la interpretación es mejor utilizar discursos performativos que constatatativos.

...to the extent to which the receiver's state of mind/knowledge/attitude is altered by the utterance in question.¹²⁶

Si el intérprete no consigue, por lo tanto, reproducir la fuerza ilocutiva del discurso original, el oyente no percibirá la intención del orador, y no se obtendrá este efecto deseado, es decir, no se habrá producido la comunicación. Más grave aún, la función del intérprete, su razón de ser, quedará falseada tras una prestación, que aunque no se pueda considerar vacía de contenido del todo (si los conceptos reproducidos son fieles al orador), será incompleta, y, por lo tanto, insuficiente.

La manera de abordar este trabajo será, forzosamente, distinta dependiendo de la modalidad de interpretación en la que se realice la prestación interpretativa. Para comprender mejor las diferencias en la forma que tiene el intérprete de acceder y transmitir el mensaje, describiremos ahora las características de la textualidad que se encuentran disponibles para el intérprete en los principales modos de interpretación.

5.4. CARACTERÍSTICAS DE LA TEXTUALIDAD

Sea cual sea la modalidad de interpretación, el *input*¹²⁷ y el *output*¹²⁸ deberán presentar una serie de características que permitan entenderlos como textos. En interpretación se suele hablar de *discurso* y

¹²⁶ ...hasta el punto en que el estado mental, los conocimientos, la actitud del receptor se vean alterados por la emisión en cuestión.

¹²⁷ Discurso original

¹²⁸ Discurso meta

prestación para aludir respectivamente al *input* y al *output*; ambos comparten con los textos escritos unos atributos que pueden ser analizados de manera independiente al mensaje que se pretenda transmitir. También es cierto que buena parte del mensaje (se estima que un 65%) pasa a través de los elementos extralingüísticos de la comunicación (Knapp 1982:33), como tendremos ocasión de estudiar en apartados posteriores.

Abordaremos ahora las teorías de Hatim y Mason (1997:41) que, al explorar las posibles aplicaciones de la lingüística textual a la interpretación, definen los textos de la siguiente manera:

1. Presentan cohesión en la textura.
2. Presentan coherencia estructural.
3. Persiguen un objetivo retórico claro como textos.
4. Transmiten intención de mensaje como discurso.
5. Mantienen los requisitos de formato convencional como géneros.
6. Cumplen con un conjunto de intenciones comunicativas mutuamente relevantes.
7. Pertenecen a un tipo de registro.

Asimismo, establecen los tres ámbitos básicos de la textualidad (textura, estructura y contexto) y proceden al estudio de la relevancia de cada uno según la modalidad de interpretación de que se trate.

Observaremos, a continuación, que la relevancia del contexto, si bien más patente en el caso de la mediación, es perfectamente aplicable a la hora de conseguir el efecto equivalente en las demás modalidades de interpretación.

5.4.1. Prominencia de la estructura en consecutiva

El intérprete de consecutiva efectúa su prestación después de haber escuchado el discurso original en su totalidad y tiende a centrarse en la estructura ya que ésta tiene más importancia en la toma de notas que el contexto o la textura. De hecho, la estructura facilita el trabajo de recuperación de la memoria puesto que permite almacenar las informaciones de manera organizada. Como señalan Hatim y Mason (1997: 49):

In consecutive interpreting, then, effective reception and storage of information will involve focusing on the way a text is put together in response to context, and to the way texture is utilized to implement this. Effective consecutive output thus exhibits a clear outline of the way the text is structured. This compositional plan of the text will be the overall arrangement within which only relevant details of texture and context are to be found. Certain kinds of contextual and textural information are liable to be jettisoned if they do not fit within the compositional plan in a way which contributes to making a sequence of sentences operational.¹²⁹

El intérprete de consecutiva debe, por lo tanto, ser capaz de distinguir, gracias a la escucha activa y analítica, entre la masa de palabras que le llegan, de manera que sea capaz de diferenciar las ideas

¹²⁹ En la interpretación consecutiva, entonces, la recepción y almacenamiento eficaces de la información implicarán prestar atención a la manera que tiene el texto de configurarse frente al contexto, y a la forma en que se utiliza la textura para ello. Una prestación efectiva de consecutiva presentará un esbozo claro de la estructuración del texto. Este plan de la composición del texto será la disposición general donde sólo se hallen los detalles relevantes de la textura y el contexto. Se podrán descartar algunos tipos de informaciones de la textura y del contexto si no encajan en el plan de la composición de forma que contribuyan a la operatividad de la secuencia de proposiciones.

principales de las secundarias y de establecer correctamente los vínculos entre ellas (Seleskovitch y Lederer, 2002: 31). Este trabajo se realiza ya desde la fase del aprendizaje más temprana, la de la consecutiva sin notas, en la que todos los ejercicios se realizan de memoria.

Una vez en la fase de consecutiva con notas los nexos han de ser anotados sistemáticamente (Jones, 1998: 53). Así, el intérprete profesional de consecutiva empieza por aprender a acceder, en primera instancia, a la estructura del discurso para proceder a su trabajo.

5.4.2. Prominencia de la textura en simultánea

El intérprete de simultánea cuenta tan sólo con una visión parcial del contexto y la estructura del texto y debe, por lo tanto, fiarse más de la textura para entender y hacerse entender. Es evidente que esta necesidad parte del hecho de que, en esta modalidad de interpretación, la recepción y la producción del texto tienen lugar prácticamente al mismo tiempo ya que la distancia entre el original y la prestación se sitúa en una horquilla media de entre 2 a 4 segundos (Paneth, 1957: 32).

En el caso de la simultánea, el contexto y la estructura se van revelando por partes y son accesibles a través de la textura que ofrece señales que permiten mantener la coherencia e, incluso, anticipar el mensaje (Hatim y Mason, 1997: 45).

La creación de la textura se realiza mediante una serie de recursos que convierten el lenguaje en discurso propiamente dicho. El proceso de creación de la textura es inconsciente; sin embargo, en ciertas circunstancias la textura resulta patente, precisamente porque resulta errónea o extraña, porque da una impresión de falta de coherencia. Este puede ser el caso del discurso de los niños muy pequeños, de algunos

hablantes extranjeros o de traducciones e interpretaciones incorrectas. Los recursos utilizados para la creación de la textura son los siguientes (Halliday, 1997: 334):

(A) ESTRUCTURALES

1. estructura temática: tema y rema
2. estructura de la información y foco: conocido y nuevo

(B) COHESIVOS

1. referencia
2. elipsis y sustitución
3. conjunción
4. cohesión léxica

5.4.3. Prominencia del contexto en mediación intercultural

En la mediación es difícil aislar la prestación del intérprete de la misma manera que se podría hacer en el caso de la consecutiva y de la simultánea. En el caso de la consecutiva, el intérprete efectúa su trabajo posteriormente a la producción del discurso original y, generalmente, lo hace estando separado de forma física del orador y del público (se pone de pie, se sitúa detrás de un atril).

La interpretación simultánea es coincidente con el discurso original en cuanto al tiempo, que no en el espacio, puesto que existe una clara separación física que es la cabina.

Sin embargo, en el caso de la intermediación, nos hallamos en el ámbito de una negociación a tres bandas, en la que el intérprete participa de la transacción efectuada tanto temporal como espacialmente. Esta

participación se extiende, incluso, hasta el punto de que el trabajo del intérprete va progresando en función de los pasos que se den para la consecución del objetivo perseguido y, al tiempo, los pasos que se den dependen del trabajo del intérprete. Lo que diga o haga cada una de las tres partes implicadas, afecta a lo que vayan a decir o hacer las otras dos (Hatim y Mason, 2002: 263).

Todo lo anterior determina que el contexto sea fundamental a la hora de abordar la mediación intercultural. El contexto es, en este caso, el elemento más accesible al intérprete, de tal forma que el propio intérprete forma parte del mismo.

Esta relación activa entre el intérprete y el contexto es especialmente fuerte en esta modalidad de interpretación. No obstante, el contexto se manifiesta también en todas las modalidades de interpretación como elemento que informa al intérprete de tal manera que no sería posible la comprensión del discurso sin su participación.

Cierto es que, en discursos muy técnicos hay ocasiones en que los intérpretes se limitan a una mera descodificación lingüística por falta de conocimientos enciclopédicos que les permitan inferir ningún contenido del contexto. No obstante, en estos casos, el elemento contextual sí que informa al destinatario del discurso que sí que cuenta con los conocimientos enciclopédicos necesarios para extraer del discurso del intérprete todos aquellos significados no explícitos que sólo se pueden inferir vía contexto.

5.5. ELEMENTOS EXTRALINGÜÍSTICOS DE LA COMUNICACIÓN

Como hemos citado en varias ocasiones en apartados anteriores de esta tesis la importancia que tienen los elementos extralingüísticos en la comunicación, procederemos ahora a definirlos muy brevemente, no sin

antes manifestar que nuestro estudio no se detendrá en ellos sustancialmente. Consideramos que el estudio de estos elementos debe ser más extenso y minucioso y preferimos dejarlo para posteriores investigaciones.

Según Setton (1999: 72) el *input* procedente de un orador incluye la señal del discurso con sus componentes fonéticos y prosódicos, y otros componentes como los movimientos articulatorios, los gestos y las expresiones faciales. Este autor afirma que la cadena fonética, por sí sola, no basta generalmente para la comprensión del discurso si no va acompañada de la adecuada prosodia.

De esta manera, el ritmo, las pausas, la entonación, la velocidad contribuyen a determinar el significado concreto de ciertas expresiones o marcan la intencionalidad del orador mediante diferentes estrategias discursivas como pueden ser el detenerse antes de llegar a un punto importante para provocar las expectativas de los oyentes, o hablar más lentamente cuando se explican conceptos que se quieren destacar.

Según Bernárdez (1999: 218) la entonación es un elemento tan primordial en la transmisión del mensaje que los niños aprenden a emitir sonidos con entonación significativa antes de decir las primeras palabras, de forma que el uso de determinadas melodías proporciona una buena parte del significado.

Hay estudios que demuestran que un niño de dos años, de promedio, escucha la palabra *no* una vez cada 9 minutos (Antier, 2002: 74). ¿Quiere esto decir que puede atribuirle siempre el mismo significado? Pues bien, la autora de esta tesis ha efectuado un pequeño censo de los *noes* que utiliza habitualmente con su hijo de cinco años y el recuento asciende a doce tipos distintos, diferenciados por la

entonación (y reconocibles por el pequeño) que van desde la más tajante negación sin vuelta de hoja, hasta la burla juguetona de las cosquillas.

Desgraciadamente para los intérpretes, no todo es tan fácil. En un entorno de trabajo en que muchos oradores no pueden hablar su lengua materna, el reconocimiento de los elementos prosódicos del discurso se hace muy difícil, a veces imposible. No es infrecuente que en los grandes congresos los ponentes se vean obligados a leer sus presentaciones a gran velocidad olvidando los puntos, las comas y la entonación por el camino. Cuando la velocidad se une al hecho de no ser un hablante nativo lo mejor que puede hacer un intérprete es traducción a la vista, si cuenta con el texto escrito del discurso.

Según Knapp (1982) las señales vocales que percibimos nos permiten reconocer al hablante, hacer un juicio sobre su personalidad, y sobre sus características personales¹³⁰, su estado de ánimo y su intención.

Podemos observar, en los tres discursos que son objeto de estudio en la parte experimental de esta tesis, las diferencias de expresión verbal de los tres oradores considerados. No obstante, los tres coinciden en marcar con pausas y modulaciones de la voz y la entonación las diferentes partes de sus discursos.

En la parte experimental de nuestro estudio no trataremos de elucidar si los intérpretes reproducen en sus prestaciones de consecutiva estos elementos prosódicos, pero sí de observar si sus propias vacilaciones a la hora de leer sus notas se dejan observar por medio de segregaciones vocálicas o repeticiones de determinadas sílabas.

¹³⁰ De hecho, por ejemplo, en Carlin, J. *Un hombre para la eternidad*, El País (5/11/08) se menciona el hecho de que Barak Obama no hable con el acento típico de la mayoría de los afroamericanos de Estados Unidos, sino con un acento de intelectual blanco de clase media/alta, como una de las causas de su éxito entre la población blanca.

En cuanto a los gestos, la postura y las expresiones faciales, Setton (1999: 72-73) concluye que pueden transmitir información relevante para el mensaje lingüístico. La interpretación de estos signos en el proceso de comprensión del discurso implica la integración de imágenes, emociones y reacciones instintivas con representaciones proposicionales y conceptuales. Así, según este autor, el intérprete puede producir una expresión verbal a partir de un gesto para poder transmitir correctamente el mensaje del orador. Esta operación de transformación no puede realizarse correctamente fuera del contexto de situación en que se inscriba el discurso.

Siendo conscientes, no obstante, de la complejidad y extensión que exigiría un estudio serio de los componentes extralingüísticos de la comunicación, preferimos esbozar sólo de pasada este campo, dejando para posteriores investigaciones un estudio sistemático del mismo.

5.6. LA COMPETENCIA COMUNICATIVA

La competencia comunicativa ha sido considerada como fundamental para los estudios de grado y postgrado en interpretación siguiendo las pautas de los nuevos programas universitarios adaptados a la Declaración de Bolonia¹³¹.

Es por ello que resulta imprescindible definir dicha competencia para dejar claros cuáles son los resultados de aprendizaje esperados y de qué manera se manifiestan en las destrezas que permiten al intérprete desempeñar su profesión en la práctica.

¹³¹ 19 de junio de 1999.

La autora de esta tesis recoge en la siguiente definición de competencia comunicativa distintos elementos considerados hasta el momento en este trabajo:

La competencia comunicativa del intérprete consiste en que sea capaz de comprender perfectamente las reglas que gobiernan los elementos lingüísticos y extralingüísticos, tanto de la lengua original como de la lengua meta, para, valiéndose dichos elementos utilizados por el orador, y en función de la situación en la que se halle, comprender lo que éste quiere decir y sus intenciones, de manera que pueda ser capaz, mediante una prestación interpretativa, de transmitir ese mensaje con su carga intencional en la lengua meta del destinatario del discurso, de tal forma que pueda conseguir producir en el destinatario un efecto equivalente al pretendido por el orador.

Es importante señalar también, que en la Memoria del nuevo Grado en Traducción Interpretación de la Universidad Pontificia Comillas se menciona dentro del apartado B.2.8. *Destrezas de interpretación* que uno de los resultados del aprendizaje (RA6) consiste en que el intérprete:

Sabe utilizar su competencia comunicativa, adaptándose a la situación y al papel que ésta le imponga, reconociendo e incorporando los elementos que determinen las relaciones dentro y fuera del discurso para asumir y reproducir el contexto del mismo.

Sentadas, pues, las bases de nuestro estudio de la competencia comunicativa y asumiendo que buena parte de nuestro interés en este tema radica en sus posibles aplicaciones pedagógicas, pasaremos a continuación a exponer las dos diferentes subcompetencias, la

situacional y la *relacional* que se sitúan en la cima del modelo que esquematiza el proceso de interpretación de Setton (1999: 65) ilustrado en el apartado 3.2.7.4.:

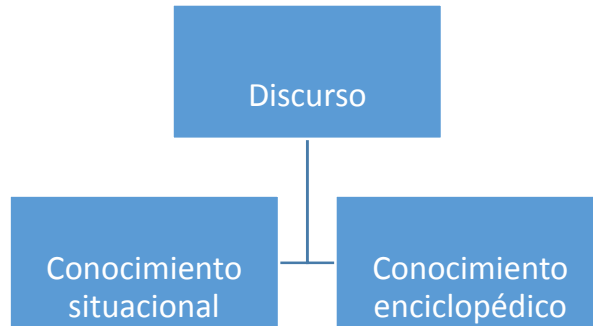

Mapa conceptual 17: Conocimientos situacional y enciclopédico¹³²

Veremos ahora de qué manera el intérprete asume ciertos significados del discurso mediante el procesamiento de la información lingüística y extralingüística que recibe en función de sus conocimientos de contexto situacional y de las relaciones que es capaz de establecer entre dicha información y su almacén de datos enciclopédicos.

5.6.1. Situacionalidad

Como hemos podido observar en apartados anteriores, la comprensión del discurso depende en cualquier caso del contexto de situación en que éste se pronuncie. La situación proporciona la posibilidad de acceder a informaciones inferenciales sobre la naturaleza jerárquica y social de la relación entre orador y destinatarios del discurso y de la relación del propio orador con su discurso.

¹³² Diseñado por la autora de la tesis a partir de Setton (1999: 65)

A este respecto Chernov (2004: 70) determina que las inferencias situacionales se efectúan mediante la deixis que es la que establece las coordenadas del texto: tiempo, lugar, punto de vista personal. Nosotros añadiremos para nuestro estudio dos componentes más de la relación entre orador y discurso como son la distancia epistémica y la evidencialidad.

5.6.1.1. *La perspectiva espacio-temporal*

Para estudiar los conceptos enunciados en el párrafo anterior es necesario sentar las bases de lo que Chernov define como punto cero que marca, conforme se efectúen desplazamientos que nos alejen o acerquen a dicho punto, diferentes perspectivas del discurso. Dentro de las coordenadas de tiempo y lugar el punto cero lo marcan el AQUÍ y el AHORA.

En el apartado 4.4.3.2. queda ilustrado de qué manera se refleja en las notas de consecutiva del intérprete esta representación del binomio espacio-temporal que permite situar la perspectiva del discurso a partir de un punto de corte desde el que se trazan las líneas de los sucesivos desplazamientos.

El punto de vista personal del orador lo determina el YO, la primera persona del singular. Debemos puntualizar, a este respecto, que una de las principales diferencias entre interpretación de conferencias (consecutiva y simultánea) e intermediación cultural es que el intérprete se sitúa en el punto cero del orador en la primera modalidad de interpretación, mientras que en la segunda adopta una perspectiva distanciada que se manifiesta en el uso de la tercera persona del singular.

De igual manera, el intérprete de conferencias asume el tiempo presente del orador, cosa que en simultánea no plantea problemas porque el original y el discurso meta son coincidentes en el tiempo, pero que en consecutiva implica un desplazamiento temporal hacia el pasado reciente del original que se transforma en presente en el discurso meta.

En la intermediación cultural, sin embargo, cada manifestación del intérprete se ve introducida por un pasado referido al discurso original, el *ha dicho*, aunque se podría utilizar también un presente, *dice*, dependiendo de la agilidad del diálogo y del grado de alejamiento del original que se quiera imponer en cada caso.

5.6.1.2. *Inferencias pragmáticas*

Debemos considerar, además, que la situación se puede manifestar así mismo a través de ciertas inferencias pragmáticas que manifiestan las relaciones sociales y jerárquicas entre orador y oyente. Según Chernov (2004: 71), estas inferencias son más prominentes en el diálogo, por lo tanto, más prominentes en la intermediación.

Sin embargo, debemos tener en cuenta que en cualquier situación interpretativa se desarrolla el principio de cooperación que establece Grice (5.3.1.2.) y se dan manifestaciones formales que pueden determinar la realización de la transmisión de la intencionalidad y la consecución del acto de habla.

A este respecto podría ser interesante estudiar más en detalle el efecto que puede tener el uso de la primera persona del singular por parte del intérprete en la realización de determinados performativos (Austin, 1962: 56), por ejemplo:

- I apologize to the audience¹³³.
- I pronounce you man and wife¹³⁴.

¿Cuándo se realiza en estos casos el acto de habla? ¿Basta con que el orador exprese su intención o es preciso esperar a que los destinatarios del mensaje la hayan entendido? En cualquier caso, se trata de un dilema interesante que podría ser objeto de posteriores investigaciones.

5.6.1.3. *Distancia epistémica*

Como hemos visto en el apartado 5.6.1.1. en el estudio de la situacionalidad nos movemos dentro del terreno de los desplazamientos efectuados por el discurso con respecto a un punto cero que sirve de partida para nuestra conceptualización. Hemos hablado, hasta ahora, de tiempo y espacio y del punto de vista personal del orador. Procederemos ahora a un estudio del punto cero con referencia al concepto de REALIDAD.

Langacker (1991: 242) introduce el concepto de distancia epistémica partiendo de lo que él llama modelo epistémico básico, reproducido a continuación:

¹³³ Pido disculpas al público.

¹³⁴ Yo os declaro marido y mujer.

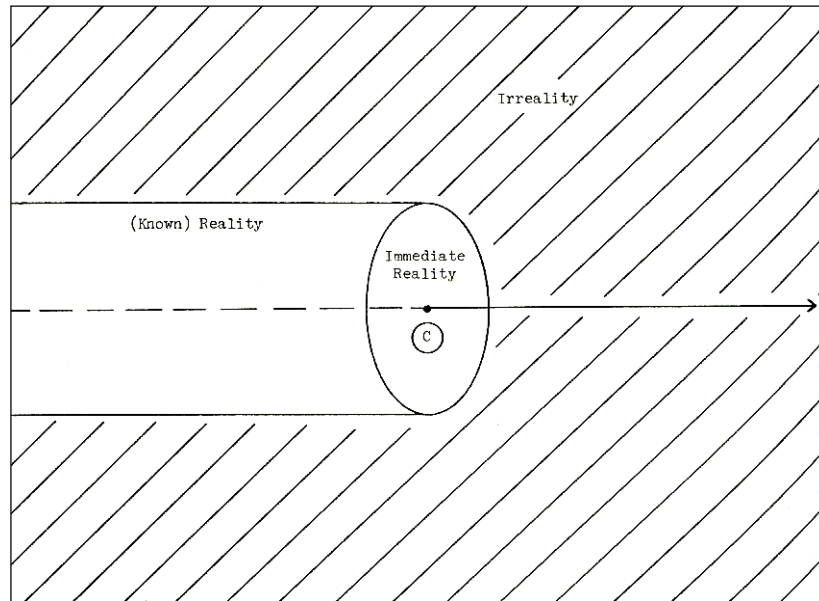

Mapa conceptual 18: Modelo epistémico básico¹³⁵

El propio autor puntualiza que no estamos hablando, en ningún caso, de realidad en términos absolutos, sino de realidad subjetiva en función del punto de vista del orador. De hecho, la realidad evoluciona, es cambiante y puede irse expandiendo.

En esta ilustración observamos, en primer lugar, cómo se traza una línea temporal, que avanza desde el pasado hacia el futuro, cortada por un punto que marca presente. Las áreas cercanas al punto C, que Langacker llama *conceptualizador* y que nosotros identificamos con el orador, determinan la *realidad inmediata*, mientras que las zonas no sombreadas de la izquierda de la imagen representan el *pasado conocido*. Todas las áreas sombreadas son dominio de lo *irreal*, que Langacker define como todo lo que no sea realidad conocida (1991: 243).

¹³⁵ Original en Langacker (1991: 242)

A partir de este modelo, que según Evans y Green (2006: 627) no es otra cosa que un ICM¹³⁶, se establece todo el sistema de configuración del tiempo, el aspecto y el modo (TAM) dentro de un sistema de referencia entre el discurso y el evento al que se refiere.

En términos de espacios mentales¹³⁷ entendemos que la construcción de significado es dinámica. De esta forma, según avanza el discurso se van creando complejas *celosías*¹³⁸ de espacios mentales que van estableciendo *mapas*¹³⁹ que expresan el trazado de la construcción del significado. Según Evans y Green (2006: 368) las relaciones entre los diferentes mapas se ven siempre guiadas por el contexto del discurso, lo que implica que la construcción del significado es siempre situacional.

Según Fauconnier (1997: 73) cualquier configuración de espacio mental incluirá los siguientes elementos¹⁴⁰:

- Base: punto de anclaje para la configuración. El espacio inicial al que es fácil volver a remitirse.
- Punto de vista: el espacio a partir del cual todos los demás espacios están siendo construidos o accedidos.
- Foco: el espacio al que se está añadiendo contenido.
- Evento: corresponde al tiempo del evento o estado que se está considerando.

Para ilustrar esta compleja configuración Fauconnier la ilustra con el siguiente ejemplo (1997: 73-74):

¹³⁶ Ver apartado 4.3.2.

¹³⁷ 4.3.1.1.

¹³⁸ Lattices.

¹³⁹ Mappings.

¹⁴⁰ En inglés: *base, viewpoint, focus y event*.

Max is twenty-three. He has lived abroad. In 1990, he lived in Rome. In 1991 he would move to Venice. He would then have lived a year in Rome.¹⁴¹

La base es el punto de partida. Como tal, antes de emprender el trazado hacia nuevos espacios mentales, la base es también, inicialmente, el punto de vista y el foco. Este punto de partida, en nuestro ejemplo, es *Max is twenty-three*.

Manteniendo la misma base y el mismo foco nos desplazamos hacia un nuevo espacio que añade información mediante un evento pasado: *He has lived abroad*.

En la siguiente frase contamos con un *constructor de espacio (in 1990)* que establece un nuevo foco al que se añade, también un contenido nuevo, *Max lived in Rome*, que marca el nuevo evento/espacio de Max viviendo en Roma.

A partir de este foco se elabora un nuevo punto de vista que permite el siguiente desplazamiento de Max. Cuando se afirma que *in 1991 he would move*, el año 1991 se considera el futuro de 1990, de forma que el espacio de Roma en 1990 se transforma en el nuevo punto de vista a partir del cual podemos desplazarnos hacia un nuevo foco y evento, el del año 1991.

La última frase mantiene 1990 como punto de vista y 1991 como foco, al tiempo que se usa un evento/espacio (*lived a year in Rome*) pasado con respecto al foco, 1991.

¹⁴¹ Max tiene 23 años. Ha vivido en el extranjero. En 1990 vivía en Roma. En 1991 se mudaría a Venecia. Para entonces, habría vivido un año en Roma.

Dentro de este sistema de construcción de significado es fundamental mantener claramente los constructores de espacio, así como las marcas de tiempo, aspecto y modo.

De esta forma, se configuran estas redes o celosías de espacios mentales que no solamente nos ofrecen información temporal, sino que así mismo nos aproximan a relaciones de probabilidad, necesidad o posibilidad frente a lo que sería el *mundo real*. En palabras de Setton (1999: 361) la modalidad epistémica:

...relates to consequence, probability, necessity, or possibility in the world of reasoning as opposed to the real world e.g. *you must be ill* (epistemic) vs. *you must go home* (real world).¹⁴²

Para el intérprete esta teoría tiene numerosas aplicaciones en la práctica y merece ser explorada más detalladamente. Baste mencionar para nuestro estudio que consideraremos, en el experimento descrito en la segunda parte de esta tesis, los desplazamientos que se producen partiendo desde el punto de vista del presente de indicativo del orador, haciendo especial hincapié en el papel que los tiempos, aspectos y modos verbales desempeñan en los mismos.

5.6.1.4. *Evidencialidad*

Pasamos ahora a describir un importante aspecto de la relación entre el orador y su discurso que podría considerarse dentro de la

¹⁴² Se refiere a la consecuencia, probabilidad, necesidad o posibilidad en el mundo del razonamiento, por ejemplo *debes estar enfermo* (epistémico) frente a *debes irte a casa* (realidad).

modalidad epistémica pero que, en nuestra opinión, merece un apartado claramente diferenciado.

La evidencialidad, según Chafe (1986: 263) expresa el grado de certeza o compromiso que el hablante tiene con respecto a lo que dice. El orador expresa frecuentemente su grado de certidumbre mediante la alusión a la fuente de su conocimiento.

El conocimiento más fiable es el que procede hechos de los que se ha sido testigo, o sea, de pruebas directas. Otras fuentes de conocimiento no son tan fiables, como el conocimiento de oídas¹⁴³, o las hipótesis no comprobadas.

Con frecuencia, el uso de referencias evidenciales permite a los oradores argumentar mejor lo que afirman. Muchos de ellos recurren a pruebas de autoridad para justificar su discurso: *hay estudios que demuestran, los expertos afirman, según el Gobierno, etc.*

Este autor ilustra en el siguiente esquema el grado de fiabilidad del conocimiento desde el punto de vista del orador:

<i>fuentes de conocimiento</i>		<i>modo de conocimiento</i>		<i>fiabilidad</i>		<i>conocimiento contrastado con</i>
???	→	creencia	→	o		
evidencia	→	inducción	→	c	→	recursos verbales
lenguaje	→	de oídas	→	i	→	expectativas
hipótesis	→	deducción	→	m		
				i		
				e		
				n		
				t		
				o		
				<i>no fiable</i>		

¹⁴³ Hearsay

Mapa conceptual 19: Evidencialidad¹⁴⁴

La evidencialidad se manifiesta en la práctica mediante el uso de adverbios, algunas expresiones como *de hecho*, *por supuesto* y verbos como *suponer*, *creer*, *decir*, *oír*, etc.

Como dice Setton (1999: 18) los intérpretes pueden encontrar pistas acerca de las intenciones del orador, que les permitan realizar hipótesis de anticipación del discurso de índole más pragmática que semántica, mediante determinados indicadores de grados de autoridad o evidencialidad de las proposiciones que componen el discurso.

En notas de consecutiva estos marcadores de la evidencialidad han de ser reflejados sistemáticamente, como podemos ver en los ejemplos siguientes:

I” afirmo I))┘ he oído **pbly** probablemente

Mapa conceptual 20: Expresiones evidenciales en notas de consecutiva¹⁴⁵

Por otra parte, considerando la evidencialidad de manera más amplia podemos vincularla con el concepto de punto de vista y de perspectiva que nos interesa en nuestro estudio. En este sentido, Anderson (1990: 273) relaciona la evidencialidad con los mapas mentales, mencionados en el apartado anterior, que pueden mostrar el grado de distancia que un marcador evidencial aporta al discurso, partiendo desde el punto cero de la perspectiva del orador.

¹⁴⁴ Original en Chafe (1986: 263), traducido y adaptado por la autora de la tesis.

¹⁴⁵ Adaptado por la autora de la tesis a partir de sus notas de consecutiva personales

En la segunda parte de esta tesis tendremos ocasión de estudiar la manera en que se expresa la evidencialidad en la prestación de consecutiva para reproducir el punto de vista del orador.

5.6.2. Capacidad relacional

Dentro de nuestro estudio de la competencia comunicativa recogemos ahora la capacidad relacional entendida como competencia que permite al intérprete evocar marcos y reconocer tanto metáforas como referencias intertextuales partiendo de las expresiones proposicionales del discurso original. Este apartado ha de ser forzosamente breve ya que hemos expuesto detalladamente en los apartados 4.3. y 5.1. el uso de las estructuras conceptuales que nos permiten comprender y expresar significados.

Merece la pena, sin embargo, recordar nuevamente que, según Evans y Green (2006: 215), existe una diferenciación entre el conocimiento enciclopédico y el conocimiento contextual. Pese a esta diferenciación, que podría coincidir con nuestra propia identificación de competencia relacional y competencia situacional, el conocimiento enciclopédico sólo puede actuar en función del contexto de situación de cada evento lingüístico. Así, determinadas metáforas pueden tener significados distintos dependiendo del contexto de que se rodean y de las posibles inferencias que se pueden realizar por vía de nuestro conocimiento enciclopédico. Encontramos un ejemplo de este tipo de inferencias cognitivas dependientes del contexto en la cadena intertextual que se produce en los tres discursos estudiados en la segunda parte de nuestra tesis.

Si estudiamos la metáfora de la *montaña*, que se repite en los tres discursos, encontramos un punto de partida claro que nos acerca al contexto de situación y nos permite entender esta referencia. Martin Luther King es pastor de la iglesia protestante. Como tal, sus discursos están plagados de referencias bíblicas. Una de ellas es la de la travesía del desierto de los israelitas guiados por Moisés. La imagen de la montaña, en sus discursos representa el avistamiento de la Tierra Prometida: el final de la segregación racial en Estados Unidos.

Sin embargo, como veremos en la segunda parte de nuestro estudio, en los discursos utilizados para nuestro experimento esta metáfora se complica y enriquece y adquiere nuevas dimensiones dependiendo de las nuevas relaciones intertextuales que se van estableciendo y de la adición de nuevos contextos de situación.

Por su parte, Hatim y Mason (1990: 124) afirman que la reiteración de elementos textuales que forma este tipo de cadena intertextual es siempre motivada. Según ambos autores, la intertextualidad permite situar un texto en un sistema de códigos y convenciones que lo hacen abordable.

Así mismo, el recurso a la contextualización del conocimiento enciclopédico nos permite descodificar pistas muy valiosas sobre la intencionalidad del orador y sobre el terreno al que quiere llevar a su público.

El trabajo del intérprete frente a la intertextualidad no puede limitarse pues a una mera alusión a otros textos, sino de un ejercicio de captura y transmisión de la intencionalidad del original, sin el cual no se cumpliría la función comunicativa que es el componente esencial del trabajo de estos profesionales.

SEGUNDA PARTE

DESARROLLO EXPERIMENTAL

6. DETERMINACIÓN DEL OBJETO DE ESTUDIO

6.1. LA COMPETENCIA COMUNICATIVA

Como ya ha sido expuesto anteriormente, pretendemos en esta tesis investigar las diferencias que puede haber entre diversos aspectos de la competencia comunicativa, concretamente las subcompetencias situacional y relacional. Para ello realizaremos una comparación de las prestaciones de interpretación consecutiva de intérpretes de conferencia profesionales y de alumnos universitarios o licenciados en esta disciplina con poca experiencia profesional.

Entendemos que, según lo expuesto en las nuevas directrices de La Memoria del grado de Traducción e Interpretación (2008: 21)¹⁴⁶, la competencia comunicativa debe ser abordada, dentro de los estudios que habilitan para ejercer la profesión de intérprete, como uno de los elementos fundamentales a la hora de transmitir un mensaje.

¹⁴⁶ Basado en los contenidos profesionalizantes expuestos en el Libro Blanco del Título de Traducción e Interpretación (2003): www.aneca.es/activin/docs/libroblanco_traduc_def.pdf [consultada el 17/1/09]

...la capacidad de formular en lengua meta un mensaje comunicativa y socialmente válido en respuesta al mensaje lingüístico original, que deberá ir acompañada de la capacidad de decidir sobre la conveniencia de participar o no en un proceso dado de mediación.

Efectivamente, la capacidad comunicativa es necesaria para, mediante la prestación del intérprete hacia una lengua meta, obtener un efecto equivalente en el receptor del discurso al que se hubiera conseguido con la comprensión directa del discurso en lengua original. Este efecto equivalente lo consideraremos en términos de transmisión de la fuerza ilocutiva del discurso (5.3.2.), es decir, de la transmisión de la carga intencional.

Como ya hemos expuesto en capítulos anteriores (5.3), el intérprete mediador¹⁴⁷ puede y debe intervenir en el acto comunicativo si considera que su participación como actor del mismo es necesaria para la correcta transmisión del mensaje original. Esta necesidad de intervención se hace patente por la vía contextual que, como hemos expuesto en el apartado 5.4.3. es prominente en el caso de la mediación intercultural.

Nosotros, sin embargo, centraremos nuestro estudio en la modalidad consecutiva de la interpretación de conferencias. En esta modalidad el intérprete asume el papel del orador y reproduce su mensaje sin intervenir en el mismo.

Para proceder al estudio comparativo de la competencia comunicativa, hemos dividido ésta en varias subcompetencias: situacional, relacional, lingüística y extralingüística. Dado que los aspectos lingüísticos y extralingüísticos son los más estudiados y, en

¹⁴⁷ Que es el que será formado en el nuevo grado de Traducción Interpretación, quedando la interpretación de conferencias (consecutiva y simultánea) para los estudios de Postgrado.

nuestra opinión, sólo ofrecen una clave parcial para el entendimiento de la transmisión del mensaje, nos centraremos en las subcompetencias situacional y relacional que procedemos a definir a continuación en el siguiente apartado, extrapolando a la consecutiva, la tercera de las variables que Setton (1999: 281) define para el estudio de la simultánea:

1. Tipo de texto o discurso.
2. Orador (acento, gramática, etc.)
3. El apoyo que ofrecen el contexto, el conocimiento general y la intencionalidad.

6.1.1. La capacidad de situarse en el contexto

Para empezar es importante destacar que la transmisión correcta del contexto de situación es esencial en interpretación de conferencias. Es ésta una disciplina en la cual, a diferencia de lo que sucede en la mediación, el intérprete asume la primera persona del orador y reproduce los elementos utilizados por este último para transmitir la fuerza ilocutiva del discurso.

Para ello, el intérprete procede al uso de las mismas personas verbales del original, usa el estilo directo o indirecto, según lo imponga el discurso, y procede a una correcta transmisión de la evidencialidad (Chafe 1986) y de la distancia epistémica (Langacker 1987). Es decir, reproduce el grado de convencimiento, de intencionalidad y de conocimiento de la realidad del orador.

Como hemos podido ver anteriormente (4.3.) en la interpretación consecutiva, el ámbito de la textualidad accesible de una manera más

inmediata para el intérprete, en el momento de la toma de notas, es la estructura del discurso (Hatim y Mason, 1997: 49).

Así, en la toma de notas se refleja la estructura del original a modo de marco que sirve para que el intérprete recomponga, uno a uno, cada bloque de información sin perder la visión de conjunto. Por su parte, la textura del original (más accesible en la modalidad de la simultánea), se acaba perdiendo tras el procesamiento de la información del discurso original para dar paso a la nueva textura del discurso meta.

La situación o contexto se manifiestan de manera más evidente en la mediación, modalidad en la que la estructura y la textura del discurso original se manifiestan sólo de manera parcial y pueden ser negociadas con más eficacia a través del contexto (Hatim y Mason 1997: 42).

Para facilitar el estudio del concepto que nos atañe en este apartado, hemos elaborado una definición de la situacionalidad (o contexto por situación) como subcompetencia, que resulta del aprendizaje de la competencia comunicativa. Esta subcompetencia se manifiesta especialmente en la mediación intercultural, pero también destaca en la interpretación consecutiva (Memoria Grado, 2008:141):

Capacidad del intérprete de reconocer la posición que ocupan los participantes , entre sí, frente al texto/discurso vehiculado y en el propio acto comunicativo, para así poder ejercer el papel de mediador que corresponda en cada caso para facilitar la interrelación entre los mismos.

La importancia de esta capacidad queda ilustrada en dos de los modelos cognitivos reproducidos en capítulos anteriores. Tanto en el modelo de producción del lenguaje de Levelt (mapa conceptual 12), como en el modelo de interpretación simultánea de Setton (mapa conceptual

6), el conocimiento de la situación¹⁴⁸ aparece representado en la parte superior de los esquemas, junto al conocimiento enciclopédico¹⁴⁹, alimentando así la conceptualización que precede a la generación del mensaje.

6.1.1.1. *La situacionalidad en la práctica*

En el caso de la interpretación de conferencias, y de la consecutiva en particular, por ser el objeto de nuestro estudio, el intérprete se sitúa en el lugar del orador, asume su primera persona y hace suyos los gestos, la prosodia y la emoción transmitida por el original. La única licencia que se le permite es la de eliminar repeticiones para agilizar el proceso o la de añadir un sucinto *dice el orador* a aquellas partes del discurso que le puedan plantear al intérprete alguna duda que no se haya podido aclarar con una pregunta al ponente (suele ser el caso en simultánea) o alguna reserva ética que provoque en el intérprete la necesidad de un distanciamiento entre la figura del orador y la suya (pongamos el caso de un intérprete que tenga que interpretar comentarios racistas, misóginos u homófobos).

De hecho, la distancia que marque el original frente a su público es la que debe transmitir el intérprete en su prestación. Esta distancia viene determinada por muchos factores: la situación del acto comunicativo, la posición jerárquica que ocupa el orador frente a su público, la fuente de la que proceda la información, el grado de certidumbre del orador sobre el mensaje que transmite, entre otros.

¹⁴⁸ Situational Knowledge.

¹⁴⁹ World Knowledge.

Para ilustrar este concepto podemos plantear un ejemplo de la vida profesional de la autora de esta tesis. Hablaremos, en este caso, de interpretación en el ámbito de la mediación intercultural en el contexto de la asistencia jurídica a inmigrantes subsaharianos en situación irregular. Como veremos en este ejemplo, la intervención del intérprete puede resultar superflua, inapropiada, cuando no directamente contraria a la ética profesional. Ya se ha expuesto en el párrafo anterior que las intervenciones del intérprete deben ser limitadas a la facilitación del acto comunicativo. Un ejemplo ilustrativo de cuando no se debe intervenir¹⁵⁰ podría ser el siguiente:

En unos cursos que la autora de esta tesis impartió en el año 2005 en el Master de Traducción e Interpretación en los Servicios Sociales de la Universidad de Alcalá de Henares una alumna planteó el siguiente dilema. En su vida profesional había tenido la experiencia de servir de intérprete entre instancias policiales y algunos emigrantes subsaharianos. En sus declaraciones estos admitían ser senegaleses, cuando la intérprete, por su aspecto físico y su acento (hablaban en francés o en inglés) sabía que no era cierto. Debido a su procedencia marfileña y a su conocimiento de las etnias de su país y de los países vecinos, la intérprete, alumna del Master, era capaz de situarles perfectamente, adivinando de qué región de África eran originarios. A esta persona le irritaba que los emigrantes mintieran y se preguntaba si un intérprete debe compartir con la policía este tipo de reflexiones. Tanto las opiniones de la profesora, como las del resto de alumnos de la clase coincidían en que dicho tipo de intervención sería contraria a la ética profesional.

¹⁵⁰ Por mucho que el contexto de situación sea revelador de una serie de datos que no se evidencian en el enunciado del discurso. Son éstas informaciones que el orador desea mantener tácitas y que, por lo tanto, no llevan carga intencional.

En cualquier caso, esta intervención sería un apunte innecesario. La policía sabe perfectamente que una de las tácticas de los emigrantes subsaharianos para evitar ser expulsados es no identificarse correctamente y ocultar su nacionalidad. En segundo lugar, por mucho que gran parte de la comunicación pase por vectores no lingüísticos (nerviosismo, apariencia, vacilaciones, acento), en casos como éste el intérprete debe ponerse un límite y nunca arriesgarse a decir cosas que el orador no haya tenido la intención de transmitir.

Precisamente, un análisis de la situación permite hacer observar al intérprete la asimetría, el desequilibrio de las partes que intervienen en la comunicación. Mientras en una consecutiva, normalmente, se produce una situación en la que el orador se sitúa al mismo nivel que los receptores del mensaje, en la mediación intercultural suele darse el caso de que uno de los interlocutores ocupe una posición de poder frente al otro. Trátese de un policía, un juez, un médico o un empleado de la administración pública, hay una persona que tiene el poder de encausar, juzgar, sanar o conceder un permiso de residencia a la otra parte implicada en la comunicación.

El papel del intérprete de enlace no sólo es el de vehicular la información, sino el de mediar entre ambas partes sin que su intervención pueda determinar otra cosa que la resolución de una situación puntual, sea ésta la toma de una declaración o la realización de un diagnóstico médico.

La manera de asumir la prestación del intérprete mediador conlleva también que la versión ofrecida por éste pueda ser de diferentes tipos: cerrada, ampliada, reducida o sustitutiva. En ocasiones, incluso, el

intérprete opta por no ofrecer ninguna traducción. Si se estudian en detalle las prestaciones de los intérpretes de enlace se observa que la actividad del intérprete puede resultar en desviaciones del original en cualquiera de las dos direcciones. Bien en el sentido de especificar, bien en el de generalizar.

En cierto sentido, el intérprete mediador actúa como coordinador de la comunicación (Wadensjö, 1992: 364). Es decir, sirve de puerta de acceso que se cierra o se abre para frenar o dar paso a las diferentes intervenciones. Así, en ocasiones, no es necesaria la interpretación porque el receptor del mensaje ha entendido lo que se le decía, otras es preciso pedir aclaraciones al emisor del mensaje.

Precisamente, para esta modalidad de interpretación, la mediación intercultural, existe un recurso que permite marcar la distancia entre el intérprete y los participantes en el acto comunicativo: el uso de la tercera persona. El *ha dicho*, que ofrece al intérprete un parapeto frente a la posible mentira, omisión o abuso de la verdad del orador. El acto comunicativo se limita a la expresión de lo dicho, dejando fuera contenidos inferidos de la comunicación extralingüística.

Por su parte, Hatim y Mason (1990: 81) también cuestionan que, para la realización del acto de habla, sea necesario que el intérprete intervenga en todos los casos, aunque señalan que faltan datos documentales para poder sustentar dicha hipótesis.

Por todo lo anterior, así como por lo expuesto en el apartado 5.3.1.2., consideramos que, en la mayoría de los casos, en la mediación intercultural el intérprete es un participante más del acto comunicativo y que sus prestaciones pueden ser consideradas como actos de habla independientes con todas sus consecuencias.

Sin embargo, en la interpretación de conferencias, la manera de exponer la situación de contexto que tiene el intérprete se limita, en la mayor parte de las circunstancias, a la reproducción de los elementos contextuales contemplados en el discurso original.

Es evidente que, en ocasiones, es necesario aportar adaptaciones como puede ser el caso en el uso de las personas verbales que se utilicen. Por ejemplo, normalmente, en una situación formal de trabajo, el intérprete de inglés a español no utilizará el tuteo para dirigirse a los participantes en la comunicación. De hecho, el *you* inglés puede traducirse en español tanto por *tú* como por *usted*, por *vosotros* como por *ustedes*. Un acuerdo tácito presupone el uso del *usted* en situaciones profesionales como signo de respeto entre las partes.

Sin embargo, no es infrecuente que los participantes en reuniones de grupos de trabajo o comités permanentes se llamen por su nombre propio porque se conocen desde hace mucho tiempo y tienen cierta amistad. En este caso, es importante que el intérprete se separe de la norma aprendida e incida en la creación del grado de intimidad evocado por las intervenciones de los oradores.

En otros casos, las adaptaciones no harían sino restar eficacia al acto comunicativo provocando, incluso, fallos de transmisión del mensaje. Un ejemplo claro es el de la coletilla que muchos oradores musulmanes emplean al inicio de sus intervenciones:

بِسْمِ اللَّهِ الرَّحْمَنِ الرَّحِيمِ

En el nombre de Dios misericordioso.

El intérprete de conferencias ha de abstenerse de hacer adaptaciones o de obviar dicha frase, puesto que crearía una falsa

situación, adaptada a la mentalidad occidental de sus delegados, quizás, pero eliminando de la ecuación negociadora las diferencias culturales que tienen una manifestación formal muy clara. Este tipo de adaptaciones proceden de inferencias pragmáticas que ofrecen elementos semánticos que estarían ausentes del discurso si éste se analizase sólo desde el punto de vista lingüístico (Setton, 1999: 179).

6.1.1.2. *La manifestación de la situacionalidad*

Seleskovitch y Lederer (2002: 85) nos hablan de la importancia del contexto en consecutiva y exponen que éste no sólo se configura mediante los elementos exteriores al discurso, sino que el propio discurso ofrece aportes contextuales que el intérprete debe saber reconocer. Procederemos entonces al estudio de algunos de estos elementos inherentes al discurso que nos permiten entrar en situación al realizar una interpretación consecutiva.

Como hemos podido ver desarrollado en el apartado 5.6.1., existen diferentes marcadores de la situacionalidad que procederemos a tratar en nuestro estudio.

Básicamente nos limitaremos a cuatro de ellos que reflejan el punto de vista del orador, en el que nos basamos dado que el intérprete de consecutiva asume la primera persona del YO, que se convierte en el punto cero de la perspectiva discursiva, y hace suyo el discurso original. Dichos marcadores situacionales son:

1. Punto cero espacio-temporal (el aquí y el ahora)
2. Inferencias pragmáticas (relaciones sociales y pragmáticas)
3. Distancia epistémica (el sistema TAM y la realidad)

4. Evidencialidad (grado de fiabilidad del conocimiento)

Básicamente, nos moveremos en el estudio de estos marcadores dentro del ámbito del análisis de las expresiones verbales (persona, tiempo, modo y aspecto) y adverbiales del discurso original. En la enunciación del espacio se contemplarán también elementos nominativos que enlazan con la capacidad relacional que se expone en el apartado siguiente.

Observaremos, por otra parte, que este punto de vista personal, o perspectiva del orador, no se debe entender, únicamente, como un punto de vista espacial, aunque también se incluye esta perspectiva posicional. Nos referiremos más bien, en este estudio, a la noción de subjetividad/objetividad¹⁵¹ expuesta por Langacker (1987: 128) que se refiere al grado de implicación del orador en su discurso y al grado de implicación que el orador pretende conseguir en los oyentes del mismo.

Así, existe la perspectiva que sólo resulta de nuestra situación en el mundo en una localización espacial determinada. Esta perspectiva nos interesa dada su relevancia en la transmisión del mensaje de los discursos analizados, pero queremos contemplar, así mismo, la perspectiva comunicativa (Croft y Cruse, 2004: 63) que nos sitúa como participantes en el acto de habla y define nuestro papel en el mismo, además de nuestra localización temporal y espacial. En este sentido utilizaremos como marcador el punto dos de los identificados en nuestra

¹⁵¹ Un ejemplo de objetivización del discurso es el utilizado por las madres de niños pequeños que buscan expresar su mensaje con mayor autoridad mediante el uso de la tercera persona: *mamá no está contenta si no te comes los guisantes*. Por otra parte, hay personas, generalmente famosas, que usan la tercera persona hablando de sí mismas para conseguir una mayor autoridad y conseguir un efecto en el público de mayor credibilidad para sus argumentos.

lista que alude a las posibles inferencias pragmáticas que cabe deducir de la situación que plantea el discurso.

Por otra parte, en el capítulo 7 analizaremos en detalle estos cuatro marcadores desglosados por discurso y estudiaremos las relaciones que se plantean entre los mismos.

6.1.2. La capacidad de relacionar conceptos

En segundo lugar, el intérprete ha de ser capaz de procesar la información del discurso original de tal manera que ofrezca un marco mayor que el que determinen los límites del propio discurso. Esta capacidad podríamos definirla como:

El reconocimiento y transmisión de las referencias intertextuales y las metáforas y metonimias del original, así como en la capacidad para realizar inferencias, con elementos no explícitos del discurso original, para proceder a su aclaración en el discurso meta.

El correcto uso de esta destreza determina la transmisión del colorido del discurso y permite la visualización de las mismas imágenes mentales que utiliza el orador. De esta manera, al mismo se procede a situar al oyente dentro de los mismos marcos mentales del discurso original.

6.1.2.1. La representación conceptual

Tanto la semántica tradicional como la semántica cognitiva hacen uso de modelos representacionales para explicar la relación entre el lenguaje y el mundo exterior en el primer caso, y entre el sistema de conocimiento humano y el mundo exterior, en el segundo (Evans y Green, 2006: 456). Este concepto queda claramente ilustrado en el siguiente gráfico:

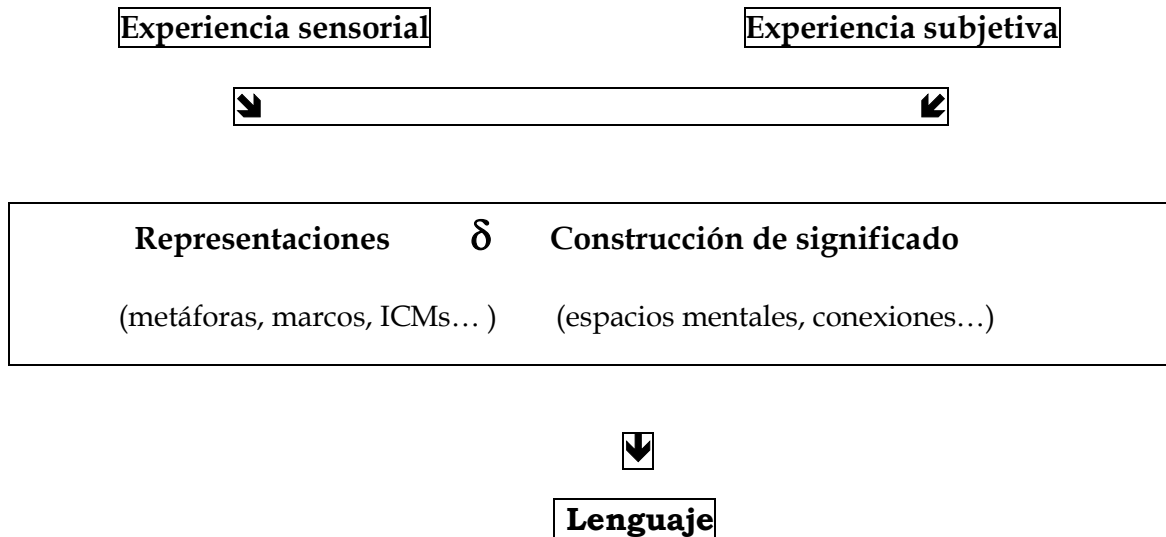

Mapa conceptual 21: La naturaleza de la construcción de significado en la semántica cognitiva¹⁵²

Nos gustaría destacar, nuevamente, la importancia del contexto para la comprensión de las representaciones mentales que alimentan la configuración del discurso. De hecho, habría que entender primero el por qué del uso del lenguaje figurativo en vez del literal.

Según Croft y Cruse (2004:193) el orador utiliza el lenguaje figurativo o representacional cuando cree que el uso literal del lenguaje no producirá el mismo efecto. Puede, de esta manera, atraer la atención

¹⁵² Original en Evans y Green (2006: 458) adaptado por la autora de la tesis.

del oyente o evocar una imagen compleja que no sería accesible de otra manera.

Por su parte, el oyente opta por aportar un significado determinado a las representaciones conceptuales figurativas sólo en función del contexto en que éstas se usen (Croft y Cruse, 2004: 193):

Prototypical figurative language will be characterized here as language use where, from the speaker's point of view, conventional constraints are deliberately infringed in the service of communication, and from the hearer's point of view, a satisfactory (i.e. relevant) interpretation can only be achieved if conventional constraints on interpretation are overridden by contextual constraints.¹⁵³

A efectos de la interpretación de conferencias, podemos observar interesantes puntualizaciones en esta definición. En primer lugar, el lenguaje figurativo se usa para potenciar la comunicación. Como hemos visto en el segundo párrafo de este apartado, la razón que impele al orador a usar dicho lenguaje es la de producir un efecto en el destinatario de la comunicación que no podría ser obtenido de otra manera.

Es fundamental, entonces, que el intérprete sea capaz de comprender y transmitir ese mensaje haciendo uso, en la medida de lo posible, de los recursos del discurso original. En los casos en que el efecto no pueda ser conseguido de manera eficaz el intérprete se verá forzado a sacrificar el colorido para destilar la esencia de la imagen que se pretende transmitir. Buen ejemplo de ello podremos observar en el apartado 7.2.4.

¹⁵³ Caracterizaremos aquí el lenguaje figurativo prototípico como uso del lenguaje en el que, desde el punto de vista del orador, las obligaciones convencionales se infringen deliberadamente a favor de la comunicación, y, desde el punto de vista del oyente, sólo se puede alcanzar una interpretación satisfactoria (es decir, relevante) si las obligaciones convencionales de la interpretación son superadas por las obligaciones contextuales.

donde observaremos el uso de metáforas y metonimias extremadamente complejas y difíciles de interpretar.

En cualquier caso, trátase de metáforas y metonimias sencillas como *la burbuja inmobiliaria* o *¿dónde estás aparcado?*, o de expresiones más complicadas como la metáfora de la *montaña* que estudiaremos en el capítulo siguiente, este tipo de representaciones conceptuales no son una mera sustitución de un concepto por otro, sino que desencadenan la creación de mapas entre dominios conceptuales.

Lakoff y Johnson (1980) desarrollan la Teoría de la Metáfora considerando que ésta sirve de guía para el razonamiento y comportamiento humanos. En este sentido, las metáforas y metonimias son consideradas estructuras conceptuales, de naturaleza no lingüística, aunque son realizadas, generalmente, a través de la expresión lingüística.

De la dificultad de extraer el sentido correcto de un discurso plagado de referencias metafóricas habló Teun van Dijk recientemente en una conferencia pronunciada sobre *Discurso y Poder*¹⁵⁴. A la necesidad del contexto para la comprensión del discurso se une la necesidad de recurrir al conocimiento enciclopédico también. No obstante, según van Dijk, el conocimiento enciclopédico no es el mismo para todo el mundo. Somos tributarios de nuestras vivencias particulares y de la configuración específica de nuestro conocimiento biográfico.

Por ejemplo, en una clase de interpretación celebrada dentro del formato de la asistencia pedagógica que el SCIC¹⁵⁵ ofrece cada semestre a la Universidad Pontificia Comillas, Rafael Rodríguez, funcionario intérprete, evocaba que las recientes maniobras de la Armada rusa en

¹⁵⁴ Caixa Forum (18 de noviembre de 2008).

¹⁵⁵ Servicio Común de Interpretación de Conferencias de la Unión Europea.

aguas del Caribe¹⁵⁶ le recordaban la crisis de los misiles de Cuba. Las alumnas, sin embargo, no habían relacionado en absoluto ambos hechos históricos.

Tanto el Sr. Rodríguez como la autora de esta tesis coincidimos en que habiendo vivido la época de la carrera armamentística nuclear y de la disuasión¹⁵⁷, nuestro conocimiento del tema estaba marcado por la imagen de la amenaza y de la demostración de fuerza. Una alarma se activaba en nuestro cerebro sólo con la representación de los Presidentes Medvédev y Chávez sobre un portaviones ruso.



Ilustración 4: Chávez y Medvédev sobre un portaviones ruso.

Para paliar algo la laguna de conocimiento de las alumnas se les recomendó que vieran el film *Trece días de octubre*¹⁵⁸, aún a sabiendas

¹⁵⁶ Primera, Maye, Medvédev firma con Chávez un acuerdo de cooperación nuclear, *El País* (28/11/2008).

¹⁵⁷ Deterrence.

¹⁵⁸ *Thirteen days* (2000), dirigida por Roger Donaldson y protagonizada por Kevin Costner

de que la misma alarma, probablemente, nunca iba a reproducirse en sus mentes.

De hecho, dentro del análisis necesario para la prestación en consecutiva, la llamada *visualización* del discurso es una estrategia que se debe aprender y practicar para concentrarse en el sentido del mensaje y no en las palabras que lo configuran. Como señalan Seleskovitch y Lederer (2002: 27):

Voir mentalement un objet ou s'imaginer les aspects d'un événement dont on entend parler, c'est en entendre le sens. L'image que les étudiants se feront des événements narrés dans le discours leur permettra de moins écouter les mots et de s'exprimer à partir de ce qu'ils se sont représenté en imagination.¹⁵⁹

En este sentido las metáforas del texto original constituyen un rico aporte cognitivo en imágenes que alimentan la representación mental del intérprete, que debe tratar de reproducir en la mente del destinatario las mismas imágenes que transmitió el orador en primera instancia, si pretende que el efecto del discurso meta sea equivalente al que hubiera producido el original en caso de haber sido comprendido sin necesidad de la interpretación.

6.1.2.2. *Intertextualidad y efecto*

¹⁵⁹ Ver mentalmente un objeto o imaginarse los aspectos de un acontecimiento del que se oye hablar es comprender su sentido. La imagen que los estudiantes se hagan de los acontecimientos narrados en el discurso les permitirá escuchar menos las palabras y expresarse a partir de lo que se hayan representado en la imaginación.

Nos basaremos para explicar la relación entre intertextualidad y efecto en el estudio comparativo que efectúa Waddington (1999: 202-203) de métodos de evaluación de traducción general. En dicho estudio se recoge la máxima que Beaugrande y Dressler (1981:10) exponen sobre el concepto de intertextualidad:

...(it) concerns the factors which make the utilization of one text dependent upon knowledge of one or more previously encountered texts.¹⁶⁰

Además, según reseña Waddington (1999: 203), existe una estrecha relación entre intertextualidad y semiótica, e intertextualidad y efecto. Así, para estudiar los procesos de traducción no sólo hay que limitarse a un análisis del contexto que incluya todos los factores pragmáticos, como sería el caso, para la interpretación, en el estudio de los elementos situacionales avanzados en el párrafo 6.1.1.2., sino que también es necesario abordar el texto¹⁶¹ dentro de su cultura mediante el componente de la intertextualidad.

Así Hatim y Mason (1990: 69) destacan que en la traducción es preciso transmitir los elementos semióticos además de los pragmáticos y comunicativos. También inciden en el hecho de que el lenguaje metafórico transmite, de forma invariable, un sentido y una intención adicionales al mensaje inicial.

Enlazando con esta intencionalidad transmitida mediante los elementos intertextuales podemos destacar que Nord (1991) establece relaciones entre intertextualidad y efecto. De esta manera (Waddington

¹⁶⁰ ...se refiere a los factores que hacen depender la utilización de un texto de uno o más textos previamente conocidos.

¹⁶¹ o discurso.

1999: 203) se manifiesta la importancia de que el traductor tenga suficientes conocimientos culturales de la lengua meta y su capacidad de entender la situación del destinatario frente al texto, dentro del contexto de la cultura meta.

Podemos avanzar, en este sentido, que es preciso que el intérprete posea un amplio conocimiento de la lengua y de la cultura del discurso original, así como un perfecto dominio de la lengua y de la cultura de la lengua meta. Sólo con conocimientos lingüísticos no sería capaz de percibir las imágenes y los marcos evocados en el discurso original, ni de llevarlos al discurso meta con suficiente eficacia como para conseguir que el receptor del mensaje consiga, a su vez, evocar las mismas imágenes y los mismos marcos.

Un término propio a la docencia de la interpretación es el de *visualizar*, como hemos podido ver en el apartado anterior. La visualización del discurso nos permite situarnos en parámetros conocidos y movernos dentro de pistas balizadas.

Un ejemplo tomado de la práctica podría ser un discurso sobre las tradiciones de los alimentos Halal y Kosher pronunciado en clase de interpretación¹⁶². Los alumnos tuvieron muchas dificultades para hacerse con el mismo por falta de conocimientos sobre el tema. Para ilustrarles cómo puede funcionar la capacidad relacional para activar imágenes marcos que permitan una mejor comprensión del discurso original, la autora de esta tesis les mostró cómo es posible recurrir a conocimientos previos que movilizan en nuestra mente los conceptos necesarios para la creación de un marco en que situar el discurso.

¹⁶² Discurso pronunciado por nuestra colaboradora Kristin DeGeorge el 16 de diciembre de 2008 en clase de interpretación especializada.

De esta manera, por ejemplo, es fácil recurrir al conocimiento general de que ni la tradición musulmana ni la judía permiten el consumo de carne de cerdo. También es conocimiento común que el sacrificio de los animales debe ser realizado en condiciones particulares.

De hecho, existen en Madrid diversas carnicerías halal en Lavapiés y en la zona de la mezquita que se abastecen de animales sacrificados según manda la tradición musulmana. Existen, así mismo, numerosos establecimientos kosher en Madrid y no hay más que pasarse por el supermercado del Corte Inglés de Castellana para encontrarse toda una sección de alimentos kosher.

Más allá de los conocimientos de dominio público, cualquier otro conocimiento adquirido por diferentes medios se puede aprovechar para la comprensión de cualquier tema. La autora de esta tesis, concretamente, sin saber mucho más de los alimentos permitidos por las tradiciones musulmana y judía que el común de los españoles criados en la tradición católica, sí que recordaba una conversación mantenida hace años en un avión de Iberia volviendo de Bruselas. Sentada a mi lado iba una compañera de trabajo que pidió menú vegetariano cuando llegó la hora de la cena. Interrogada sobre el porqué de su elección me explicó que el menú vegetariano de los aviones está ideado para ser polivalente. Sirve para los vegetarianos, es kosher y apto para los alérgicos a la lactosa. De paso me explicó que en la tradición kosher existe la prohibición de mezclar las carnes y los lácteos.

Pues bien, esta conversación de hace más de diez años permitió la creación de un marco mental en el que luego se situaron perfectamente muchos de los elementos del discurso a interpretar.

De la misma manera es posible recurrir a conocimientos adquiridos mediante la lectura o el cine. Cualquier fuente es buena para poder

situarse. No hace falta ser un erudito, de hecho, existe en la profesión la máxima de que un intérprete ha de tener un océano de conocimientos con un dedo de profundidad.¹⁶³

6.1.3. Las capacidades de expresión lingüística y extralingüística

Aún dejando para posteriores investigaciones la capacidad de expresión lingüística y la capacidad de expresión extralingüística, parece obvio que ambas determinan, en primera instancia, la transmisión del mensaje en interpretación.

Como afirman Seleskovitch y Lederer (2002: 265) la restitución exacta y completa de las ideas de un orador conlleva elementos extralingüísticos prosódicos y gestuales que permiten una mejor reformulación, por parte del intérprete, y una mejor comprensión, por parte del destinatario del mensaje.

Sin embargo, nosotros en este estudio no abordaremos el uso de los elementos meramente lingüísticos (capacidad de expresión correcta en la lengua meta), ni extralingüísticos de la comunicación (postura, gestos, volumen, entonación, velocidad, etc.) para la transmisión del mensaje.

Por una parte, el estudio de la expresión lingüística, si bien ofrecería pistas interesantes sobre la eficacia y fidelidad en la transmisión del mensaje, sería detallado en exceso y abordaría aspectos de la competencia comunicativa que nosotros hemos preferido dejar fuera de nuestro estudio.

¹⁶³ La profundidad puntual para una reunión concreta se obtiene estudiando la documentación y con el uso de glosarios especializados.

Por otra parte, el estudio de la capacidad de expresión extralingüística, sería, también, extraordinariamente interesante. De hecho, en el mundo de la comunicación oral, se considera que sólo un 40% del mensaje se expresa mediante recursos lingüísticos (Knapp, 1982). No obstante, esta capacidad ya ha sido estudiada con anterioridad en el campo de la interpretación, sobre todo en estudios relacionados con la calidad (Collados Ais, 1998; Kurz, 2001).

Así mismo, cabe señalar que las capacidades de expresión lingüística y extralingüística se inscriben en el terreno de los procesos de producción del lenguaje de manera exclusiva. Sin embargo, las capacidades de comprender y expresar correctamente los elementos que conllevan contexto situación, así como las relaciones internas y externas al texto se sitúan a caballo de los procesos de comprensión y producción; es decir, sin una buena comprensión de la situación y las relaciones transmitidas por el original es imposible que el output vehicule correctamente la fuerza ilocutiva del discurso, ni mediante elementos lingüísticos, ni extralingüísticos.

Por ello, y porque considero que se trata de un tema extremadamente complicado que ha de ser tratado con mucho rigor científico, me limito en mi estudio al análisis situacional y relacional, dejando para un posterior estudio monográfico los otros aspectos.

Únicamente procederemos a un recuento de segregaciones vocálicas y de correcciones en las prestaciones de consecutiva puesto que consideramos que evidencian la falta de técnica de lectura de notas.

A este respecto, en su estudio de la interpretación simultánea, Setton (1999: 139) parece considerar que estas pausas rellenas de articulaciones vocálicas permiten al intérprete ganar tiempo hasta que tiene disponible el siguiente elemento con carga semántica. Este autor

manifiesta, en su estudio de la interpretación simultánea, tres tipos de estrategias que utilizan los intérpretes para retrasar el output. De estas estrategias hay dos que ofrecen sentido al destinatario de mensaje, a saber:

- 1) Adelantar elementos modales, conectores, fórmulas de cortesía, etc.
- 2) Repetir elementos que podrían haber sido obviados con el uso de la deixis y la referencia anafórica.

La tercera estrategia consiste en utilizar diversos fenómenos articulatorios como el uso de segregaciones vocálicas, solecismos y pausas rellenas con fonemas como la schwa (ə).

De la misma manera que en la simultánea, en la interpretación consecutiva los problemas de lectura de notas se solucionan a menudo mediante el retraso del output que permite al intérprete encontrar el siguiente elemento léxico para reconstruir el mensaje. El retraso del output se puede conseguir con una lectura más lenta de las notas, pero en muchas ocasiones se realiza relleno del silencio con segregaciones vocálicas.

Por último, hemos anotado la duración de cada una de las prestaciones para comprobar si hay diferencias entre la cantidad de información lingüística que ofrecen los grupos de alumnos y profesionales estudiados, elemento que podría ser indicador del grado de comprensión del discurso original de ambos grupos.

7. CORPUS

7.1. LA ELECCIÓN DE LOS DISCURSOS

A punto de ser concluida esta tesis una compañera de trabajo se interrogaba acerca del por qué de la elección de los discursos utilizados para el experimento práctico. Discursos hay muchos y seguramente se podrían encontrar algunos más apropiados para el estudio de la situacionalidad y la relacionalidad que los tres escogidos por la autora de esta tesis.

No obstante, queremos pensar que estas tres muestras de oratoria contemporánea no sólo sirven como ejemplo de discursos políticos, sino que narran una historia que comienza el 1 de diciembre de 1955, cuando Rosa Parks se negó a ceder su asiento a un hombre blanco en un autobús, y que finaliza el 14 de noviembre de 2008, cuando Barack Obama es elegido presidente de los Estados Unidos de América: la historia del movimiento estadounidense de los derechos civiles.

Simbólicamente, la víspera de la toma de posesión del nuevo presidente americano se celebraba el aniversario de Martin Luther King, un evento que casi todos los periódicos destacaban como la prueba de la consecución del sueño de éste.

El reverendo Jesse Jackson, que no pudo culminar con éxito sus dos campañas por la candidatura a las primarias demócratas en 1984 y 1988, escribía para el New York Times:

When Barack Obama is sworn in as the nation's first African-American president, many will view that moment as the culmination of the modern civil rights movement, a struggle most often identified with Dr. King.¹⁶⁴



Ilustraciones 5 y 6: Rosa Parks en un autobús de Montgomery (Alabama) tras la ilegalización de la segregación en los autobuses públicos y Barack Obama en la jura de su cargo como presidente de los Estados Unidos el 20 de enero de 2009.

La idea original de utilizar estos discursos se fraguó tras escuchar el discurso que Barack Obama pronunció tras las primarias de New Hampshire¹⁶⁵, en las que no ganó, pero quedó muy cerca de su principal

¹⁶⁴ Jackson, J. (2009). *Dr. King's Last Birthday*, New York Times <http://www.nytimes.com/2009/01/19/opinion/19jackson.html> [consultada el 21 de enero de 2009]

Cuando Barack Obama jure su cargo como el primer presidente afroamericano de nuestra nación, muchos verán ese momento como la culminación del movimiento moderno de los derechos civiles, una lucha identificada principalmente con el Dr. King.

¹⁶⁵ Nashua, 9 de enero de 2008.

contrincante, Hillary Clinton. Su discurso recordó a la autora de esta tesis un discurso que ya conocía y utilizaba en sus clases avanzadas de TAV¹⁶⁶, el famoso *I have a dream* de Martin Luther King, tanto en el uso de los diferentes elementos retóricos, como en la manifestación de la intencionalidad del orador.

El tercer discurso, que sería el segundo en términos cronológicos, procede de las búsquedas lanzadas para hallar discursos de Hillary Clinton. Habiendo encontrado en la base de datos de la Universidad de Virginia¹⁶⁷ (The Miller Center of Public Affairs) un discurso de Bill Clinton con alusiones directas a Martin Luther King y a la metáfora de la montaña, que se repetía en los dos discursos seleccionados previamente, nos pareció evidente que era el apropiado para completar el estudio.

7.1.1. La lucha por los derechos civiles en USA

En 1955, Rosa Louise Parks¹⁶⁸, costurera y activista de la N.A.A.C.P.¹⁶⁹ de Montgomery, Alabama, fue detenida por infringir las leyes de segregación racial. Se había negado a ceder su asiento a un hombre blanco en el autobús. Este hecho provocó el boicot de los autobuses de Montgomery, liderado por Martin Luther King, que duró 13 meses, mientras la apelación del caso de la señora Parks llegaba hasta el Tribunal Supremo donde se consiguió la histórica sentencia *Browder vs. Gayle* que declaraba ilegal la segregación en los autobuses públicos.

¹⁶⁶ Traducción a la vista.

¹⁶⁷ <http://millercenter.org/cripps/archive/speeches>
[consultada el 14 de marzo de 2008]

¹⁶⁸ SHIPP, E. R. (2005) *Rosa Parks, 92, Founding Symbol of Civil Rights Movement, Dies*. New York Times. www.nytimes.com/2005/10/25/national/25parks.html
[consultada el 18 de enero de 2009]

¹⁶⁹ Nacional Association for the Advancement of Colored People (Asociación Nacional para el Progreso de las Personas de Color).

A partir de ese momento, Martin Luther King se convierte en el carismático líder del movimiento a favor de los derechos civiles en Estados Unidos y se hace famoso en todo el país, creando la Southern Christian Leadership Conference¹⁷⁰ con el fin de organizar acciones similares en otras partes (Adams, 1979: 363).

El ejemplo de Ghandi de la resistencia no violenta, con la que los negros habían amenazado durante la segunda guerra mundial (Adams, 1979: 340-345), se hizo realidad y su éxito motivó la generalización del movimiento a favor de los derechos civiles. Como dice el propio King en su discurso *I have a dream*¹⁷¹:

You have been the veterans of creative suffering. Continue to work with the faith that unearned suffering is redemptive.¹⁷²

Siguiendo el ejemplo de Montgomery se lanzaron diferentes campañas de boicot de los autobuses públicos o de las tiendas cuyos propietarios eran miembros de organizaciones racistas. Hubo manifestaciones a favor del derecho de voto y protestas contra la segregación en las escuelas.

En las elecciones presidenciales de 1960 John F. Kennedy se posiciona claramente a favor del fin de la discriminación. Cuando Martin Luther King es encarcelado en Atlanta, después de una protesta, el candidato demócrata testimonia a su esposa su simpatía y preocupación

¹⁷⁰ Conferencia Sureña de Dirigentes Cristianos

¹⁷¹ Recogido en el Apéndice 1 de esta tesis.

¹⁷² Os habéis convertido en veteranos del sufrimiento creativo. Seguid trabajando y tened fe en que el sufrimiento inmerecido nos redime.

y su hermano, Robert Kennedy, pide al juez la liberación del dirigente negro, que fue excarcelado al día siguiente.

Esta actitud les granjea a los Kennedy la simpatía de muchos votantes negros que fueron decisivos para la elección del nuevo presidente. Los afroamericanos, con sus votos, hicieron posible la estrecha victoria de Kennedy, confiando en que tomaría las medidas que su predecesor, Eisenhower, no había sabido adoptar.

Un punto de inflexión importante en el movimiento liderado por King fue la actuación de la guardia nacional en mayo de 1963¹⁷³ que tuvo que intervenir en Alabama hasta que el gobernador del Estado, George Wallace, desistió de su propósito de prohibir la entrada de estudiantes negros en la Universidad de Tuscaloosa. En el discurso de Martin Luther King, utilizado para nuestro estudio, se habla de este gobernador al que, según el orador, *le rezuman de la boca las palabras “anulación” e “interposición”*¹⁷⁴, aludiendo a este incidente.

El año 1963 es decisivo para la lucha de los afroamericanos por los derechos civiles. El 11 de junio de dicho año, el presidente Kennedy somete al Congreso un proyecto de ley de derechos civiles destinado a acabar con la segregación en las escuelas y la discriminación en las empresas con contratos con el gobierno (Adams, 1979: 378).

Así mismo, el 28 de agosto de 1963 se produce la marcha de más de 250.000 manifestantes pacíficos sobre Washington, encabezada por King que pronunció ese día su renombrado discurso *I have a dream*.

Sin embargo, con el asesinato de J.F. Kennedy el 22 de noviembre del mismo año, se cierra esa etapa de esperanzas y expectativas. Más

¹⁷³ <http://faculty.smu.edu/dsimon/Change-Civ%20Rtsb.html>
[consultada el 18 d enero de 2009]

¹⁷⁴ ...whose governor's lips are presently dripping with the words of "interposition" and "nullification"...

adelante, en 1964 y 1965, con el presidente Johnson, se consigue la aprobación de la ley sobre derechos civiles de Kennedy y la ley sobre el derecho al voto de los afroamericanos.

Desgraciadamente, por muy históricas que fueran estas dos disposiciones, no consiguieron colmar las expectativas de los afroamericanos, sumidos aún en los guetos y la pobreza.

La no violencia, preconizada por King, no convence a algunos líderes negros y surge una nueva generación de jóvenes militantes negros, agrupados en torno a Malcom X y los *Black Panthers*¹⁷⁵ que entienden la democracia americana no como un sueño sino como una pesadilla (Winant, 2001).

Se desata, entonces, una oleada de violencia, por parte de los militantes negros, las fuerzas policiales y los racistas blancos, que culmina con el asesinato de Martin Luther King el 4 de abril de 1968 (Frady, 2002). El día anterior, King pronuncia su último discurso, premonitorio de su muerte, que citamos a continuación:

What would happen to me from some of our sick white brothers? Well, I don't know what will happen now. We've got some difficult days ahead. But it really doesn't matter with me now, because I've been to the mountain top. And I don't mind. Like anybody, I would like to live a long life. Longevity has its place. But I'm not concerned about that now. I just want to do God's will. And He's allowed me to go up to the mountain. And I've looked over. And I've seen the Promised Land. I may not get there with you. But I want you to know tonight, that we, as a people, will get to the Promised Land! And I'm so happy tonight. I'm not worried about

¹⁷⁵ Organización creada por Huey Newton y Bobby Seale en 1966, bajo la influencia de Malcom X y la ideología marxista que abogaba por la autodefensa armada.

anything. I'm not fearing any man! My eyes have seen the glory of the coming of the Lord!¹⁷⁶

Este discurso conocido como *The Mountaintop Speech*¹⁷⁷ retoma y enriquece la metáfora de la montaña recogida en el discurso pronunciado en Washington en 1963 y sirve, como veremos a continuación (7.2.), para alimentar las referencias intertextuales de los discursos de Clinton y Obama utilizados en nuestro experimento.

7.1.2. La Administración Clinton

La prensa internacional recogía un momento histórico poco antes de la investidura del nuevo presidente norteamericano. El 7 de enero de 2009 el presidente saliente de los Estados Unidos, George W. Bush, y el presidente electo, Barack Obama, posaban en el despacho oval para una histórica foto junto a George Bush padre, Jimmy Carter y Bill Clinton.

Para completar el cuadro de los presidentes estadounidenses desde la época de Martin Luther King faltaban tan sólo Richard Nixon, Gerald Ford y Ronald Reagan, los tres republicanos y los tres ya fallecidos. Reproducimos a continuación esta fotografía:

¹⁷⁶ ¿Qué me pueden hacer algunos de nuestros enfermos hermanos blancos? Pues bien, no sé lo que sucederá ahora. Nos esperan días difíciles. Pero, realmente, no me importa, porque he estado en la cima de la montaña. Y no me importa. Como a todos, me gustaría vivir largo tiempo. La longevidad es importante. Pero eso no me preocupa ahora. Sólo quiero hacer la voluntad de Dios. Y Dios me ha permitido subir a la cima de la montaña. Y he contemplado el horizonte. Y he visto la Tierra Prometida. Puede que no llegue allí con vosotros. ¡Pero quiero que sepáis, esta noche, que nosotros, como pueblo, llegaremos a la Tierra Prometida! Y me siento tan feliz esta noche. No tengo ninguna preocupación. ¡No le temo a ningún hombre! ¡Mis ojos han visto la gloria del advenimiento del Señor!

¹⁷⁷ El discurso de la cima de la montaña.



Ilustración 7: Barack Obama y los presidentes Bush padre, Bush hijo, Clinton y Carter.

Es, precisamente, durante el mandato de este último, Ronald Reagan (1980-1988)¹⁷⁸, con la aplicación de políticas económicas que potenciaban el libre mercado y reducían al mínimo el intervencionismo estatal y las prestaciones sociales, cuando se empieza a fraguar la situación económica que llevaría a Clinton al poder (Klose y Lader, 2001: 355).

Cuando George Bush padre asume su mandato (1988-1992) la euforia liberalizadora de la anterior administración debe ser revisada. La bajada de impuestos que Reagan había aplicado durante sus ocho años de presidencia había acarreado un frenesí consumista y un tremendo déficit estatal.

La economía daba muestras de agotamiento y la industria empezó a reducir los costes salariales invirtiendo en tecnología o deslocalizando sus centros de producción (Klose y Lader, 2001: 381). Todo ello acarrea

¹⁷⁸ Coincidente con el mandato de Margaret Thatcher como primera ministra del Reino Unido (1979-1990), que aplicaría similares principios económicos neoliberales.

la destrucción de innumerables empleos y el empeoramiento de los problemas sociales heredados de las políticas anteriores. Aumentaron la violencia, el tráfico de drogas, la pobreza, la desigualdad y el racismo.

De esta manera, las elecciones estadounidenses de 1992 estuvieron marcadas por el estancamiento de la economía, cuyo crecimiento era tan sólo de un 0,7%¹⁷⁹. Bill Clinton (2004) consigue ser elegido gracias a su celo por centrar la campaña en la economía del país¹⁸⁰. Una vez en el cargo, Clinton comienza a tomar medidas destinadas a la mejorar la situación económica, cosa que consigue, llegándose a conocer tasas de crecimiento económico del 2,5% durante su administración. Como afirma el propio presidente en su discurso *If Martin Luther King was here*¹⁸¹:

...we have made a good beginning. Inflation is down. Interest rates are down. The deficit is down. Investment is up. Millions of Americans have refinanced their homes or their business loans in the last year. And in the last 10 months, this economy has produced more jobs in the private sector than in the previous 4 years.¹⁸²

La situación, sin embargo, no es halagüeña para millones de afroamericanos. La violencia y la droga imperan en las calles de sus guetos y en las escuelas. El desempleo es escandaloso y muchos afroamericanos subsisten sólo gracias a las escasas prestaciones

¹⁷⁹ El más bajo desde la Gran Depresión de 1929.

¹⁸⁰ Haciendo famosa la frase *it's the economy, stupid* (es la economía, estúpido).

¹⁸¹ Recogido en el Apéndice 1 de esta tesis.

¹⁸² He de decirlo, amigos americanos, que hemos empezado con buen pie. La inflación ha bajado, los tipos de interés han bajado. El déficit se ha reducido. La inversión ha aumentado. Millones de americanos, entre los que apuesto que se incluyen algunos en esta sala, han conseguido nueva financiación para sus casas o negocios en el último año. Y en los últimos diez meses nuestra economía ha generado más empleo en el sector privado que en los cuatro años anteriores.

sociales. Lo peor es la aparente imposibilidad de escapar a un destino que parece ineludible.

Las reformas conseguidas por el movimiento en pro de los derechos civiles parecen poco eficaces y casi simbólicas, limitadas por los impedimentos que bloquean las buenas intenciones a la hora de ser llevadas a la práctica (Winant, 2001: 240). La distancia entre el reconocimiento formal por parte del Congreso y el Tribunal Supremo del derecho de los afroamericanos a la igualdad en la justicia, educación, vivienda y empleo, y la consecución en la práctica de esos derechos seguía siendo enorme.

Muchos afroamericanos de clase media tratan de huir de esta trampa, como relata el propio Barack Obama (1995: xv) cuando habla de sus cuñados:

... having moved out of the city into a mostly white suburb, a move they made to protect their son from the possibility of being caught in a gang shooting and the certainty of attending an underfunded school.¹⁸³

En el discurso de Bill Clinton que hemos utilizado para nuestro experimento el presidente se muestra optimista. Lleva apenas un año de mandato y tiene muchos proyectos sociales, entre los que cabe destacar la mejora de la educación y la reforma del sistema sanitario. Sin embargo, estos proyectos se encuentran con una fuerte oposición en las cámaras legislativas y acaban por sucumbir al regreso de las tendencias conservadoras que preconizan menos impuestos y menos gasto público.

¹⁸³ ... se habían mudado desde el centro de la ciudad a un barrio residencial predominantemente blanco, cosa que hicieron para proteger a su hijo de la posibilidad de verse implicado en un tiroteo entre bandas y de la certidumbre de asistir a una escuela con escasa financiación.

7.1.3. La lucha por las primarias en 2008

El 3 de enero de 2008, contra todo pronóstico, el senador por Illinois, Barack Obama, consigue ganar las primarias demócratas de Iowa, tras derrotar a una figura tan conocida y carismática como la senadora por Nueva York, Hillary Clinton.

Lo extraordinario de este hecho no radica en la victoria en sí, sino en que Iowa es un estado con un 90% de población blanca. El candidato Obama, que había anunciado su candidatura el 10 de febrero de 2007 y que se había posicionado claramente a favor de la retirada de las tropas de Irak¹⁸⁴, se perfila entonces como un rival de talla, frente a Hillary Clinton y John Edwards, dejando muy atrás a los otros candidatos como Bill Richardson o el actual vicepresidente Joe Biden.

El discurso analizado en el experimento de consecutiva, *Yes we can*, se pronuncia tras las primarias de New Hampshire el 8 de enero. Obama no gana, pero obtiene el 36,4% de los votos frente al 39,0% de Hillary Clinton. Edwards sólo consigue un 16,9% de los votos.

Tradicionalmente, los resultados de estos dos Estados influyen de manera decisiva en el resto de la campaña. Tanto es así, que de los diez candidatos demócratas a la presidencia estadounidense entre los años 1972 y 2009, siete habían conseguido ganar en Iowa¹⁸⁵.

Estados Unidos se encuentra, a principios de 2008 en un momento difícil. Los años de administración de George W. Bush (2001-2009) han arrastrado al país a una guerra interminable en Irak, el terrorismo de Al

¹⁸⁴<http://www.elpais.com./articulo/internacional/ano/cambio/Estados/Unidos/elpepiint/20> del 2 de noviembre de 2008 [consultado el 22 de enero de 2009].

¹⁸⁵ La influencia de Iowa en las elecciones de Estados Unidos (elaboración propia), *El País* (3 de enero de 2008).

Quaeda sigue siendo una amenaza inminente, se ha dado la espalda al problema del cambio climático, y la crisis económica se perfila en el horizonte. La imagen de Estados Unidos en el mundo ha quedado ensombrecida y ya no se puede considerar a este país como el garante de las libertades y el paladín de la lucha contra la opresión.

No es de extrañar que el candidato Obama, en su discurso de agradecimiento tras las primarias de New Hampshire, reitera en su programa la necesidad del cambio de dirección frente a lo que han sido las políticas de George W. Bush:

And when I am President, we will end this war in Iraq and bring our troops home; we will finish the job against al Qaeda in Afghanistan; we will care for our veterans; we will restore our moral standing in the world; and we will never use 9/11 as a way to scare up votes, because it is not a tactic to win an election, it is a challenge that should unite America and the world against the common threats of the twenty-first century: terrorism and nuclear weapons; climate change and poverty; genocide and disease¹⁸⁶.

Durante el resto de la campaña Obama utiliza la famosa frase *Yes we can* (sí podemos) y la palabra *change* (cambio) como mantras repetidos incansablemente que arrastran a multitudes y generan un apoyo ciudadano sin precedentes.

¹⁸⁶ Y cuando sea presidente, pondremos fin a la guerra de Irak y traeremos a nuestras tropas a casa; terminaremos nuestra lucha contra Al Qaeda en Afganistán; nos preocuparemos por cuidar de nuestros veteranos; devolveremos a nuestro país su prestigio moral en el mundo; y nunca usaremos el 11S para asustar a los votantes, porque el 11S no es una táctica para ganar elecciones, sino un reto que debería unir a América y al mundo contra las amenazas comunes del siglo XXI: el terrorismo y las armas nucleares, el cambio climático y la pobreza, el genocidio y la enfermedad.

Se ha afirmado que Obama ha sido el candidato de Internet. Efectivamente, su presencia en la red ha sido inmensa, bien organizada, aprovechada al máximo. Los fondos necesarios para la campaña se recaudan directamente del particular en su página web¹⁸⁷, sus discursos se encuentran sin dificultad en Youtube y el famoso cantante Will.i.am graba y cuelga en ese servidor un vídeo musical¹⁸⁸ en compañía de otros artistas como Scarlett Johansson.

En este vídeo se utilizan las palabras del discurso *Yes we can* como letra de la canción que se interpreta:

It was a creed written into the founding documents that declared the destiny of a nation. Yes we can.

It was whispered by slaves and abolitionists as they blazed a trail toward freedom though the darkest of nights. Yes we can.

It was sung by immigrants as they struck out from distant shores and pioneers who pushed westward against an unforgiving wilderness. Yes we can.

It was the call of workers who organized; women who reached for the ballot; a President who chose the moon as our new frontier; and a King who took us to the mountaintop and pointed to the Promised Land.

Yes we can to justice and equality. Yes we can to opportunity and prosperity. Yes we can heal this nation: yes we can repair this world. Yes we can.¹⁸⁹

¹⁸⁷ <https://donate.barackobama.com/page/contribute/dnc08splashnd>
[consultada el 7 de marzo de 2008].

¹⁸⁸ <http://www.youtube.com/watch?v=jjxyqcq-mYY>
[consultada el 5 de junio de 2008].

¹⁸⁹ Un credo que quedó escrito en los documentos fundacionales que proclamaban el destino de una nación. Sí, podemos.
Lo susurraban esclavos y abolicionistas mientras desbrozaban el camino a la libertad en la más oscura de las noches. Sí, podemos.
Lo cantaban los inmigrantes cuando emprendían su marcha desde costas lejanas, los colonos que se abrían paso hacia el implacable e inexplorado oeste. Sí, podemos.

Curiosamente, el eslogan de Obama ha sido traducido, en algunos casos por la comunidad latina de Estados Unidos por *sí se puede*, y así aparece en la traducción al español del vídeo de Will.i.am¹⁹⁰ seguramente recordando el grito de guerra de los estudiantes venezolanos que protagonizaron las protestas de 2007¹⁹¹. Para el recuerdo anecdótico, y para demostrar la tremenda fuerza del *sí podemos*, baste mencionar que ese fue también el eslogan que llevó a la selección española de fútbol a la victoria en la Eurocopa 2008¹⁹².

Este discurso ha pasado ya a la historia como una de las mayores piezas de oratoria política y comparte fama y prestigio con otros discursos famosos como *Blood, sweat and tears*¹⁹³ de Winston Churchill (1940) o el propio *I have a dream* de Martín Luther King, que hemos utilizado también en nuestro experimento.

Sin embargo, para la autora de esta tesis y también para el lingüista George Lakoff¹⁹⁴ el mejor discurso de Obama es el llamado *A more perfect Nation* (Una nación más perfecta)¹⁹⁵, pronunciado el 18 de marzo de 2008, que le sirve para neutralizar los ataques que recibe por

Era el grito de guerra de los trabajadores que se organizaban; de las mujeres sufragistas; de aquel Presidente que decidió que nuestras nuevas fronteras llegasen hasta la luna; y de un Rey que nos llevó a lo alto de la montaña y señaló con el dedo la Tierra Prometida.

Sí, podemos tener justicia e igualdad. Sí, podemos tener oportunidades y prosperidad. Sí, podemos sanar a esta nación: sí, podemos arreglar este mundo. Sí, podemos.

¹⁹⁰ <http://www.youtube.com/watch?v=OTQuAwVVQmw>

[consultada el 5 de junio de 2008]

¹⁹¹ Hay un curioso vídeo de José Luís Rodríguez, *El Puma*, en el que apoya las revueltas estudiantiles venezolanas con una canción suya:

<http://youtube.com/watch?v=b9onAepBcCE> [consultada el 20 de enero de 2009]

¹⁹² <http://youtube.com/watch?v=P8GHWr8zMe8> [consultada el 20 de enero de 2009].

¹⁹³ Sangre sudor y lágrimas. Este discurso, junto a otros muchos exponentes de oratoria política aparece en el libro *The Penguin Book of Twentieth-Century Speeches que aparece reseñado en la bibliografía.*

¹⁹⁴ George Lakoff (2008). *Much More than Race: What Makes a Great Speech Great.*

<http://www.openleft.com/showDiary.do?diaryId=4751>

[consultada el 3 de abril de 2008].

¹⁹⁵Que comienza con la primera frase de la Constitución Estadounidense.

<http://www.usconstitution.net/const.html> [consultada el 20 de diciembre de 2008]

su relación con el reverendo Jeremiah Wright, que puso al candidato demócrata en evidencia por la virulencia de sus declaraciones¹⁹⁶.

En este discurso Obama resitúa y enmarca su campaña, hablando abiertamente del tema de la raza y apela a la unidad de la nación:

But race is an issue that I believe this nation cannot afford to ignore right now. We would be making the same mistake that Rev. Wright made in his offending sermons about America – to simplify and stereotype and amplify the negative to the point that it distorts reality.

The fact is that the comments that have been made and the issues that have been surfaced over that last few weeks reflect the complexities of race in this country that we've never really worked through – a part of our union that we have yet to perfect.¹⁹⁷

A partir de ese momento la campaña de Obama es imparable. En el siguiente apartado (7.1.4) comentaremos más en profundidad los rasgos que caracterizan la oratoria política utilizada por Obama en el discurso *A more perfect Union*.

Finalmente, el 3 de junio de 2008 Barack Obama consigue la cifra de delegados necesaria para garantizarse la candidatura demócrata. El 7 de junio, Hillary Clinton renuncia a su candidatura y pronuncia su discurso *The Concession Speech* en el que ofrece su apoyo a Obama y hace suyo el grito de guerra que ha llevado al senador de Illinois a la victoria en las primarias demócratas de 2008:

¹⁹⁶<http://www.elmundo.es/elmundo/2008/03/15/internacional/1205548919.html> [consultada el 20 de marzo de 2008].

¹⁹⁷ Pero creo que la raza es un tema que esta nación no puede permitirse ignorar ahora. Cometeríamos el mismo error que el reverendo Wright en sus ofensivos sermones sobre América – el de simplificar y estereotipar y amplificar lo negativo hasta el punto de distorsionar la realidad.

El hecho es que los comentarios que se han hecho y los temas que se han planteado en las últimas semanas reflejan la complejidad de la raza en este país que nunca hemos abordado realmente – una parte de nuestra unión que tenemos aún que perfeccionar.

It is this belief, this optimism that Senator Obama and I share and that has inspired so many millions of our supporters to make their voices heard. So today I am standing with Senator Obama to say: Yes, we can!¹⁹⁸

En este discurso Hillary Clinton habla abiertamente también de la raza y el género y se declara satisfecha porque la campaña de las primarias demócratas ha demostrado que tanto una mujer como un afroamericano pueden ser candidatos a la presidencia de los Estados Unidos.

Podemos decir, a este respecto, que el concepto de raza ha sido tratado abiertamente en esta campaña, frente a años de política neoconservadora. La consecución del sueño de King se produce realmente cuando los votantes blancos optan sin vacilaciones por un candidato negro, más allá de los prejuicios que la sociedad americana arrastraba aún desde los años sesenta. En palabras de Howard Winnant¹⁹⁹:

...race. Welcome to the final frontier of the 2008 electoral season.

7.1.4. El estudio del lenguaje político

Veremos a continuación la manera en que el uso de determinadas estrategias discursivas ayuda a los políticos a transmitir su mensaje.

¹⁹⁸ Este es el credo, el optimismo que el Senador Obama y yo compartimos y que ha inspirado a tantos millones de nuestros seguidores para hacer oír sus voces. Así que hoy me uno al Senador Obama para decir: ¡Sí, podemos!

¹⁹⁹ ...raza. Bienvenidos a la última frontera de la campaña electoral de 2008.
http://www.huffingtonpost.com/Howard-winant/race-thefinalfrontier_b_134383.html
[consultada el 22 de enero de 2009]

Este mensaje no sólo consiste en las palabras que configuran el discurso, sino que trasciende las palabras y transporta a los destinatarios a los marcos mentales necesarios para crear la situación requerida para la aceptación del mismo.

7.1.4.1. *El empleo del lenguaje figurativo en la política*

Según Robert Nisbet (1985: 187) la familia es la metáfora más antigua que se utiliza para hablar del Estado:

Although the *patria potestas* of kinship has always been in deadly conflict with the *imperium* of the warrior-king, it was but sound policy for the latter to take some of the coloration of the former. Thus, early kings or chiefs might claim themselves patriarchs. Recurrently in history, kings have been rulers of peoples rather than territories; they were this in the early Middle Ages. *King* is a derivation of Old English *cyng*, meaning kinship.²⁰⁰

Esta idea medieval se ve reforzada en el siglo XVII y alimenta las teorías de Locke sobre el Estado²⁰¹. Expresiones actuales como *madre patria*, *naciones hermanas* o *padres fundadores* ilustran esta relación entre Estado y familia, que tiene su manifestación más totalitaria en el *Gran Hermano* de George Orwell (1983).

²⁰⁰ Pese a que la *patria potestas* del parentesco ha estado siempre en conflicto mortal con el *imperium* del rey-guerrero, para este último era política cabal el asumir ciertas características del primero. De esta forma, los primeros reyes o jefes tribales se autodefinían como patriarcas. De manera recurrente en la historia, los reyes han sido gobernantes de pueblos y no de territorios; así era en la Alta Edad Media. La palabra rey en inglés (*king*) deriva de la palabra que significaba parentesco (*cyng*).

²⁰¹ Locke, John (1689). *Two Treatises on Government*.

Más recientemente Lakoff (1996, 2004, 2006) expone su teoría de la metáfora de la familia, aplicada a la política, entendida desde dos puntos de vista distintos: el modelo conservador (metáfora del padre estricto) y el modelo progresista (metáfora de los padres protectores). Ambas son metáforas complejas y con múltiples repercusiones, pero podríamos caracterizarlas muy básicamente de la manera siguiente²⁰²:

- | | |
|--|---|
| ·Una comunidad es una familia | ·Una comunidad es una familia |
| ·La autoridad moral es la figura paterna | ·Los agentes morales son los padres protectores |
| ·La persona sujeta a la autoridad moral es un niño y debe obedecer | ·Los necesitados son niños que necesitan ser protegidos |

Las implicaciones de estas dos maneras de entender el mundo son múltiples; entre otras, la moral conservadora plantea marcos mentales que difícilmente pueden asimilar la noción de Seguridad Social. Así, en el debate político americano el hecho de que los impuestos del contribuyente se utilicen para programas sociales conlleva, desde el punto de vista republicano, que los buenos ciudadanos trabajadores deben regalar parte de sus ingresos a los ciudadanos dependientes y poco disciplinados que no supieron crecer para ser hijos autosuficientes como ellos (Lakoff, 2004: 68).

De hecho el debate de los impuestos y de las prestaciones sociales divide al mundo político anglosajón desde hace mucho tiempo.

²⁰² Adaptado de Lakoff (1996: 77-117) por la autora de la tesis.

Simon Hoggart (1985: 175) documenta cómo, ya bajo el mandato de Margaret Thatcher, en un debate político sobre fiscalidad en Gran Bretaña, Jeff Rooker, laborista, habla de *tax cuts* (recortes fiscales). Sin embargo, en la respuesta que le ofrece, el ministro conservador, Norman Fowler, se refiere a *savings* (ahorros):

The words *cuts* and *savings* mean here exactly the same thing - reductions in public expenditure - and the two opponents each use the word appropriate to their side of the political fence without even appearing to notice the switch. Labour is using the dysphemism *cuts* with its overtones of physical violence, and the Tories use *savings*, a euphemism which suggests thrift and responsibility.²⁰³

Por su parte, los republicanos en Estados Unidos han utilizado la expresión *tax relief* (alivio fiscal) durante la Administración Bush que implica connotaciones de carga, castigo, de que los impuestos son una violación de la moralidad de la recompensa y el castigo (Lakoff, 2006).

Como se puede entender fácilmente, este concepto entra en conflicto claramente con las metáforas utilizadas en nuestros discursos. En ellos el sueño americano no se entiende como la recompensa que obtienen unos pocos ciudadanos probos y disciplinados que han alcanzado la riqueza con autodisciplina, trabajo duro y la pertenencia a determinada raza o categoría social.

²⁰³ Las palabras *recortes* y *ahorros* significan aquí exactamente lo mismo - reducción del gasto público - y ambos oponentes usan cada uno la palabra adecuada para su afiliación política sin parecer percatarse ni siquiera del cambio. Los laboristas utilizan el disfemismo *cortes* con sus alusiones de violencia física, y los conservadores usan *ahorros*, un eufemismo que sugiere frugalidad y responsabilidad.

7.1.4.2. *Familia e impuestos en nuestros discursos*

Para King el sueño americano es el que prometen los textos fundadores de su nación, que todos los hombres han sido creados iguales y que, por ello deben compartir la mesa de la hermandad:

I have a dream that is deeply rooted in the American dream...We hold these truths to be self-evident; that all men are created equal...one day...the sons of former slaves and the sons of former slave owners will be able to sit together at the table of brotherhood.²⁰⁴

La metáfora de la familia para King tiene connotaciones más ricas que la metáfora expuesta en líneas anteriores puesto que ya no se trata de padres e hijos, sino de dueños y esclavos. Si la nación es la madre de todos los americanos y sus textos fundadores prometían la igualdad, los negros americanos han de reclamar su sitio en la mesa, junto a sus hermanos blancos y dejar de ser esclavos liberados, criados de sus amos.

Abundando en este concepto, para King la nación americana tiene una deuda con los afroamericanos, ya que para ellos no se han cumplido las promesas de la Declaración de la Independencia Americana ni de la Constitución Estadounidense:

In a sense we have come to our nation's Capital to cash a check... America has given the Negro people a bad check; a check which has come back marked "insufficient funds". But we refuse to believe that the bank of

²⁰⁴ Tengo un sueño profundamente arraigado en el sueño americano...creemos que estas verdades son evidentes por sí mismas, que todos los hombres han sido creados como iguales...un día...los hijos de antiguos esclavos y los hijos de antiguos negreros serán capaces de sentarse juntos a la mesa de la hermandad.

justice is bankrupt. We refuse to believe that there are insufficient funds in the great vaults of opportunity of this nation. So we have come to cash this check – a check that will give us upon demand the riches of freedom and the security of justice.²⁰⁵

Por su parte, Bill Clinton no utiliza la familia en el sentido figurativo en su discurso *If Martin Luther King was here today*, sino en sentido literal. Habla mucho del deterioro de la familia y de cómo antes los afroamericanos estaban más unidos, formaban un todo.

En este caso, el marco en el que nos sitúa Clinton es el de King como maestro de escuela que viene a poner una nota a los ciudadanos americanos tras 25 años de libertades civiles:

...if he were to reappear by my side today and give us a report card on the last 25 years...²⁰⁶

De esta manera convierte a King en la figura referente de autoridad moral que vela por el cumplimiento del sueño de la libertad.

Barack Obama tampoco alude directamente a la metáfora de la familia en su discurso, sin embargo, el uso reiterativo del *we* (nosotros) le coloca en pie de igualdad con su público y hace que éste sea incluido en su mensaje como actor del mismo y no sólo como espectador. En este sentido enmarca su mensaje en el concepto de la hermandad avanzado por King.

²⁰⁵ En cierto sentido, hemos venido hasta la capital de nuestro país a cobrar un cheque...América le ha dado al hombre negro un cheque sin fondos, un cheque que le ha sido devuelto alegando “fondos insuficientes”. Pero nos negamos a creer que el banco de la justicia haya quebrado. Nos negamos a creer que haya fondos insuficientes en las grandes arcas de la oportunidad que posee esta nación. Así que hemos venido a cobrar este cheque, un cheque que habrá de proporcionarnos las riquezas que representan la libertad y la seguridad de que haya justicia.

²⁰⁶ ...si apareciera ahora a mi lado y nos leyera la cartilla tras los últimos 25 años...

En contraste con las ideas conservadoras, que consideran que los impuestos son un castigo para los buenos americanos trabajadores que han conseguido el éxito con su esfuerzo²⁰⁷, situándonos en un marco distinto como es el del reparto de la riqueza, Obama afirma que ya basta de primar a las grandes empresas en detrimento del ciudadano medio:

Our new majority can end the tax breaks for corporations that ship our jobs overseas and put a middle-class cut into the pockets of the working American who deserve it.²⁰⁸

Observemos el uso de la palabra *breaks*, con todas sus connotaciones de infracción, ruptura y escape. En el mensaje de Obama, aquellos que deslocalizan empresas y dejan a los americanos sin trabajo no merecen el *alivio fiscal (tax relief)* del que hablaba George W. Bush²⁰⁹.

La imagen mental que se construye en la mente del público es completamente distinta, puesto que el marco base activado es diferente también. De esta manera se consigue cambiar la perspectiva de los receptores del mensaje.

²⁰⁷ Lakoff (1996: 189) señala como Dan Quayle, vicepresidente republicano de 1989 a 1993 con Bush padre, criticaba la idea de una imposición fiscal más gravosa para los ricos que para los pobres con las siguientes palabras: ¿Porque castigar a las mejores personas? (*Why should the best people be punished?*).

²⁰⁸ Nuestra nueva mayoría puede acabar con la amnistía fiscal de las empresas que se llevan nuestros puestos de trabajo al otro lado del océano, y conseguir un recorte que beneficie a los americanos de clase media trabajadora que se lo merezcan.

²⁰⁹ <http://edition.cnn.com/2008/POLITICS/01/18/bush.economy/index.html>

[consultada el 12 de enero de 2009]

7.1.4.3. *El papel heurístico de las metáforas*

George Lakoff (2006: 7) relata como el asesor del presidente Reagan, Richard Wirthlin, hizo un descubrimiento que cambió profundamente la política americana. Observó cómo las encuestas demostraban que mucha gente, que no estaba de acuerdo con determinados aspectos del programa de Reagan, pensaba, sin embargo, votarle. Tras estudiar este fenómeno Wirthlin concluyó que a esa gente lo que les gustaba de Reagan era que hablaba de valores, de manera comprensible y con gran sensación de autenticidad.

De hecho, los marcos mentales y metáforas recogidos en apartados anteriores están enraizados profundamente en las sinapsis de nuestro cerebro. Cuando votamos en función de los valores y de los estereotipos culturales, lo que determina cómo votamos es el modelo que se activa para nuestra comprensión de la política en ese momento (Lakoff, 2007: 69).

Dado que todo el mundo tiene interiorizados ambos modelos, es la activación de uno de ellos lo que determina nuestra actitud como votantes. Por ejemplo, tras el ataque del 11-S el miedo provocó la activación del modelo del padre estricto en una amplia mayoría de los ciudadanos americanos.

Cuvardic García (2004: 62-63) describe cómo los actores políticos utilizan metáforas cognitivas que funcionan como símbolos clave o símbolos de condensación que cumplen un papel heurístico ya que son instrumentos conceptuales que capacitan al ser humano para pensar en situaciones novedosas, complejas o lejanas. Leech (1983) describe una estrategia heurística como la identificación de la fuerza pragmática de un enunciado. Esta actividad se desarrolla cuando el receptor del mensaje

tiene problemas de interpretación de un enunciado. Se procede entonces a la comprobación del mismo mediante la construcción de una hipótesis y la comprobación de la misma con los datos disponibles.

En este sentido las metáforas ofrecen premisas conceptuales que permiten enmarcar el mensaje de manera que se pueda desarrollar la actividad heurística (Cuvardic García, 2004: 62):

La utilización de la metáfora permite asignar una estructura cognitiva a un objeto de debate. Confiere existencia a este último.

Según Lakoff (ver nota al pie 194) Obama ha entendido que la gente vota esencialmente en función del carácter del político y de los valores, autenticidad y confianza que transmita. En segunda instancia se vota en función de los detalles programáticos. Obama ha sabido enmarcar los problemas encarándolos en vez de enterrarlos bajo la alfombra. Ha entendido también que hay que ir más allá de la visión bipartidista que lastró a Hillary Clinton durante su campaña. Obama ha entendido que muchos conservadores e independientes entienden y comparten sus ideas, tanto es así que ha obtenido el apoyo de destacados componentes de la administración Bush como Colin Powell:

You can be the new majority who can lead this nation out of a long political darkness, Democrats, Independents and Republicans who are tired of the division and distraction that has clouded Washington;²¹⁰

²¹⁰ Vosotros podéis ser la nueva mayoría que haga posible que este país salga de un largo período de tinieblas políticas: demócratas, independientes y republicanos cansados de la división y las distracciones que han enturbiado Washington;

De esta forma, Obama aglutina en vez de dividir, para ello utiliza una serie de estrategias discursivas que estudiaremos en el apartado 7.2.

7.1.4.4. *La metáfora de la montaña*

Tradicionalmente la montaña tiene un componente simbólico muy importante. La montaña contiene el simbolismo de la manifestación, puesto que es el encuentro entre el cielo y la tierra (Chevalier y Geerbrant, 1982: 645-649). La montaña es, a la vez, el centro y la altura, es el eje del mundo y aparece en todas las civilizaciones como expresión de la presencia divina y de la inmortalidad.

En la tradición hebrea bíblica, que es heredada por el cristianismo, la montaña sirve para la manifestación de Dios. De esta manera, Moisés (Éxodo, 19: 20) recibe las Tablas de la Ley en la cima de la montaña. De la misma forma, cuando llega a la Tierra Prometida (Deuteronomio, 34: 4), Yahvé se la muestra a Moisés pero le prohíbe la entrada. Las montañas son, pues, símbolos de las grandes pretensiones de los hombres y su cima se revela a menudo como lo inaccesible, lo que es prácticamente imposible alcanzar.

A lo largo de nuestros tres discursos, la montaña alcanza el doble significado de obstáculo y meta. Martin Luther King habla de allanar el camino y de llegar a la cima para poder gritar la palabra libertad de forma que resuene por toda la nación:

I have a dream that one day every valley shall be exalted, every hill and mountain shall be made low, the rough places will be made plains, and the crooked places will be made straight...let freedom ring from the

prodigious hilltops of New Hampshire. Let freedom ring from the mighty mountains of New York...²¹¹

El sueño de King parece a punto de ser alcanzado, pero en 1968 es asesinado tras afirmar que él ha llegado a la cima de la montaña y ha visto la tierra prometida, pero que no podrá entrar en ella. Estas escalofriantes declaraciones premonitorias del famoso *Mountaintop Speech* son, años más tarde recogidas por Bill Clinton de la siguiente manera:

If Martin Luther king, who said, “Like Moses, I am on the mountaintop, and I can see the promise land, but I’m not going to be able to get there with you”...²¹²

De la misma manera, Barack Obama reconoce la importancia del líder Martin Luther King cuando lo presenta como *el Rey (the King) que nos llevó a la cima de la montaña y señaló la Tierra Prometida*. Así mismo, la dificultad de su propio camino, en este caso de su campaña hacia la candidatura presidencial, se manifiesta como *steep climb* (ascenso abrupto). Nuevamente se utiliza el concepto de altura para enmarcar la idea del objetivo y del ascenso.

Dada la importancia simbólica del marco en que nos sitúa la metáfora de la montaña hemos tomado la decisión de hacer de ella un

²¹¹ Sueño que un día todos los valles se alzarán, todas las colinas y montañas suavizarán sus relieves, los terrenos desiguales se convertirán en planicies, y las zonas sinuosas se enderezarán... que resuene la libertad desde las prodigiosas cumbres de New Hampshire. Que resuene la libertad desde las grandiosas montañas de Nueva York...

²¹² Si Martin Luther King, que dijo “Como Moisés, estoy en lo alto de la montaña y puedo ver la tierra prometida, aunque no seré capaz de llegar a ella con vosotros”...

punto central de la evaluación de los discursos empleados en el desarrollo experimental de nuestra tesis.

7.2. COMENTARIO COMPARATIVO

Para poder analizar mejor la manifestación de las competencias situacional y relacional en las prestaciones de interpretación consecutiva de los tres discursos analizados hemos dividido en cuatro apartados este apartado. En el capítulo siguiente ofreceremos la clave de evaluación que confiere una puntuación a cada uno de ellos.

Para evitar sobrecargar el texto, y dado que se pueden encontrar las traducciones de los discursos en el Apéndice 2 de esta tesis, hemos evitado traducir cada cita en este apartado (en los anteriores hemos incluido ya muchas traducciones e insistir en ellos sería repetitivo, por no decir redundante).

7.2.1. Perspectiva personal e inferencias pragmáticas

Para empezar hemos de señalar que hemos asumido como inferencia pragmática número uno que los oradores tuteaban a su público. Así lo hemos contemplado porque en España es lo natural en el discurso político de nuestros días, pero no es éste el único motivo. Los tres discursos son inclusivos y recogen el *we* como forma primordial de dirigirse a los destinatarios del mensaje. Cuando se usa el *you* sirve para agradecer o reafirmar los logros de la multitud a la que se destina el mensaje (ej. en Obama: *you came out and spoke for change*).

En el discurso de Clinton, el *you* es también inclusivo, puesto que se manifiesta a través del estilo indirecto: *you did a good job, he would*

say. Clinton se refiere al conjunto de los ciudadanos americanos, y, dentro de este colectivo, incluye a las sucesivas administraciones que llevaron a la práctica las leyes que marcaban el final de la segregación racial.

7.2.2. Perspectiva espacio-temporal

Es importante destacar el uso de diferentes tiempos verbales en los tres discursos. En el discurso de King casi todo está en futuro. El sueño no se ha cumplido, queda mucho por hacer. Sin embargo, en el discurso de Clinton se usa preferiblemente el condicional (*would*) y el pasado. Se plantea la hipótesis irreal de la reaparición de King y de su juicio acerca de los logros de los últimos 25 años (entendidos dentro de la perspectiva del discurso). Nos situamos, pues, en una encrucijada entre lo real y lo hipotético que hace que éste sea el discurso más difícil de abordar desde esta perspectiva.

Por su parte, Obama se manifiesta casi todo el tiempo en presente y en presente progresivo: *something is happening, we can, when I am President...* Esta afirmación del aquí y ahora se refuerza con la repetición de las palabras *now* y *here* en varias ocasiones. Mientras King se centra en el futuro lejano (*one day, at last*), Obama apela a sus seguidores desde la inmediatez.

Además, en estos dos últimos discursos hemos considerado muy importante la relación Norte/Sur que se menciona en ambos como una frontera importante, como una barrera que superar. No hay más que ver el mapa de las últimas elecciones para poder afirmar que los republicanos

siguen siendo muy fuertes en el Sur y en el Centro del país (con excepción de Florida, California, Nuevo México y Colorado)



Ilustración 8: Mapa de resultados en las elecciones presidenciales de 2008 en USA.²¹³

En el caso de Bill Clinton, su discurso se sitúa físicamente en Memphis, Tennessee, por lo que no ha de plantear el desplazamiento hacia el Sur, como se hace en los otros dos casos. Las referencias espaciales, en este caso concreto, son generales y se podría decir que estáticas,

²¹³ En rojo estados obtenidos por Obama, en azul por McCain. Fuente original: <http://www.uselectionatlas.org/RESULTS/national.php?f=1&year=2008> [consultada el 10 de diciembre de 2008]

puesto que no inciden en absoluto en la transmisión del mensaje principal.

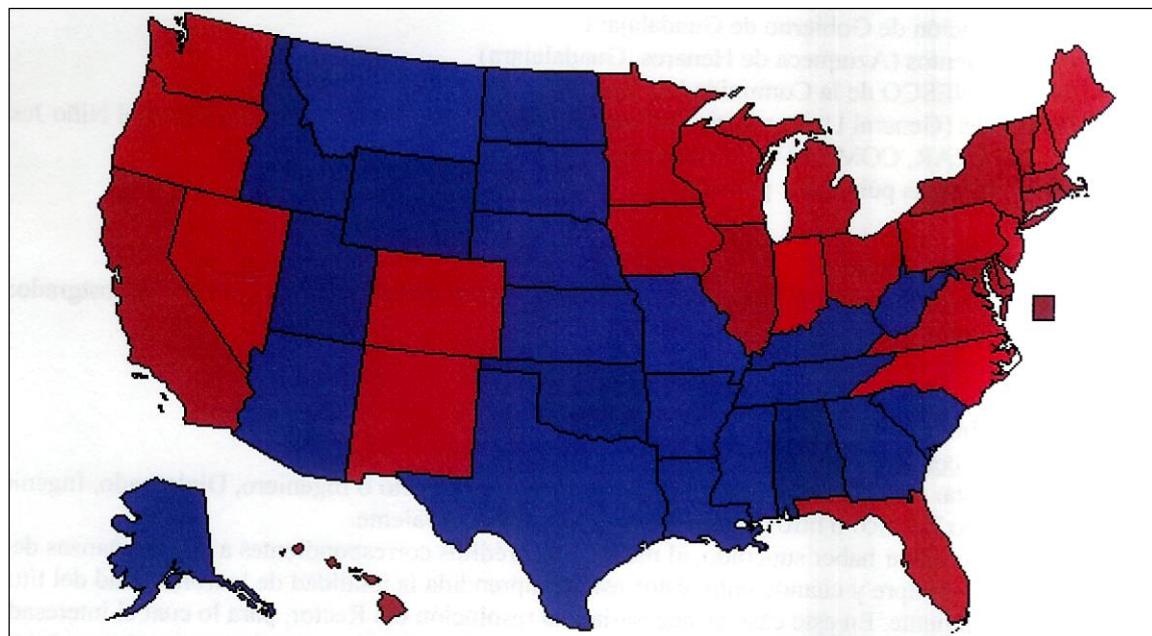
7.2.3. Realidad y evidencialidad

En términos de distancia epistémica hay una enorme diferencia entre los tres discursos. Martin Luther King manifiesta un futuro de convencimiento que parte de una creencia profunda. *Dream, creed, hope, faith* son las palabras que utiliza para justificar su mensaje. King habla desde la realización de un acto de fe, de un salto en el vacío, pero su convencimiento es manifiesto. Para él, la fe y el credo que comparte con sus correligionarios son evidencias suficientes de su éxito.

Clinton, sin embargo, como ya hemos visto en el apartado anterior, plantea una hipótesis que es imposible en sí, para aleccionar a su público. Parte de los logros del pasado y, a través del juicio de una persona de autoridad, King, ya fallecida, aprovecha para criticar las carencias del presente.

Obama, por su parte, está convencido del éxito. Ese es el mensaje que transmite a sus seguidores. Ha llegado el momento. De hecho, al final de su discurso, se remite a la fe y la esperanza demostrada por todos aquellos que han conseguido en el pasado el avance de la democracia americana para documentar su convicción de que querer es poder: *slaves, abolitionists, immigrants, pioneers, workers, women...yes we can.*

7.2.4. Referencias intertextuales y metafóricas

Los tres discursos usan el recurso a textos de autoridad, a los textos fundacionales del estado americano, la Declaración de la Independencia y la Constitución Americana. King atribuye a la Declaración de la Independencia la promesa incumplida de los padres fundadores (ver apartado 7.1.4.2) y Obama hace una referencia indirecta a estos textos como garantes de su esperanza: *it was a creed written into the founding documents that declared the destiny of a nation*. Por su parte, Bill Clinton hace referencia directa a la Constitución americana, afirmando que es preciso devolverle su significado real.

También se usan dos canciones patrióticas americanas: el primer himno nacional estadounidense *My country, 'tis of thee* de 1831, así como la canción *America the Beautiful* de 1893:

My country, 'tis of thee,	O beautiful for spacious skies,
Sweet land of liberty,	For amber waves of grain,
Of thee I sing:	For purple mountain majesties
Land where my fathers died,	Above the fruited plain!
Land of the pilgrims' pride,	America! America!
From every mountainside	God shed his grace on thee
Let freedom ring	And crown thy good with brotherhood
	From sea to shining sea! ²¹⁴

Como vemos, se trata de referencias intertextuales de índole patriótica, que actúan como marco de referencia para situar al

²¹⁴ ¡Oh bella de espaciosos cielos, de olas ámbar de cereales, de majestuosas montañas púrpura sobre la planicie de frutales! ¡América! ¡América! ¡Dios esparció su gracia sobre ti y te coronó con la hermandad de mar a brillante mar!

movimiento de los derechos civiles y a los demócratas dentro de un modelo mental que había sido explotado antes preferentemente por el partido republicano.

Además, aparte de la metáfora de la montaña, ampliamente ilustrada en el apartado 7.1.4.4., que es combinada con referencias geográficas concretas, los tres oradores abundan en el término *Promised Land* y hacen algunas referencias bíblicas y religiosas. Cabe destacar que King termina su discurso citando un antiguo gospel negro llamado *Free at Last*, Clinton acaba el suyo invocando la gracia divina (*we will do it together by the grace of God*), mientras que Obama es más sobrio a la hora de utilizar referencias religiosas hasta el punto de no mencionar a Dios ni una sola vez en su discurso (frente a cuatro veces King y otras cuatro veces Clinton).

Por último mencionaremos que los niños y niñas son utilizados en los tres discursos para simbolizar la hermandad, la igualdad y la familia americana, seguramente porque ofrecen un marco fácilmente accesible por las connotaciones emotivas de indefensión e inocencia que conllevan.

8. DESCRIPCIÓN DEL EXPERIMENTO Y METODOLOGÍA

8.1. OBJETIVO E HIPÓTESIS

El objetivo de este experimento es comprobar si existen diferencias en el uso de las competencias situacional y relacional entre intérpretes de conferencias experimentados y alumnos recién licenciados, sin experiencia profesional, en el caso de la interpretación consecutiva del inglés al español.

Hemos querido estudiar la manifestación de diferentes aspectos de ambas competencias en las prestaciones de interpretación consecutiva, así como algunos elementos de la presentación oral que podrían dar pistas acerca de la competencia en lectura de notas y control de output de los sujetos de estudio. Concretamente:

1. Competencia situacional
 - a. Perspectiva personal e inferencias pragmáticas
 - b. Perspectiva espacio-temporal
 - c. Realidad y evidencialidad
2. Competencia relacional
 - a. Referencias intertextuales
 - b. Referencias metafóricas

3. Lectura de notas y control de output
 - a. Correcciones
 - b. Segregaciones vocálicas

Introducimos también una variable de duración del discurso meta con el fin de comprobar si existen diferencias entre el tiempo que tardan los alumnos y los profesionales en hacer las consecutivas. Esta variable no está relacionada, en principio, con el estudio de las competencias que nos interesan, ni con la lectura de notas, ni el control de output. Se trata, más bien, de mostrar la cantidad de información ofrecida por ambos grupos de la muestra.

Hacemos, no obstante, hincapié en que el nuestro no es un estudio de contenido ni de errores. Sin embargo, como, incluso a simple vista, las diferencias entre la duración de los discursos meta del grupo de alumnos y del grupo de profesionales eran patentes, no hemos querido dejar de lado este aspecto.

Partimos de la hipótesis, procedente de la observación durante nuestros años de experiencia docente y profesional, de que la manera de afrontar una tarea por parte de los expertos y los novatos difiere significativamente a la hora de entender las pautas del conocimiento, así como la forma de organizar dicho conocimiento y de acceder al mismo.

De hecho, en muchas prestaciones observadas en situación de aprendizaje, los alumnos de interpretación no consiguen transmitir el elemento intencional, entendido como fuerza ilocutiva del discurso, de tal manera que no se obtiene un efecto equivalente con el discurso meta al que se hubiera conseguido con el discurso original. En numerosos casos, no se puede atribuir esta falta de equivalencia en el discurso meta a elementos exclusivamente lingüísticos o a errores de traducción.

Nuestros años de experiencia docente y el intercambio de impresiones y experiencias con numerosos colegas nos permiten suponer que dicha carencia puede atribuirse a ciertos aspectos contextuales y de conocimientos generales.

Como manifiestan Bajo, Padilla et al. (2001: 29) un objetivo común de la interpretación y la traducción es producir el mismo efecto en los destinatarios del discurso meta que el discurso original. Para ello, según estos autores, la comprensión del discurso requiere una adecuada representación mental del sentido del mismo.

En la interpretación consecutiva se analiza, para ello, el input a distintos niveles. Nosotros preconizamos que los niveles situacional y relacional contribuyen en buena medida a la creación de esta representación mental y que, sin un correcto tratamiento de ambos, no puede darse la equivalencia de efecto.

Cierto es, por otra parte, que nuestro estudio estadístico no puede pretender ser otra cosa que descriptivo. De hecho las muestras utilizadas para el mismo son muy reducidas. No obstante, nos gustaría pensar que, consideradas las poblaciones totales de posibles sujetos de estudio, aunque no se puedan extrapolar los resultados ni inferir conclusiones que permitan demostrar la hipótesis planteada, sí es posible abrir pistas interesantes que nos permitan, mediante un estudio continuado y cuantitativamente más amplio, inferir relaciones concretas a partir de mediciones descriptivas.

Esperamos, en un futuro, poder unir nuestros datos y conclusiones a los ya revelados por otros estudios similares como los de Kurz (2003) y Setton (2003) dentro del ámbito pragmático-cognitivo.

8.2. ESTRATEGIAS DE INVESTIGACIÓN

Pese a las carencias detectadas por los profesionales en la investigación empírica en el campo que nos atañe (Gile, 1995) hemos pretendido realizar un estudio rigurosos que tratase de minimizar los evidentes problemas que se presentan en el ámbito de la interpretación de conferencias.

Efectivamente, a la hora de estudiar un fenómeno que, por naturaleza varía sustancialmente con las repeticiones y es difícilmente aislable en condiciones profesionales, es preferible crear condiciones de laboratorio para minimizar los riesgos de falta de rigor investigativo.

Pasamos a continuación a describir la metodología utilizada para la realización de nuestro experimento.

8.2.1. Selección de las muestras

Para la realización de nuestro experimento hemos seguido el método de las correlaciones cognitivas (Bajo, Padilla et. al., 2001: 31), según el cual se selecciona un grupo de sujetos con distintos niveles de destreza en las competencias de los procesos cognitivos objeto de estudio, y se compara, a posteriori, su rendimiento en las diferentes tareas implicadas en dichos procesos. De esta manera, la puntuación obtenida en cada una de las diferentes tareas que requieren los procesos cognitivos, nos da una idea del comportamiento global en las competencias estudiadas.

Hemos procedido, por lo tanto, a seleccionar dos muestras con niveles de destreza muy diferentes: principiantes y avanzado.

La primera muestra la forman diez alumnos de Cuarto curso, Especialidad, de la carrera de Traducción Interpretación en la Universidad Pontificia Comillas. Estos alumnos son el 100% de los alumnos de Interpretación Especializada de su curso, y representan un 20% del total de los alumnos de último año de su promoción. La combinación lingüística de todos ellos es inglés y francés pasivos hacia español activo y no han sido objeto de selección ninguna antes de matricularse en Interpretación Especializada²¹⁵.

La segunda muestra la forman ocho intérpretes de conferencias miembros de AIIC, con domicilio profesional en Madrid y con español activo e inglés activo o pasivo en su combinación lingüística. Estos profesionales cuentan con más de diez años de experiencia, trabajan tanto en simultánea como en consecutiva y han seguido formaciones de postgrado que sí requerían una selección del alumnado a la entrada en la institución docente.

Teniendo en cuenta que la población total de intérpretes AIIC del mundo es de unos 2800 y que sólo existen en Madrid 27 intérpretes miembros de AIIC con una combinación lingüística apta para nuestro experimento, estamos hablando de una muestra que representa casi un 30% de la población total en dicho domicilio profesional.

Cada sujeto de las muestras ha sido sometido a tres pruebas de interpretación consecutiva. Ninguno ha comunicado a los otros sujetos la naturaleza ni el objeto de la prueba. No se les ha facilitado más información que la pequeña introducción que antecede a las transcripciones de los discursos en el apéndice 1. Se les ha advertido que

²¹⁵ La falta de selección del alumnado es una de las diferencias principales entre la formación de grado y de postgrado en la formación de intérpretes de conferencias.

no se trataba de una prueba de detección de errores, sino de comprobación de la transmisión de la intencionalidad del discurso.

Todas las prestaciones de interpretación consecutiva, un total de 54, han sido grabadas en archivos de audio y se adjuntan a la tesis en un CD que contiene los apéndices 3, 4, 5 y 6.

8.2.2. Material de entrada

Los tres discursos originales²¹⁶ utilizados para la realización del experimento son material auténtico y han sido presentados como archivos de vídeo en un formato apto para el reproductor Windows Media. Tanto los archivos de vídeo como el programa que permite su visualización se encuentran en un CD con los apéndices 3, 4, 5 y 6.

Los discursos se han presentado uno a uno, por orden cronológico. Cada sujeto de la muestra ha escuchado cada discurso mientras tomaba notas de consecutiva, para proceder a la prestación inmediatamente después, siendo grabada ésta en archivo de audio. Para facilitar la tarea los sujetos han contado con auriculares y control de volumen. La escucha de los originales y la grabación de las consecutivas ha llevado más o menos una hora en cada caso.

Las grabaciones de la muestra de alumnos se han realizado con bastante rapidez. En una semana estaban todas recogidas. Se han efectuado, para mayor comodidad, en los laboratorios de interpretación de la sede de Quintana de la facultad de Ciencias Humanas y Sociales de la Universidad Pontificia Comillas.

²¹⁶ Presentados en el capítulo 7, transcritos en inglés en el apéndice 1, traducidos en el apéndice 2.

Sin embargo, debido a los compromisos profesionales de los intérpretes AIIC que componían la segunda muestra, las segundas grabaciones han tardado casi seis meses en realizarse y han sido efectuadas en localizaciones diversas, que incluyen los laboratorios de Quintana, el domicilio de la autora de la tesis y las cabinas de interpretación de las salas del Consejo Oleícola Internacional.

8.2.3. Variables estudiadas y puntuación atribuida

Las variables estudiadas son las que aparecen especificadas en el esquema del apartado 8.1. Hemos procedido a atribuir a cada discurso una puntuación máxima de 10 para cada una de las 4 variables identificadas para las competencias situacional y relacional. En los siguientes apartados incluimos la clave de atribución de las puntuaciones. Para las variables relacionadas con el control de output y lectura de notas hemos procedido a un recuento simple sin ponderación ninguna.

Para aligerar la lectura de estos apartados y del capítulo 9 nos referiremos, a partir de ahora a los discursos originales por las siglas de cada uno (MLK, BC y BO²¹⁷) y a los sujetos de las muestras por la inicial correspondiente a alumno o profesional y el número de orden de cada uno (ej. A1, P13).

Para cada uno de los cuadros que sirven para dar ejemplos ilustrativos del trabajo de análisis efectuado en cada caso hemos

²¹⁷ MLK: Martin Luther King
BC: Bill Clinton
BO: Barack Obama

incorporado una leyenda basada en Setton (1999) para poder identificar ciertos aspectos prosódicos del discurso.

8.2.3.1 *Competencia situacional: Perspectiva personal e inferencias pragmáticas*

Para explicar la clave de atribución de puntuaciones para cada variable procederemos discurso por discurso. No obstante, en el caso de la variable que nos ocupa en este apartado hay que partir del supuesto de que para los tres discursos utilizados hemos considerado que una parte importante de la puntuación sería atribuible al uso del tuteo en la manera de dirigirse al público de cada orador.

Sentada esta base, para el primer discurso MLK consideraremos el reparto de los 10 puntos atribuidos a la perspectiva personal e inferencias pragmáticas de la manera siguiente:

- 5 puntos: tuteo
- 2,5 puntos: correcto uso de la primera persona del singular.
- 2,5 puntos: elementos inclusivos del público en el discurso como el uso de la 1ª personal del plural y de expresiones como *amigos, juntos, nuestro, etc.*

Observamos, curiosamente, que en este discurso los profesionales no obtienen buena puntuación en inferencia pragmática, no porque cometan un error de tratamiento y utilicen el usted para dirigirse al público, sino porque utilizan estrategias de generalización y omisión que les llevan a no tener que utilizar el tuteo que, probablemente les parece poco cómodo en este tipo de discurso. Sin embargo, cuando los alumnos

han obtenido mala puntuación se debe a que utilizan el tratamiento más formal de manera directa y sin ambages.

En el discurso BC la puntuación de la perspectiva personal y de las inferencias pragmáticas varía con respecto al caso anterior, atribuyéndose los puntos de la forma que exponemos a continuación:

- 5 puntos: uso correcto de la segunda persona del plural en el estilo directo e indirecto.
- 2,5 puntos: correcto uso de la tercera persona del singular referida a King en la introducción del estilo directo.
- 2,5 puntos: uso correcto de la primera persona del singular referida a King en estilo directo.

Hemos decidido dar tanto peso al uso correcto de la segunda persona del plural porque, en varias ocasiones, y como queda ilustrado en el siguiente cuadro, un error de traducción en el número de la 2ª persona convierte a Bill Clinton en responsable de los logros que el discurso original atribuye, evidentemente, al conjunto de la población estadounidense, de forma que la perspectiva del discurso cambia completamente.

De hecho, mediante el uso del singular el discurso se vuelve exclusivo y no integrador, puntual en el tiempo, en lugar de abarcar una etapa de 25 años. Observemos cómo se produce este sesgo en el siguiente cuadro²¹⁸ en el que se recoge un párrafo del discurso original con sus correspondientes interpretaciones consecutivas de un alumno y de un profesional:

²¹⁸ Incluimos para este cuadro la anotación de los elementos prosódicos que utiliza Setton (1999).

+ pausa larga	--- arrastre de sílaba	# corrección
@ segregación vocálica	MAYUS. énfasis de entonación	... frase colgada

BC	A2	P13
<i>You did a good job, He would say,</i>	Probablemente me diría que he hecho un buen trabajo.	Nos diría, habéis hecho un buen TRABAJO,
<i>voting and electing people</i>		ahora se pueden elegir a personas para cargos públicos
<i>who formerly were not electable because of the color of their skin.</i>	Un buen trabajo porque antes e--l, e@h, # había cargos que no podían ser elegidos por el color de su piel cuando ahora sí pueden.	a las que ANTES, # que antes NO hubieran podido ser elegibles a causa del color de su piel.
<i>You have more political power, and that is good.</i>		
<i>You did a good job, he would say;</i>	Un buen trabajo	Habéis hecho un buen trabajo
<i>letting people, who have the ability to do so live wherever they want to live, go wherever they want to go in this great country.</i>	porque ahora la gente de color puede + ir a donde quiera o vivir donde quiera en este gran país.	porque ahora la gente de color puede viajar y vivir e ir donde le plazca dentro de este gran país.
<i>You did a good job, he would say,</i>	Un buen trabajo	Habéis hecho un gran trabajo
<i>elevating people of color into the ranks of the United States Armed Forces to the very top or into the very top of our Government.</i>	porque ahora e@h los afroamericanos pueden e@h pueden tener grandes cargos en el ejército y en el gobierno.	porque ahora hay gente de color en los puestos más altos del ejército americano y de las instancias gubernamentales.
<i>You did a very good job, he would say.</i>	Diría que he hecho un buen trabajo	HABÉIS HECHO UN GRAN TRABAJO. Habéis hecho un gran trabajo
<i>He would say, you did a good job creating a black middle class of people who really are doing well,</i>	porque ahora la clase media de-- e@h está creciendo sobre todo entre los afroamericanos.	porque habéis conseguido crear una clase media negra.
<i>and the middle class is growing more among African-Americans than</i>		Una clase negra que prospera y que crece y, de hecho, esa clase media, crece más entre

<i>among non-African-American.</i>		los afroamericanos que entre los no afroamericanos, en nuestro país.
<i>You did a good job: you did a good job in opening opportunity.</i>	Un buen trabajo porque les ha dado más oportunidades.	Habéis hecho un gran trabajo porque habéis creado OPORTUNIDADES.

Tabla 3: Comparación de elementos personales y pragmáticos en BC, A2 y P13.²¹⁹

Para finalizar este apartado incluiremos la clave de atribución de puntuaciones para el discurso BO, en el que el elemento más importante es el integrador del público en función del uso de la primera y segunda personas del plural:

- 5 puntos: uso correcto de la primera y segunda personas del plural como elemento integrador del público en el discurso.
- 2,5 puntos: correcto uso de la tercera persona del singular.
- 2,5 puntos: uso correcto de la primera persona del singular.

Así mismo, en este discurso es importante la transformación que se va produciendo conforme se menciona la nueva mayoría (*new majority*). Obama comienza personalizando e identificando a su público con el uso de la segunda persona del plural. A continuación vuelve a despersonalizar a su público transformándolo en la nueva mayoría y utilizando la tercera persona del singular. Con esta argucia discursiva,

²¹⁹ Elaborado por la autora de la tesis basándose en las grabaciones originales de los apéndices 3 y 4.

consigue ampliar, hablando en términos metonímicos, su círculo de seguidores a todos aquellos que, hipotéticamente, podrían formar parte de dicha mayoría. Pasa después al tratamiento personal e inclusivo, recuperando el *nosotros* de la primera persona del plural.

Para terminar este apartado, quisiéramos señalar que, en este discurso, uno de los profesionales (P11) ha considerado oportuno introducir un comentario propio indicando que algunas voces del público de Obama gritaban la palabra *change* (cambio).

Las intervenciones del intérprete no son habituales en consecutiva. No obstante, no hemos querido tomar en cuenta esta observación en nuestra puntuación, pese al hecho de que cambiaba momentáneamente la perspectiva pragmática de forma radical. Dada la naturaleza del experimento y de la situación forzada de falso acto comunicativo a que se han visto sometidos los sujetos de las muestras, nos ha parecido lógico que la intérprete quisiera puntualizar para beneficio de su hipotético público, que en el original estaba encontrando elementos contextuales que aportaban contenido al discurso.

8.2.3.2. *Competencia situacional: Perspectiva espacio-temporal*

La perspectiva espacial de los tres discursos considerados difiere sustancialmente entre MLK y BO con respecto a BC. Mientras que el discurso BC se pronuncia en Memphis, Tennessee, MLK se sitúa en Washington y BO en Nashua, New Hampshire. En ambos casos, los oradores se inscriben en el marco del inicio de una campaña que comienza en el Noroeste del país. En ambos casos, se marca con un énfasis especial la direccionalidad del movimiento a seguir para la

consecución de los objetivos marcados: el retorno al Sur, en MLK, y el avance hacia el Sur y el Oeste, en BO. Es más, en MLK las metáforas geográficas que ilustran la segunda mitad del discurso evidencian aún más la marcada diferencia de la situación de los derechos civiles entre el Norte y el Sur del país, como ya hemos podido exponer en el apartado 7.2.2.:

And if America is to be a great nation this must become true. So let freedom ring from the prodigious hilltops of New Hampshire. Let freedom ring from the mighty mountains of New York. Let freedom ring from the heightening Alleghenies of Pennsylvania!

Let freedom ring from the snow capped Rockies of Colorado!

Let freedom ring from the curvaceous peaks of California!

But not only that; let freedom ring from Stone Mountains of Georgia!

Let freedom ring from every hill and molehill of Mississippi.

From every mountainside, let freedom ring.²²⁰

De igual manera, en BO, se evidencia la importancia de la situación geográfica en el avance de la campaña de las primarias demócratas americanas.

Como podemos ver en el siguiente cuadro en A8 esta referencia espacial se suprime:

+ pausa larga	--- arrastre de sílaba	# corrección
@ segregación vocálica	MAYUS. énfasis de entonación	... frase colgada

²²⁰ Traducción en el apéndice 2.

BO	A8	P13
<i>And so tomorrow,</i>	El mañana puede ser muy distinto...	Mañana
<i>as we take this campaign South and West;</i>		nuestra campaña toma rumbo al sur y al oeste +,
<i>as we learn that the struggles of the textile worker in Spartanburg</i>		donde podemos ver que las luchas a las que se enfrentan los trabajadores textiles de ALGUNAS de sus ciudades
<i>are not so different than the plight of the dishwasher in Las Vegas;</i>		no son distintas de las que se enfrentan aquellos que se dedican a fregar platos en Las Vegas,
<i>that the hopes of the little girl who goes to a crumbling school in Dillon</i>	Lo--s, # las esperanzas de-- una niña que va al colegio	O la NIÑA que tiene que asistir a un colegio que SE DESMORONA en Dillon,
<i>are the same as the dreams of the boy who learns on the streets of LA;</i>	pueden ser las mismas que las de una niña que vive en las calles de Los Ángeles.	O el niño que tiene que aprender la dura realidad en las calles de Los Ángeles
<i>we will remember that there is something happening in America;</i>	Y tenemos que recordar que algo pasa en este país.	

Tabla 4: Comparación de elementos espaciales en BO, A8 y P13.²²¹

Al mismo tiempo, cabe señalar que el uso de los distintos tiempos verbales en cada uno de los discursos marca claramente el antes y el después, lo incierto de lo seguro. El estudio de los tiempos verbales utilizados se inscribe a caballo de la perspectiva temporal y de la evidencialidad, que será abordada en el apartado siguiente. En este caso,

²²¹ Elaborada por la autora de la tesis a partir de los discursos originales y sus interpretaciones (Apéndices 3 y 4)

la clave de atribución de puntuaciones para los tres discursos es al siguiente:

MLK	BC	BO
<ul style="list-style-type: none">• 5 puntos: contraste Norte/Sur	<ul style="list-style-type: none">• 5 puntos: uso correcto del condicional	<ul style="list-style-type: none">• 5 puntos: contraste Norte/Sur-Oeste
<ul style="list-style-type: none">• 5 puntos: uso correcto del futuro y del presente	<ul style="list-style-type: none">• 5 puntos: uso correcto del pasado y el subjuntivo	<ul style="list-style-type: none">• 5 puntos: uso correcto del presente y el indicativo

Hemos otorgado en el discurso de Bill Clinton una puntuación de cero puntos a la prestación A7, debido a que no se identifica ni la hipótesis planteada por el condicional, ni se utiliza el pasado para contrastar dicha hipótesis con la realidad. Es la única vez en que damos una puntuación tan baja. De hecho, en este discurso las puntuaciones suelen ser bastante altas porque basta con identificar el uso del condicional para poder representar la hipótesis de manera acertada, aunque no siempre completamente rigurosa. Consideramos que, por sí sola, esta falta de situación temporal del A7 impide completamente la transmisión del mensaje, independientemente de si el resto de los componentes del discurso están o no presentes con fidelidad al original.

8.2.3.3. Competencia situacional: Realidad y evidencialidad

Para MLK la consecución de los derechos civiles para los afroamericanos es *un sueño, un credo, una esperanza, una fe*. El discurso

pasa continuamente del presente del sueño de King, que otorga visos de realidad a esa esperanza, al uso del futuro, que confiere la incertidumbre de lo no conocido, pero mitigada por un alto grado de probabilidad. El imperativo añade una mayor confianza puesto que se apela a una esperanza activa y no pasiva, que promueve la consecución del sueño. Nos movemos, pues, en el terreno de lo ignoto, pero cercano y probable. La puntuación para los aspectos evidenciales en MLK se atribuye de la siguiente manera:

- 3 puntos: uso del futuro
- 3 puntos: uso del imperativo
- 2 puntos: uso del presente referido al sueño
- 2 puntos: uso de expresiones como *sueño, credo, esperanza y fe.*

En el caso de BC todo el discurso se mueve en el ámbito de lo irreal. El orador plantea una hipótesis imposible de verificar y usa la persona de Martin Luther King como referencia de autoridad para señalar las carencias de la situación en el presente considerado en el discurso.

En este caso, la clave de atribución de puntos para los aspectos evidenciales se basa, fundamentalmente en el planteamiento de la hipótesis a través del uso de condicional y subjuntivo:

- 5 puntos: uso de nexos y verbo condicional
- 2,5 puntos: uso correcto del subjuntivo
- 2,5 puntos: uso correcto del pasado en estilo directo e indirecto

Por su parte, el tercer discurso completa el ciclo de la evidencialidad marcando claramente una realidad absoluta e innegable.

En MLK nos hallamos en el futuro de la volición y el deseo. La fuerza evidencial es mayor que la de una mera probabilidad puesto que King se sitúa en futuro de indicativo y no en subjuntivo. Sus deseos van acompañados por un grado de convencimiento más alto, el convencimiento de quien posee la fuerza moral.

Sin embargo, en BC no se hacen acusaciones directas de fracaso, sino que se plantea una irrealidad no verificable para que, mediante la comprobación de la hipótesis expuesta por el orador, cada cual saque sus conclusiones. La separación evidencial es aún mayor, puesto que el discurso utiliza el recurso de la figura de autoridad, King, para marcar la perspectiva. El mensaje viene a ser, si lo expresamos en términos menos hipotéticos: esto no es el futuro que King había previsto, algo habremos hecho mal.

Como decía, con BO se cierra el círculo. Si King planteaba un futuro probable pero lejano, si Clinton echaba la vista atrás para volver a situarse y afinar la puntería, Obama afirma en presente de indicativo que se puede, que es el momento. El uso de este tiempo y de este modo convierten a los verbos utilizados en instrumento de realización, en fuerza performativa. Al utilizar el modal *podemos*, se confiere además un grado importante de autoridad a dicha afirmación: está permitido, no nos lo van a impedir. Es la luz verde que resuelve el conflicto entre lo real y lo irreal, el aquí y ahora, la contraseña para la acción. Como bien señala Salmon (2008), los políticos son los actores de la historia que crean realidades propias. En este caso, Obama al crear su realidad de cambio, no como posibilidad hipotética, sino en presente de indicativo, hace que

en sus seguidores se encarne la fuerza necesaria para la realización de sus expectativas. La palabra es acción.

Para el análisis de la evidencialidad hemos puntuado las prestaciones del discurso BO en función de si expresaban o no esta realidad a través del presente de indicativo. Como todos los discursos utilizan, la mayor parte del tiempo, dichos recursos TAM, hemos ido restando 2,5 puntos, partiendo del 10 cuando encontrábamos referencias en condicional o en futuro, que no correspondieran con condicionales o futuros en el original. De la misma manera hemos restado 2,5 puntos cuando hemos encontrado omisiones de afirmaciones patentes, como, por ejemplo *when I am President*.

Ponemos dos ejemplos, a continuación, de cómo el intérprete falsea la *realidad Obama* mediante la introducción de elementos distanciadores:

- P11: Es un anhelo de justicia y de igualdad. Sí lo lograremos, lograremos prosperidad, lograremos eeh tener una relación de igualdad en el mundo y no en el futuro.
- P12: Si yo llego a Presidente acabaré con la guerra en Irak y traeré nuestras tropas de vuelta a casa.

Observamos, en el primer caso, que, tanto el uso de la palabra *anhelo*, como del futuro en *lograremos*, proporcionan una evidencialidad más parecida a la del primer discurso MLK, es decir, la del deseo no cumplido, la esperanza futura. En el segundo de los ejemplos ilustrado anteriormente se plantea la frase mediante la introducción de un conector condicional: *si yo llego a Presidente*. En el original BO se usa el presente de indicativo y el nexos es temporal: *when I am President*. Es una

formulación que no deja lugar a las dudas, que no admite otras posibilidades.

8.2.3.4. *Competencia relacional: Referencias intertextuales y metafóricas*

Procedemos, por último, a explicar cómo se ha atribuido la puntuación relativa a las referencias intertextuales y metafóricas. Básicamente, hemos procedido identificando los elementos intertextuales y metafóricos de cada discurso y concediendo un 10 a la completa mención de todos ellos en las prestaciones de consecutiva.

Posteriormente hemos procedido al recuento de las menciones relacionales en cada prestación, obteniendo la nota por simple aplicación de una regla de tres.

Así, en el discurso MLK hemos identificado catorce referencias intertextuales y metafóricas. Concretamente:

MLK

1. American dream
2. referencia a la Declaración de la Independencia
3. metáfora de hermandad en la misma mesa
4. metáfora de niños y niñas dándose la mano
5. metáfora del calor, el desierto y el oasis
6. metáfora de los labios que rezuman odio
7. metáfora de la montaña: versión allanar el camino
8. metáfora de la montaña: versión cantera de esperanza
9. metáfora de la sinfonía de la esperanza
10. mención de canción patriótica americana
11. metáfora de la libertad como campana que resuena
12. metáforas de las montañas como punto de unión Norte/Sur

13. metáfora de los hijos de Dios

14. referencia a canción gospel

En el caso del segundo discurso se identificaron 5 elementos relacionales:

BC

1. referencia a King y a Moisés: metáfora de la montaña
2. King como maestro: cartilla de notas
3. referencias indirectas a la montaña: elevar, y llevar a la cima
4. metáfora de la familia americana
5. referencias a los niños como víctimas y verdugos

Queremos señalar con respecto a la metáfora de la *familia americana* que, al igual que pasa con el *sueño americano*, se trata de un marco mental más amplio y que abarca mucho más en el sentido figurativo de la expresión que en el literal. Por ello hemos descartado traducciones como *las familias americanas*, *las familias estadounidenses* o *la familia afroamericana*.

Por último, ilustramos el uso que hace el discurso de Barack Obama de las referencias intertextuales y metafóricas y procedemos a comparar un párrafo del original, un alumno y un profesional para observar las diferencias en el mensaje transmitido por medios relacionales en los tres casos. En el discurso BO se identifican para nuestro estudio 15 referencias intertextuales y metafóricas. Concretamente:

BO

1. metáfora de la cuesta empinada
2. referencia a las largas colas de votantes en el frío de enero
3. referencia metafórica a la juventud y el corazón de los votantes
4. metáfora de la mesa de negociación y el soborno a políticos
5. referencia a la deslocalización de empresas americanas
6. metáfora de los pasillos de la vergüenza y el camino al éxito
7. metáfora de la tiranía del petróleo
8. referencias a la campaña como lucha y como batalla
9. metáfora de los críticos como coro de cínicos disonantes
10. referencia a los textos fundacionales
11. metáfora de la esclavitud como noche oscura
12. referencias a la lucha contra la naturaleza y el infortunio
13. referencia a la luna como nueva frontera
14. referencia a King y a la metáfora de la montaña
15. referencia a una canción patriótica americana

Observemos ahora cómo se manifiestan algunos de estos elementos relacionales en A9 y P14:

+ pausa larga	--- arrastre de sílaba	# corrección
@ segregación vocálica	MAYUS. énfasis de entonación	... frase colgada

BO	A9	P14
We know the battle ahead will be long.	Sabemos que la batalla será larga,	Nosotros sabemos que va a ser una lucha LARGA y ardua.
We have been told we cannot do this by a chorus of cynics		Ha habido un coro de gente cínica que ha dicho que esto no puede ser, que no es posible,
who will only grow louder and more		y este coro de voces va a ir en aumento en los meses venideros.

dissonant in the weeks to come.		
But always remember that no matter what obstacles stand in our way,	PERO siempre recordaremos que + ningún obstáculo	Pero aún + recordamos que +, aunque haya OBSTÁCULOS que puedan levantarse en nuestro camino,
nothing can withstand the power of millions of voices calling for change.	nos detendrá.	no HAY NINGÚN OBSTÁCULO que no pueda vencerse cuando se unen las voces de MILLONES de personas.

Tabla 5: Comparación de elementos relacionales en BO, A9 y P14²²².

Queremos, por otra parte, señalar que para el discurso de Barack Obama hemos recogido los 15 puntos más evidentes o de formulación más explícita. Todo el discurso está plagado de referencias metafóricas que se manifiestan en el uso de verbos, sustantivos y adjetivos de manera figurada. En muchos de los casos, el paso del inglés al español es incómodo y requiere la utilización de perífrasis más complicadas.

Mostramos, a continuación, ejemplos de algunas de las metáforas identificadas en el discurso que apelan al oyente a través de la creación de marcos mentales:

- La campaña es una lucha: hard-fought victory, the battle will be long.
- La situación política es oscuridad: a long political darkness, distraction that has clouded Washington.
- La situación política es una enfermedad: we can heal this nation, we can repair this world.

²²² Elaborada por la autora de la tesis a partir del discurso original y las transcripciones de las interpretaciones consecutivas.

Observemos, por ejemplo, la manera que tiene Obama de presentar el tema del cambio climático, sin hacer una referencia directa al mismo (que aparece más tarde mencionado entre los grandes retos del siglo XXI): *we can harness the ingenuity of farmers and scientists; citizens and entrepreneurs to free this nation from the tyranny of oil and save our planet from a point of no return.*

Enlazando con esta manera de presentar su programa, de forma indirecta, pero de manera impactante para la mente del público, Obama reta a sus contrincantes afirmando que mienten, sin llegar a decirlo nunca realmente: *we will never use 9/11 as a way to scare up votes, we are not as divided as our politics suggest.*

Con todo, este discurso es, sin duda, el más complicado de los tres para el intérprete, tanto de consecutiva como de simultánea²²³, ya que está cargado de mucho contenido y resulta muy denso para la toma de notas. Esta mayor dificultad creemos se refleja en los resultados atribuidos a la variable relacional.

8.2.3.5. *Lectura de notas y control de output: Correcciones y segregaciones vocálicas*

Para finalizar este capítulo efectuaremos una breve reseña de las dos variables que hemos relacionado con el control de output y la lectura de notas.

²²³ Antes de escoger los discursos para el experimento, la autora de la tesis procedió a interpretarlos en simultánea para comprobar si eran factibles y si tenían elementos aprovechables para el estudio que se pretendía realizar.

Contrariamente a nuestra interpretación de la variable de la duración del discurso, para las variables de correcciones y segregaciones vocálicas hemos asumido un valor negativo a la puntuación atribuida.

En el caso de la duración, como explicamos más en detalle en el apartado 9.2.1. hemos supuesto que mayor duración equivale a mayor contenido. Sin embargo, cuantas más correcciones y segregaciones se producen menos dominio del control de output y de lectura de notas se intuye.

Tanto es así que, en algunos casos, los alumnos han alcanzado cifras de 29 correcciones y 61 segregaciones en un solo discurso. Ambas variables son una manifestación práctica de una mala comprensión de las propias notas, precipitación en la lectura o búsqueda de más tiempo para proceder a la identificación del siguiente elemento en las notas con contenido léxico.

8.3. EVALUACIÓN DE LAS PRESTACIONES DE CONSECUTIVA

Para comenzar este apartado quisiéramos señalar que el nuestro no es un trabajo sobre la evaluación de la interpretación. Consideramos que para poder realizar un trabajo serio en el ámbito de la evaluación es imprescindible efectuar una corrección múltiple con un número razonable de evaluadores. No obstante, en nuestro caso hubiera sido imposible contar con profesionales aptos para tal trabajo²²⁴ que pudieran dedicar el tiempo necesario para formarse en nuestro método y evaluar 54 prestaciones de consecutiva.

²²⁴ No sólo profesionales de la interpretación, sino, también, con experiencia en docencia y evaluación.

Es por ello que hemos preferido atenernos a una sola evaluación, realizada por la autora de la tesis, utilizando el método más objetivo que nos ha sido posible imaginar. Esperamos, en un futuro, poder validar este método en el transcurso de los exámenes de interpretación consecutiva que se realizan en el marco de la Licenciatura de Traducción e Interpretación de la Universidad Pontificia Comillas. En los mismos la evaluación la realiza un tribunal de tres profesoras (no siempre las mismas) con experiencia profesional y docente. Sería interesante incorporar el método de evaluación de las variables de nuestro estudio a los procedimientos de evaluación utilizados actualmente en Comillas para poder determinar, a la larga, su adecuación.

De momento, conscientes de la dificultad que puede entrañar la comprensión de nuestro método, para quién no esté acostumbrado a él, procedemos a ilustrarlo mediante una serie de ejemplos, en concreto tres discursos, escogidos al azar, entre los alumnos y los profesionales que han participado en nuestro experimento. Nos remitimos en todo momento al método de atribución de puntuaciones explicado en el apartado 8.2.

8.3.1. Evaluación MLK A4

Para explicar cómo hemos procedido a la evaluación de esta prestación procedemos a recordarle al lector, de manera esquemática, los baremos de atribución de puntuaciones. Así mismo, para facilitar la comprensión del texto incluimos, en los cuadros expuestos a continuación, en rojo las correcciones y en resalte amarillo las

segregaciones vocálicas²²⁵, que son otras dos variables estudiadas en nuestro experimento, concretamente dentro del control de output y la lectura de notas.

MLK			Competencia relacional
Competencia situacional			
personal pragmática	espacio temporal	realidad evidencialidad	intertextual metáforas
<ul style="list-style-type: none"> • 5p.: tuteo • 2,5p.: uso 1ª persona del singular • 2,5 p.: uso elementos inclusivos como <i>juntos, amigos...</i> 	<ul style="list-style-type: none"> • 5 p.: contraste Norte/Sur • 5 p.: uso correcto del futuro y del presente 	<ul style="list-style-type: none"> • 3 p.: uso del futuro • 3 p.: uso del imperativo • 2 p.: uso del presente referido al sueño • 2 puntos: uso de expresiones como <i>sueño, credo....</i> 	Identificación de 14 metáforas y referencias intertextuales recogidas en las pp. 250-251.

MLK A4

Les digo hoy, amigos, a pesar de las dificultades que hemos tenido tanto hoy como tendremos mañana, yo he tenido un sueño. El sueño de que un día esta nación se dará cuenta de que todas las personas somos iguales.

²²⁵ Y así lo hacemos para todos los discursos, en todos los ejemplos.

El sueño de que un día los esclavos se podrán sentarse a la mesa juntos con sus colegas blancos. Que se acabará **laa** opresión, que habrá justicia. He tenido ese sueño.

El sueño de que un día mis hijos no serán juzgados por su color sino **tam**...por su valía.

El sueño de que un día Alabama y **een**, **en Alabama** los niños negros como los blancos podrán jugar juntos.

Este sueño en el que los valores son exaltados, y que todos juntos, con fe, seremos capaces de trabajar juntos, de ir a la cárcel juntos, de relajar juntos y de luchar por la libertad, todos juntos.

Dejar que América sea una gran nación, que se llegará a ser verdad.

Dejar que la libertad llegue a todos los partes, tanto a Nueva York, California, dejar que cruce hasta Georgia, hasta Tennessee. Dejar que cruce todas las montañas, y cuando llegue **aa** cada ciudad, a cada pueblo y llegue a todas partes, poder cogernos todos de las manos y con un espíritu luchar libres, **eeh** juntos por la libertad.

MLK	control de output	Lectura de notas	situacional			Relacional
	Correcciones	segregaciones	personal pragmática	espacio temporal	realidad evidencial	Intertextual Metáforas
A4	2,00	4,00	5,00	2,50	5,00	1,78

Tablas 6 y 6 bis: Evaluación del discurso MLK A4.

Para evaluar, en este discurso, la variable *perspectiva personal e inferencias pragmáticas* sólo atribuimos 2,5 puntos por el correcto uso de la primera personal del singular y 2,5 por la inclusión de elementos inclusivos: efectivamente el intérprete usa palabras como *amigo, juntos*, así como la segunda persona del plural. No obstante no podemos atribuir los 5 puntos del uso del tuteo, porque se dirige a su público usando el usted.

Para la variable de *perspectiva espacio-temporal* sólo podemos atribuir 2,5 puntos al uso del futuro. En esta prestación, no se menciona en absoluto el contraste Norte/Sur (5 puntos), y no se utiliza el presente de manera correcta, sino, en su lugar, el pretérito perfecto: *tengo un sueño* se convierte en *he tenido un sueño*. Por lo tanto de los 5 puntos atribuibles al uso correcto de los tiempos verbales sólo otorgamos la mitad.

En cuanto al estudio de la variable de *realidad y evidencialidad* podemos atribuirle al discurso 5 puntos por el uso del futuro y 2 puntos por el uso, aunque limitado, de las expresiones *sueño* y *fe*. Como ya hemos visto antes el uso del presente atribuido al sueño es sustituido por el del pretérito perfecto, así que no podemos otorgar los 2 puntos correspondientes. El intérprete tampoco usa el imperativo en la parte final del discurso, sino que lo sustituye por el infinitivo: por lo tanto, no se atribuyen los 3 puntos que deberían corresponder a dicho aspecto para esta prestación.

Por último, de las catorce *referencias intertextuales y metafóricas* el alumno intérprete sólo identifica dos completas (la mesa de la hermandad y los niños que podrán jugar juntos) y una parcialmente, la metáfora de las montañas como punto de unión Norte/Sur. Debido a esto se le puede conceder, únicamente, una puntuación de 2,5. Realizamos entonces una regla de tres en la que atribuimos a 14 el valor de 10, obteniendo el resultado de 1,78 puntos sobre 10 para esta variable.

8.3.2. Evaluación BC P14

En el caso del segundo discurso, de Bill Clinton (prestación BC P14), procedemos, así mismo, a mostrar en rojo las correcciones y en resalte amarillo las segregaciones vocálicas. De la misma manera, para facilitarle al lector la comprensión de las puntuaciones atribuibles a cada prestación, mostramos en una tabla los baremos utilizados para la corrección que son los siguientes para las variables estudiadas bajo los apartados situacional y relacional:

BC			Competencia relacional
Competencia situacional			
personal pragmática	espacio temporal	realidad evidencialidad	intertextual metáforas
<ul style="list-style-type: none"> • 5p.: uso 2ª persona pl. en estilo dir./ind. • 2,5p.: uso 3ª persona del singular referida a King (dir.) • 2,5 p.: uso de la 1ª p. singular referida a King, estilo directo 	<ul style="list-style-type: none"> • 5 p.: condicional • 5 p.: uso correcto del pasado y subjuntivo 	<ul style="list-style-type: none"> • 5 p.: uso del nexos y verbo condicional • 2,5 p.: uso del subjuntivo • 2 puntos: uso del pasado en estilo dir./ind. 	Identificación de 5 metáforas y referencias intertextuales recogidas en la p. 251.

BC P14

Si hablara Martin Luther King diría que Moisés **eeh** fue a la montaña, vio la **tierraa** prometida y yo, como él he peleado para que pudieran ustedes llegar

también a la tierra prometida. No hemos llegado pero llegaremos. Es lo que diríamos.

Ahora, si tuviera que darnos una nota a ver como hemos hecho las cosas, que tal **nos he...hemos hecho** las cosas en los últimos 25 años, qué diría. Diría, pues bien, lo habéis hecho bastante bien. Habéis hecho bastante bien porque habéis llegado a elegir en las urnas personas de color a altos cargos. Habéis ampliado vuestra base de poder mediante las urnas. Habéis dejado las personas vivir donde quisieran, ir donde quisieran ir en este gran país. Habréis hecho algo bastante bueno, habréis hecho bastante bien elevando a personas de color a los rangos más altos de las fuerzas armadas.

Lo **habréis hecho, lo habéis hecho** bastante bien creando una clase media negra, hay muchísimas personas que viven bastante bien dentro de la clase media negra hoy por hoy y, de hecho, la clase media afroamericana está creciendo a unos ritmos mayores que la clase media africana, la clase media que no es africana.

Pero también diría que no luché por llegar a ver la familia norteamericana destrozada. No es lo que yo he nacido y he luchado para conseguir.

Yo no he nacido y he luchado para ver como 13 niños se hacen de unos armas semiautomáticos y que por la pura diversión de la cosa se carguen a unas niñas de nueve años.

No he llegado a vivir y a luchar porque las personas traficaran con drogas y con ese dinero gastaran auténticas fortunas en destrozarse las vidas de los demás.

Llegaría a decir que yo luché por la libertad, y no por la libertad de matar de forma temeraria a las personas. No por el derecho a tener hijos y luego, como padres, dejarles absolutamente tirados. No luché por eso, no he vivido y no he luchado y no he muerto por aquello.

Yo he luchado, eso sí, para poner fin a las actitudes de odio que han hecho que personas blancas perpetraran crímenes de odio contra personas negras. Pero tampoco he luchado por el derecho de las personas negras

abandonarse a la temeridad cometiendo estos mismos crímenes de odio contra personas blancas.

BC	Volumen	control de output	lectura de notas	situacional			Relacional
	Duración	correcciones	Segregaciones	personal pragmática	espacio temporal	realidad evidencial	intertextual metáforas
P14	3,31	2,00	2,00	5,00	10,00	10,00	8,00

Tablas 7 y 7 bis: Evaluación del discurso BC P14.

Para evaluar, en este discurso, la variable *perspectiva personal e inferencias pragmáticas* sólo atribuimos 2,5 puntos por el correcto uso de la segunda personal del singular, sólo en la mitad de los casos (en la introducción se usa el tratamiento formal de *usted* y también la primera persona del plural). Según el baremo, 2,5 puntos se atribuyen por el uso de la tercera persona del singular referida a King en el estilo directo. No obstante no podemos atribuir los 2,5 puntos del uso de la primera persona del singular referida a King en estilo directo, porque el intérprete usa el estilo indirecto, por ello no queda claro si se refiere al propio King o a Bill Clinton.

Para la variable de *perspectiva espacio-temporal* es posible atribuir los 10 puntos de la puntuación total puesto que el uso del condicional, el pasado y el subjuntivo es correcto en todos los casos.

Lo mismo sucede en cuanto al estudio de la variable de *realidad y evidencialidad* podemos atribuirle al discurso 5 puntos por el uso del nexos condicional *si* y del verbo en condicional, así como 2,5 puntos por el uso correcto del subjuntivo y otros 2,5 puntos por el uso correcto del pasado en estilo directo e indirecto.

Por último, de las cinco *referencias intertextuales y metafóricas* el intérprete identifica dos completamente y tres parcialmente. La metáfora de la montaña como elevación se expresa en su totalidad, al igual que la identificación de King con el maestro. La metáfora de la familia americana queda desvirtuada por la elección del adjetivo *norteamericana*. El intérprete tampoco consigue transmitir que King no podrá entrar en la Tierra Prometida, ni la idea de que los niños tienen hijos y luego los abandonan. Por lo tanto, atribuimos un punto a las dos primeras referencias y 2/3 de su valor a cada una de las referencias y metáforas restantes. Realizamos una regla de tres en la que atribuimos a 5 el valor de 10, obteniendo el resultado de 8 puntos sobre 10 para esta variable.

8.3.3. Evaluación BO A5

En el caso del discurso de BO A5, procedemos, así mismo a mostrar en rojo las correcciones y en amarillo las segregaciones vocálicas que, en este caso, son muy numerosas, más que en ninguna otra prestación. Para poder obtener las puntuaciones de cada consecutiva los baremos de corrección son los siguientes:

BO			Competencia relacional
Competencia situacional			
personal pragmática	espacio temporal	realidad evidencialidad	intertextual metáforas
<ul style="list-style-type: none"> 5p.: uso correcto 1ª y 2ª pp. plural 	<ul style="list-style-type: none"> 5 p.: contraste Norte/Sur 5 p.: uso correcto del 	Partiendo de 10 se restan 2,5 puntos cuando hay referencias en condicional o	Identificación de 15 metáforas y referencias intertextuales

<ul style="list-style-type: none"> • 2,5p.: uso 3ª persona del singular • 2,5 p.: uso correcto 1ª p. singular 	<p>presente e indicativo</p>	<p>futuro incorrectas o cuando se omiten afirmaciones patentes</p>	<p>recogidas en la pp. 252.</p>
---	------------------------------	--	---------------------------------

BO A5

Primero quisiera empezar felicitando a la senadora Clinton por **suu**, por su victoria aquí en New Hampshire. **Eeh** hace varias semanas nadie se le hubiera **eeh** ocurrido pensar que conseguiríamos lo, lo que hemos conseguido aquí en New Hampshire. Ha sido una campaña muy, muy dura, con un camino muy duro. Pero ha habido una votación, **un número de votación, un número de votaciones** records que piden **eeh** cambio. **Eeh** con este voto lo que se ha dejado claro es que en estas votaciones en Estados Unidos algo está pasando.

Algo está pasando cuando los hombres y las mujeres de esta nación vienen **dee** lejísimos y hacen colas **eeh** larguísimas para poder votar y para poder **eeh** demostrar que, que creen que las cosas pueden cambiar.

Algo está pasando cuando millones de **de niños, sea de jóvenes** que que pueden votar sólo, **o sea que pueden empezar a votar** este año han participado masivamente por y **eeh**, **y esto es** porque saben que esta vez sí que puede ser diferente.

Algo está pasando **cuandoo** la gente no vota ya al partido, a su partido, sino que vota por la esperanza. Por la esperanza de que algo pueda cambiar. Y lo que queremos es que que **eeel** rumbo de este país cambie. Y lo que está pasando es eso justamente, el cambio.

Ustedes que están aquí creen con toda su alma y con toda su corazón, **con todo su corazón** en esta campaña.

La mayoría **queee eeh del país** cree que podemos sacar **aah** Estados Unidos de **estaa**, de esta oscuridad política en la que estamos inmersa. Algo **eeh**, **algo está...eeh lo que hay que** dejar claro es que podemos estar en desacuerdo sin ser **eeh** sin ser maleducados.

Eeh lo que hay que hacer **eeh** es movilizarse para alcanzar **eeh** objetivos **eeh** buenos. Y la verdad hay que tener siempre en cuenta que no hay problema sin solución.

Esta nueva mayoría que vamos a obtener **eeh** va a buscar soluciones **aa** problemas de **laa**, **de la Seguridad Social**. Va a juntar a los médicos, a los pacientes, a los demócratas, a los Republicanos, a todos para buscar soluciones.

Esta nueva mayoría **vaa**, **va a intentar** acabar con los **coo**, **los recortes fiscales** a los **eeh a las empresas** que luego se llevan sus filiales a otros países y dejan a la gente de Estados Unidos sin trabajo.

Vamos a conseguir que nuestros hijos transcurran, **o sea transcurran con éxito, transcurran rápidamente y bien** el camino hacia al, **el éxito**. Vamos **eeh** a recompensar **aah** como se lo merecen a los profesores, con más dinero, con más apoyo para reconocer su gran labor.

Eemm, también con esta mayoría tenemos que conseguir liberar a **laa**, **a este país** de la ti, **la tiranía** de petróleo, y conseguir salvar al mundo.

Cuando yo sea presidente se **aca... nos retiraremos** de Irak. Las tropas volverán a casa. **Eeh** cuando yo llegue a presidente acabaré el trabajo **empeza... el trabajo empezado**. **Eeh** acabaré con Al Qaeda. **Eeh** volveré a poner orden en Afganistán y cuidaré de los veteranos que merecen todo nuestro respeto.

No usaré **eeh**, **no hay que usar eeh** el once de septiembre para que la gente **mm** tenga miedo. Hay que usar estas cosas para unir a la gente contra, **contraa** el terrorismo. Para hacer algo contra el cambio climático, contra el genocidio.

Todos los candidatos a la presidencia en estos momentos tienen estos **mi... tienen estos** objetivos en común y todos los candidatos tienen buenas ideas, y todos son patriotas.

Pero hay una razón por la que yo y mi campaña son diferentes. **Es que, la razón es que** no **sóloo** cuenta lo que yo haga sino también cuenta lo que ustedes hagan para llegar al cambio.

Eeh por eso es **que también, es que ha funcionado tan bien** toda mi campaña, porque hay mucha gente que se ha volcado en lo que cree para conseguir que mi campaña salga adelante.

Es una batalla larga y difícil **peroo**, a pesar de todos los obstáculos, nada puede, nada puede dividir **laa**, la fuerza y la potencia de millones.

Eeh nos han dicho que tenemos ideales imposibles, que no los podremos cambiar. Nos dicen que seamos realistas, que no **min, que no mintamos a la gente**. Pero yo quiero decir aquí y ahora que no hay nada falso en creer en la esperanza.

Een que **noo**, **que cuando consigamos** cosas que parecían imposibles, que generaciones **eeh** de estadounidenses han contestado a los retos diciendo, sí que es posible.

Cuando se creó la Constitución de los Estados Unidos se **cree... se marcó** el destino de este país. Y la gente decía sí que podemos, los esclavos y los **anti, loos** abolicionistas **eeh caa, caminaron** hacia libertad y lucharon por la libertad.

Los inmigrantes y los pioneros abrieron nuevos territorios. Sí que podemos, decían. **Eeh** trabajadores **eeh** y mujeres luchaban por **suus**, por sus ideales y gritaban sí que podemos.

La gente luchaba por la justicia por la igualdad y **suu y gritaban** diciendo sí que podemos.

Sí que podemos crear oportunidades, prosperidad. Curar este país, incluso salvar **eel**, el mundo. Sí que podemos.

Eeh mañana **cuandoo** nos vayamos hacia el sur y hacia el oeste, **eeh** espero que las esperanzas de todos vengan con nosotros. **Eemm** hay que recordar que algo está pasando cuando todos nos unimos **eeh** con una voz y todos nos unimos en una nación y todos juntos abrimos un nuevo capítulo. Para que todo este cambio **eeh** se llegue a todas las esquinas del país, al Norte, al Sur, al Este, al Oeste, por todas partes. Y sí que podemos.

Gracias New Hampshire.

BO	volumen	control de output	lectura de notas	situacional			relacional
	duración	correcciones	Segregaciones	personal pragmática	espacio temporal	realidad evidencial	intertextual metáforas
A5	6,55	29,00	61,00	2,50	7,50	7,50	4,66

Tablas 8y 8 bis: Evaluación del discurso BO A5.

Para interpretar este discurso, la alumna opta por generalizar los sujetos y utilizar el impersonal en la mayoría de los casos: *hay que, cuando se llegue...* Esto hace que la *perspectiva pragmática y personal* aparezca sesgada. Los elementos integradores del discurso en primera persona del plural y segunda persona del plural, son obviados y casi nunca se hacen explícitos. Así mismo, el uso que se hace de la primera persona del singular es incorrecto. Abusa de la misma y hace que Barack Obama se atribuya más mérito o protagonismo del que se otorga en el original. Atribuimos 2,5 puntos por el uso correcto de la tercera persona del singular a los sujetos que se remiten a la expresión *nueva mayoría*.

En cuanto a la evaluación de la *perspectiva espacio-temporal* podemos afirmar que se utiliza de manera correcta el presente y el indicativo, por lo tanto atribuimos 5 puntos. No obstante, de las dos referencias al contraste Norte/Sur la alumna sólo menciona una. Por ello evaluamos con la mitad, 2,5 puntos esta referencia espacial.

En la evaluación de la *realidad/evidencialidad* restamos 2,5 puntos por el uso del subjuntivo en el siguiente párrafo:

Pero hay una razón por la que yo y mi campaña son diferentes. Es que, la razón es que no sólo cuenta lo que yo haga sino también cuenta lo que ustedes hagan para llegar al cambio.

En el original se utiliza el futuro referido a Barack Obama y el presente de indicativo referido a sus correligionarios. El uso del subjuntivo le resta fuerza intencional a tal afirmación. Observemos el uso del sistema TAM en la traducción²²⁶:

Pero la razón que hace que nuestra campaña siempre haya sido diferente es que no se trata sólo de lo que yo haré cuando sea presidente, sino que se trata también de lo que vosotros, la gente que ama a este país, puede hacer para cambiarlo.

Por ello, atribuimos sólo una puntuación de 7,5 a esta variable de la competencia situacional para esta prestación.

Por último, procedemos a evaluar la competencia relacional mediante el uso que hace la alumna intérprete de las *referencias intertextuales y las metáforas*. De las 15 metáforas y referencias que aparecen identificadas en la lista de la página 252, la prestación BO A5 sólo recoge 4 de manera completa y 6 de manera parcial, a saber:

- | | |
|------------------------------------|--|
| 5. Deslocalización de empresas USA | 2. Largas colas (falta el frío) |
| 7. Tiranía del petróleo | 3. Juventud y corazón (falta jóvenes de espíritu) |
| 8. Campaña como batalla | 4. Negociación (falta soborno) |
| 9. Constitución Americana | 6. Camino hacia el éxito (falta pasillos de vergüenza) |

²²⁶ Recogida en el Apéndice 2.

12. Apertura nuevos territorios (falta
lucha contra naturaleza)

15. De Este a Oeste (falta el mar)

Considerando las referencias completas como un punto y las incompletas como medio, obtenemos un total de 7 puntos. Efectuamos una regla de tres para obtener la puntuación sobre 10: resultado 4,66.

Esperamos haber ilustrado suficientemente nuestro método de atribución de puntuaciones. Efectivamente, quizás dichas puntuaciones habrían requerido el contraste de varios evaluadores. No obstante, ese enfoque nos hubiera conducido a una comparación entre distintas evaluaciones, no siendo éste el objetivo de nuestro trabajo.

En el siguiente capítulo procederemos a ofrecer el análisis de los resultados de las variables analizadas en nuestro experimento.

9. RESULTADOS DEL EXPERIMENTO

9.1. ANÁLISIS DE DATOS

En el capítulo anterior hemos expuesto de qué manera se ha efectuado la recogida de los datos resultantes del experimento. Procedemos ahora a explicar cómo se han analizado dichos datos, teniendo en cuenta siempre que nos hemos limitado a la estadística descriptiva, dado que, debido al pequeño tamaño de la muestra, era imposible abordar esta tarea con pretensiones probabilísticas.

Entendiendo, entonces, que no podíamos extrapolar resultados a toda la población de intérpretes y alumnos de interpretación, y que era imposible efectuar análisis inferenciales para llegar a conclusiones a partir de la muestra estudiada, hemos procedido tan sólo a recoger los datos, a organizarlos en una matriz y a presentar resultados numéricos, interpretables únicamente sobre nuestra muestra concreta.

No podemos, sin embargo, dejar de señalar que la población total de intérpretes AIIC del mundo es de unos 2800 y que sólo existen en Madrid 27 intérpretes miembros de AIIC con una combinación lingüística apta para nuestro experimento. Estamos hablando, entonces, de una muestra de profesionales que representa casi un 30% de la población total en dicho domicilio profesional. No obstante, es imposible saber con

certeza cuántos alumnos de interpretación de conferencias existían en el momento del experimento, con un nivel y con una combinación lingüística semejantes a la de los componentes de nuestra muestra.

Para poder trabajar correctamente con los datos recogidos los hemos introducido en una matriz de SPSS15 donde se muestran los tres discursos con sus resultados respectivos. Para facilitar su comprensión y lectura hemos dividido dicha matriz en tres, de manera que cada discurso pueda ser accesible por separado.

En la primera columna aparecen los sujetos de estudio, numerados del 1 al 18 y diferenciados con las letras A y P, según se trate de alumnos o profesionales. En la matriz original se incluía otra columna con la variable independiente alumnos y profesionales, para poder realizar los análisis estadísticos.

El resto de las variables, siete para cada discurso, se han contabilizado de manera individual pero las presentamos agrupadas por cada competencia objeto de estudio.

MLK	volumen	control de output	lectura de notas	situacional			relacional
	duración 5,27	correcciones	segregaciones	personal pragmática	espacio temporal	realidad evidencial	Intertextual metáforas
A1	2,42	3,00	0,00	10,00	5,00	7,00	2,50
A2	2,35	3,00	6,00	10,00	7,50	6,00	5,00
A3	2,34	3,00	15,00	10,00	7,50	10,00	1,07
A4	1,21	2,00	4,00	5,00	2,50	5,00	1,78
A5	3,17	5,00	13,00	5,00	5,00	8,00	1,07
A6	2,47	1,00	17,00	10,00	7,50	4,00	1,07
A7	1,33	0,00	2,00	5,00	5,00	10,00	1,07
A8	2,34	1,00	13,00	5,00	5,00	4,00	0,71
A9	1,43	0,00	1,00	5,00	7,50	5,00	5,00

A10	2,54	7,00	11,00	2,50	10,00	10,00	4,64
P11	4,29	5,00	11,00	5,00	7,50	7,00	4,28
P12	2,46	1,00	3,00	10,00	10,00	7,00	6,78
P13	3,28	1,00	0,00	10,00	7,50	10,00	7,14
P14	4,54	0,00	1,00	5,00	5,00	8,00	7,14
P15	3,01	0,00	1,00	5,00	7,50	5,00	5,00
P16	3,06	2,00	0,00	5,00	7,50	7,00	5,71
P17	4,00	2,00	2,00	5,00	5,00	8,00	2,85
P18	3,12	0,00	4,00	10,00	5,00	8,00	3,21

Tabla 9: Matriz de datos discurso MLK²²⁷

BC	volumen	control de output	lectura de notas	situacional			relacional
	Duración	correcciones	segregaciones	personal pragmática	espacio temporal	realidad evidencial	intertextual metáforas
A1	1,56	2,00	2,00	2,50	10,00	10,00	6,00
A2	2,05	1,00	11,00	2,50	10,00	7,50	4,00
A3	1,25	5,00	11,00	7,50	10,00	5,00	2,00
A4	1,24	9,00	12,00	7,50	10,00	5,00	4,50
A5	2,16	8,00	23,00	7,50	10,00	7,50	4,00
A6	2,06	1,00	11,00	2,50	7,50	5,00	4,00
A7	1,21	4,00	2,00	0,00	0,00	0,00	3,00
A8	1,56	7,00	4,00	7,50	10,00	10,00	3,00
A9	1,15	0,00	0,00	10,00	5,00	5,00	3,00
A10	2,02	4,00	2,00	7,50	5,00	10,00	4,00
P11	2,51	7,00	7,00	5,00	5,00	5,00	7,00
P12	2,11	2,00	3,00	5,00	7,50	7,50	7,00
P13	2,45	0,00	2,00	10,00	10,00	10,00	10,00
P14	3,31	2,00	2,00	5,00	10,00	10,00	8,00
P15	2,15	2,00	0,00	10,00	10,00	10,00	6,00

²²⁷ Todas las tablas de este capítulo han sido elaborados por la autora de la tesis a partir de los datos recogidos en el experimento.

P16	2,37	5,00	1,00	7,50	10,00	7,50	8,00
P17	2,25	0,00	0,00	7,50	10,00	10,00	4,00
P18	2,40	0,00	4,00	7,50	10,00	10,00	6,00

Tabla 10: Matriz de datos del discurso BC.

BO	volumen	control de output	lectura de notas	situacional			relacional
	duración	correcciones	segregaciones	personal pragmática	espacio temporal	realidad evidencial	intertextual metáforas
A1	6,50	10,00	10,00	7,50	5,00	7,50	3,33
A2	6,12	7,00	49,00	6,50	5,00	10,00	4,00
A3	5,06	10,00	14,00	5,00	5,00	5,00	1,33
A4	3,02	16,00	21,00	5,00	5,00	7,50	0,66
A5	6,55	29,00	61,00	2,50	7,50	7,50	4,66
A6	6,03	18,00	29,00	7,50	7,50	10,00	1,33
A7	3,48	4,00	7,00	7,50	5,00	10,00	1,33
A8	5,59	12,00	44,00	2,50	7,50	10,00	2,66
A9	3,42	5,00	3,00	5,00	2,50	10,00	2,66
A10	5,55	16,00	4,00	2,50	6,25	10,00	2,66
P11	8,51	10,00	0,00	2,50	5,00	2,50	6,00
P12	7,09	4,00	5,00	7,50	5,00	7,50	5,33
P13	8,46	8,00	5,00	7,50	10,00	7,50	7,33
P14	14,30	4,00	4,00	10,00	10,00	10,00	9,33
P15	7,02	7,00	4,00	10,00	5,00	7,50	6,00
P16	7,24	6,00	1,00	7,50	10,00	10,00	6,00
P17	9,43	7,00	3,00	6,50	7,50	10,00	4,66
P18	8,03	3,00	9,00	6,50	10,00	7,50	5,33

Tabla 11: Matriz de datos del discurso BO.

9.1.1. Análisis de fiabilidad

Hemos procedido, en primer lugar, a efectuar un análisis de fiabilidad para todas las variables, separando de las demás aquellas relacionadas con el control de output y la lectura de notas.

En el primer análisis observamos que el Alfa de Cronbach para estos 15 elementos es de 0,779, adecuado en principio. Sin embargo, los índices de homogeneidad de algunos indicadores presentan una magnitud baja, así que procedemos a retirar elementos hasta obtener un Alfa de Cronbach de 0,835, válido para once elementos²²⁸.

Recogemos a continuación ambas tablas del análisis de fiabilidad. Expondremos en apartados posteriores nuestra interpretación de las distintas variables y un comentario particular para cada uno de los casos excluidos.

	Correlación elemento-total corregida	Alfa de Cronbach si se elimina el elemento
Duración consecutiva MLK	0,605	0,765
personal pragmática MLK	-0,066	0,809
espacio temporal MLK	0,037	0,791
Realidad evidencialidad MLK	0,497	0,757
referencias metáforas MLK	0,278	0,775
personal pragmática BC	0,319	0,774
duración consecutiva BC	0,748	0,768
espacio temporal BC	0,417	0,764
realidad evidencialidad BC	0,706	0,731
referencias metáforas BC	0,535	0,754
duración consecutiva BO	0,628	0,742
personal pragmática BO	0,259	0,777

²²⁸ En rojo las variables eliminadas.

espacio temporal BO	0,656	0,743
realidad evidencialidad BO	0,083	0,789
referencias metáforas BO	0,736	0,735

Tabla 12: Indicadores del funcionamiento de 15 variables.

	Correlación elemento-total corregida	Alfa de Cronbach si se elimina el elemento
Duración consecutiva MLK	0,604	0,826
referencias metáforas MLK	0,215	0,845
personal pragmática BC	0,288	0,846
duración consecutiva BC	0,788	0,828
espacio temporal BC	0,514	0,822
Realidad evidencialidad BC	0,717	0,799
referencias metáforas BC	0,664	0,808
duración consecutiva BO	0,724	0,800
personal pragmática BO	0,284	0,841
espacio temporal BO	0,654	0,808
referencias metáforas BO	0,795	0,795

Tabla 13: Indicadores del funcionamiento de 11 variables.

Observamos que las variables de correcciones y segregaciones vocálicas para todos los discursos el Alfa de Cronbach es de 0,663 y que, de todas ellas, la que peor funciona sería la variable de correcciones MLK, por lo que no tendría sentido integrarla en la tabla²²⁹. Aislamos a continuación los indicadores del funcionamiento de las variables de correcciones y segregaciones vocálicas para MLK, BC y BO:

²²⁹ En rojo en la tabla 11.

	Correlación elemento-total corregida	Alfa de Cronbach si se elimina el elemento
correcciones MLK	-0,020	0,695
segregaciones vocálicas MLK	0,241	0,665
correcciones BC	0,513	0,641
segregaciones vocálicas BC	0,844	0,511
correcciones BO	0,818	0,505
segregaciones vocálicas BO	0,632	0,711

Tabla 14: Indicadores del funcionamiento de las variables de correcciones y segregaciones vocálicas para todos los discursos.

9.1.2. Prueba T y tamaño del efecto

Además de comprobar fiabilidad y el funcionamiento de cada elemento y, con el fin de verificar si existen diferencias significativas para cada una de las variables dependientes entre los dos grupos que forman la muestra, alumnos y profesionales, hemos efectuado una prueba T para pares de medias y se ha calculado, así mismo, el tamaño del efecto.

Observamos que en 11 pares de 21 el tamaño del efecto es elevado, por encima de 0,80 y en otros 6 casos es moderado, situándose en torno a 0,50.

En el caso de las variables de duración de los discursos, el tamaño del efecto asciende hasta más de 2 y es extremadamente alto, también en las variables de relacionalidad de los tres discursos, llegando a sobrepasar 2 en dos de tres casos. Parece, pues, que para estos dos tipos de variables se manifiesta una diferencia estadísticamente significativa entre los alumnos y profesionales que forman nuestra muestra,

observándose que las medias de los profesionales son superiores a las de los alumnos en todos los casos.

	alumnos y profesionales	N	Media	t	Sig. bilat.	Desviación típica	Tamaño del efecto
duración consecutiva MLK	Alumno	10	2,0890	-5,416	0,000	0,53467	2,5738
	Profesional	8	3,5588			0,61685	
correcciones MLK	Alumno	10	2,1000	0,227	0,823	2,07900	0,1053
	Profesional	8	1,8750			2,10017	
segregaciones vocálicas MLK	Alumno	10	7,2000	1,166	0,261	6,25033	0,5730
	Profesional	8	4,0000			5,12696	
personal pragmática MLK	Alumno	10	7,2500	0,776	0,449	2,99305	0,3685
	Profesional	8	6,2500			2,31455	
Espacio temporal MLK	Alumno	10	6,5000	0,261	0,797	2,41523	0,1237
	Profesional	8	6,2500			1,33631	
realidad evidencialidad MLK	Alumno	10	6,7000	-0,919	0,372	2,54078	0,4611
	Profesional	8	7,6250			1,40789	
referencias metáforas MLK	Alumno	10	2,7470	-1,813	0,089	2,06875	0,8633
	Profesional	8	4,5500			2,13251	
duración consecutiva BC	Alumno	10	1,6260	-4,357	0,000	0,40923	2,0395
	Profesional	8	2,4438			0,37747	
correcciones BC	Alumno	10	4,1000			3,14289	0,6386

	Profesional	8	2,2500	1,346	0,197	2,54951	
segregaciones vocálicas BC	Alumno	10	7,8000	2,059	0,056	7,11493	0,9764
	Profesional	8	2,3750			2,32609	
personal pragmática BC	Alumno	10	5,5000	-1,258	0,226	3,29140	0,5975
	Profesional	8	7,1875			2,08631	
Espacio temporal BC	Alumno	10	7,7500	-0,971	0,346	3,42580	0,4604
	Profesional	8	9,0625			1,86006	
realidad evidencialidad BC	Alumno	10	6,5000	-1,769	0,096	3,16228	0,8397
	Profesional	8	8,7500			1,88982	
referencias metáforas BC	Alumno	10	3,7500	-4,798	0,000	1,08653	2,2760
	Profesional	8	7,0000			1,77281	
duración consecutiva BO	Alumno	10	5,1320	-4,094	0,001	1,34060	2,3700
	Profesional	8	8,7550			2,37580	
correcciones BO	Alumno	10	12,7000	2,393	0,029	7,43938	1,0954
	Profesional	8	6,1250			2,35660	
segregaciones vocálicas BO	Alumno	10	24,2000	2,347	0,032	20,69246	1,1131
	Profesional	8	6,3750			5,95069	
personal pragmática BO	Alumno	10	5,1500	-1,998	0,063	2,09563	0,9470
	Profesional	8	7,2500			2,36039	
espacio temporal BO	Alumno	10	5,6250	-2,227	0,037	1,58662	1,0749

	Profesional	8	7,8125			2,47758	
realidad evidencialidad BO	Alumno	10	8,7500	0,938	0,362	1,76777	0,4454
	Profesional	8	7,8125			2,47758	
referencias metáforas BO	Alumno	10	2,5290	-5,812	0,000	1,24928	2,7541
	Profesional	8	6,2475			1,46683	

Tabla 15: Prueba T para muestras independientes

Pasamos ahora a hacer un comentario de cada una de las variables estudiadas, tratando de ofrecer explicaciones en cada caso acerca de los resultados obtenidos. Habida cuenta de lo reducido del estudio, nos hemos permitido aventurar algunas conclusiones fruto de nuestra observación de los discursos y prestaciones y de nuestra experiencia docente y profesional. Dichas conclusiones son personales y descriptivas, pudiendo ser descartadas por el lector de esta tesis, dado que no cuentan con soporte muestral suficiente como para ser inferenciales.

9.2. VARIABLES COMENTADAS

9.2.1. Duración de los discursos

En la segunda columna de la matriz de datos, denominada *volumen*, se recogen los datos relativos a la duración de cada prestación de consecutiva. Para poder comparar con el original, bajo el título incluimos la duración del original correspondiente. Es necesario tener en cuenta que, en los originales, parte de la duración incluye aplausos, vítores, canciones o música.

Esta variable pretende darnos una idea del contenido de los discursos: a mayor duración, mayor contenido. No hemos querido utilizar el número de palabras como elemento diferenciador, porque no siempre es más completo quien es más prolijo.

Entendemos que, para darnos una idea real del auténtico contenido interpretado, sería necesario considerar factores como la velocidad o la densidad; no obstante, dado que el nuestro no es un estudio de contenido, nos hemos limitado a la duración y hemos podido observar que, por regla general, las prestaciones de los alumnos son sustancialmente más cortas que las de los profesionales, dado que la diferencia entre las medias es muy amplia.

Observamos a continuación cómo se manifiestan estas diferencias de duración de las prestaciones de consecutiva entre alumnos y profesionales en el siguiente cuadro:

	media duración alumnos	media duración profesionales
MLK (5'27'')	2'08''	3'55''
BC (3'03)	1'62''	2'44''
BO (13'09'')	5'13''	8'75''

Tabla 16: Comparación de medias de la duración de los discursos de alumnos y profesionales²³⁰.

Normalmente, se suele decir que la prestación en consecutiva del intérprete profesional ha de durar una cuarta parte menos que el discurso original. Esto se debe a que el intérprete elimina en su

²³⁰ Todos los cuadros de este capítulo han sido elaborados por la autora de la tesis a partir de los datos recogidos en el experimento.

prestación las repeticiones del orador y utiliza un ritmo más sostenido, al tiempo que aplica algunas estrategias de condensación de la información como pueden ser las expuestas en el apartado 4.4.2., es decir, la supresión, la generalización y la construcción.

No nos ha sido posible, por otra parte, establecer correlaciones entre la duración de las prestaciones y las variables relacionadas con el control de output y la lectura de notas, sin duda porque intervienen otros factores como los mencionados anteriormente: la velocidad y la densidad.

También hemos podido observar que hay algunos alumnos y profesionales, hasta 12 en total para todos los discursos, que tardan un tiempo antes de comenzar la lectura de notas, en algunos casos hasta 20 segundos.

Nuestra observación del experimento nos ha permitido deducir que, en algunos casos, esta demora se debe a una cierta dificultad de lectura de notas y, en otros, a la confusión que plantea la situación del experimento en sí²³¹.

No obstante, dado que para los tres discursos hemos encontrado importantes tamaños del efecto para la prueba T (MLK: 2,57; BC: 2,03; BO: 2,37), podemos afirmar que, al menos en la muestra analizada, los profesionales tienen una duración de sus prestaciones en consecutiva superior a la de los alumnos. Nos aventuramos a sugerir que los profesionales aportan mayor contenido a sus prestaciones que los alumnos y que, por ello, utilizan más tiempo.

²³¹ Fundamentalmente a no saber si la grabadora estaba o no encendida.

9.2.2. Variables de control de output y lectura de notas

Las columnas tres y cuatro recogen las variables relacionadas con el control de output y la lectura de notas: Estas variables son las correcciones y las segregaciones vocálicas. Dentro de las llamadas segregaciones vocálicas hemos incluido también el arrastre de sílabas.

Para entender mejor estos dos conceptos vamos a ilustrarlo con este ejemplo que recogemos a continuación, que ha sido recogido del discurso MLK A2:

Yo sueño en que un día se esparcirá la alegría y miles de los que han sido esclavos e hijos deee esclavos eeeh se sentarán junto con granjeros a la mesa.

El primer *deee* es un arrastre de sílabas, es decir, el alumno se apoya en una sílaba y la prolonga manteniendo la vocal. En el segundo caso el *eeeh* es una segregación vocálica, a saber, el alumno rellena el silencio entre dos palabras con una vocal que carece de contenido semántico. En ambos casos se trata de una táctica para ganar tiempo a la espera de que se pueda identificar el siguiente elemento conceptual en las notas del intérprete.

Aún así es preciso señalar que la segregación vocálica es un tic, en algunas personas, y en otras puede formar parte de un estilo personal que incluya otras particularidades prosódicas. En cualquier caso, para nuestro estudio se ha entendido como una variable que denota poca experiencia en lectura de notas o falta de control de output ante una dificultad particular del discurso.

Es interesante señalar, también, que muchas segregaciones vocálicas están relacionadas con una corrección. Ponemos un ejemplo del discurso BO P13:

Jamás nadie se le hubieraa, le hubiera cabido en la cabeza lo que hemos logrado aquí en New Hampshire. Nadie lo hubiera podido pensar.

Debido a los numerosos casos de este tipo que hemos podido observar hemos efectuado un recuento de las segregaciones vocálicas relacionadas con una corrección: son 157 para todos los discursos, un 31 % del total de segregaciones.

Por otra parte, no nos ha sido posible establecer relaciones en todos los casos entre la duración de la consecutiva y el número de correcciones y segregaciones vocálicas, salvo en el discurso MLK, donde parece ser el caso.

De hecho, podemos observar cómo se establece una relación estadística directa entre correcciones y segregaciones, como mostramos en la siguiente tabla en rojo. No obstante, los resultados no se confirman en los otros dos discursos. Nos atreveríamos a aventurar que los resultados para el discurso MLK pueden deberse al hecho de que la toma de notas ha podido dificultarse por el hecho de ser el primer discurso al que se expuso a los participantes en el experimento y les faltaba calentamiento, unido al hecho de que se tratara de un discurso con numerosas referencias visualizables pero que no podían ser anotadas literalmente, ni abordadas de manera directa en la lectura de notas.

		Duración consecutiva MLK	correcciones MLK	segregaciones vocálicas MLK
duración consecutiva MLK	Correlación de Pearson	1	0,148	-0,031
	Sig. (bilateral)		0,557	0,902
	N	18	18	18
correcciones MLK	Correlación de Pearson	0,148	1	0,481(*)
	Sig. (bilateral)	0,557		0,043
	N	18	18	18
segregaciones vocálicas MLK	Correlación de Pearson	-0,031	0,481(*)	1
	Sig. (bilateral)	0,902	0,043	
	N	18	18	18

* La correlación es significativa al nivel 0,05 (bilateral).

Tabla 17: Correlación entre duración, correcciones y segregaciones vocálicas en los profesionales en MLK.

9.2.3. Variables situacionales

En el caso de las variables situacionales (personal-pragmática, espacio-temporal y realidad-evidencialidad) los resultados dependen mucho del discurso y de la variable estudiada. Por ello dividimos este apartado en tres para proceder a comentarios de cada uno de los tres discursos por separado.

9.2.3.1. *Discurso de Martin Luther King*

En el caso de MLK no observamos ninguna diferencia significativa entre alumnos y profesionales para las variantes situacionales. Nuestra interpretación de estos resultados es que los alumnos han asimilado ciertas pautas técnicas que les llevan a omitir información cuando no están seguros, a anotar los sujetos y los tiempos verbales y a generalizar información. Los profesionales han arriesgado más y han ofrecido más

información en un discurso que era muy retórico y de anotación complicada.

Por otra parte, para los alumnos es probable que el discurso haya presentado pocos problemas situacionales dado que el ejercicio que se han visto abocados a realizar, en el fondo, no se alejaba mucho del tipo de ejercicios que están acostumbrados a realizar en clase. En el aula, por mucho que se trate de simular la situación real de la interpretación de conferencias, hay elementos contextuales que es imposible suplir: la ausencia de público, por ejemplo.

En el caso de los profesionales, nos ha parecido percibir que la situación del experimento les resultaba poco familiar y eso les ha dificultado la contextualización de sus prestaciones.

En el siguiente cuadro se muestran los valores del tamaño del efecto, por debajo de 0,50 en todos los casos, lo que nos permite afirmar que no existen diferencias significativas, para las variables situacionales, entre los dos grupos de la muestra: alumnos y profesionales:

	alumnos y profesionales	N	t	Sig. (bil)	Media	Tamaño del efecto
personal pragmática MLK	Alumno	10	0,776	0,449	7,2500	0,3685
	Profesional	8			6,2500	
espacio temporal MLK	Alumno	10	0,261	0,797	6,5000	0,1237
	Profesional	8			6,2500	
realidad evidencialidad MLK	Alumno	10	-0,919	0,372	6,7000	0,4611
	Profesional	8			7,6250	

Tabla 18: Valores del tamaño del efecto para variables situacionales en MLK

9.2.3.2. Discurso de Bill Clinton

Para el discurso BC hemos hallado una diferencia significativa, entre los discursos de los alumnos y los profesionales, en una de las variables situacionales estudiadas, concretamente la realidad-evidencialidad.

Observamos en la tabla que reproducimos a continuación, como el tamaño del efecto alcanza una cifra de 0,8397, es decir, se puede considerar elevado.

	alumnos y profesionales	N	t	Sig.(bil)	Media	Tamaño del efecto
realidad evidencialidad BC	Alumno	10	-1,769	0,096	6,5000	0,8397
	Profesional	8			8,7500	

Tabla 19: Valores del tamaño del efecto para la variable realidad y evidencialidad en BC.

En este discurso la dificultad para el intérprete estriba en que el orador establece de manera deliberada una distancia epistémica muy grande entre su punto de vista personal sobre la realidad y el punto de vista hipotético de una figura de autoridad, en este caso Martin Luther King. Como hemos visto en el apartado 5.6.1.3. y como expone Langacker (1991) este artificio requiere un uso particular del sistema TAM que se manifiesta, en este caso en particular, por el continuo cambio de los tiempos y modos verbales que oscilan entre el condicional, el subjuntivo y el pretérito perfecto de indicativo.

Además, en el discurso se utilizan ejemplos muy variados que marcan desplazamientos continuos del foco y del evento, partiendo de la

base *si Martin Luther King estuviera aquí hoy* y del punto de vista *qué nos diría* (ver Fauconnier, 1997:73-74).

No es de extrañar, entonces, que la mayor pericia de los profesionales marque una diferencia, que puede haber sido borrada en otros discursos que se sitúan sólo en indicativo.

Las otras dos variables situacionales de este discurso se encuentran en las proximidades de un tamaño del efecto moderado con unas puntuaciones de 0,60 para la variable personal-pragmática y de 0,46 para la variable espacio-temporal.

9.2.3.3. *Discurso de Barack Obama*

Si estudiamos ahora el último discurso de los analizados observaremos que se puede hablar de diferencia significativa entre alumnos y profesionales para las dos primeras variables situacionales: personal-pragmática y espacio-temporal.

En el primer caso debemos constatar que dicha diferencia puede deberse a una mala anotación de los sujetos en las notas de consecutiva. Efectivamente, en este discurso el orador efectúa un recorrido intencionado por todas las personas verbales para cambiar la perspectiva personal hacia la perspectiva de lo que él denomina *la nueva mayoría* que convierte a continuación en su público mediante el uso de la segunda persona del plural. Poder anotar tanto cambio de sujeto en un discurso tan largo es difícil y requiere mucha práctica y disciplina. Seguramente sea ésta la razón que justifique una mejor puntuación para los profesionales.

Por su parte, la diferencia encontrada entre ambos grupos en la variable espacio-temporal se debe, en buena parte, a que los alumnos no han sabido identificar las referencias espaciales de situación de presente discursivo en New Hampshire y de desplazamiento, en futuro, de la campaña hacia el Sur y el Oeste de Estados Unidos.

Por último, el tamaño del efecto es moderado para la variable realidad-evidencialidad, probablemente porque la dificultad del discurso en este ámbito es muy limitada ya que casi todo él se sitúa en el plano que marca el presente de indicativo.

Reproducimos, a continuación, una tabla con estas tres variables y el tamaño del efecto para cada una de ellas.

	alumnos y profesionales	T	Sig. (bil)	N	Media	Tamaño del efecto
personal pragmática BO	Alumno	-1,998	0,063	10	5,1500	0,9470
	Profesional			8	7,2500	
espacio temporal BO	Alumno	-2,227	0,037	10	5,6250	1,0749
	Profesional			8	7,8125	
realidad evidencialidad BO	Alumno	0,938	0,362	10	8,7500	0,4454
	Profesional			8	7,8125	

Tabla 20: Valores del tamaño del efecto para variables situacionales en BO.

9.2.4. Variable relacional

Probablemente es en la variable relacional donde encontramos diferencias más significativas entre alumnos y profesionales.

Como podemos observar, en el cuadro que reproducimos a continuación, el tamaño del efecto es elevado en todos los caso y supera el dos en los discursos BC y BO:

	alumnos y profesionales	N	t	Sig. (bil)	Media	Tamaño del efecto
referencias metáforas MLK	Alumno	10	-1,813	0,089	2,7470	0,8633
	Profesional	8			4,5500	
referencias metáforas BC	Alumno	10	-4,798	0,000	3,7500	2,2760
	Profesional	8			7,000	
referencias metáforas BO	Alumno	10	-5,812	0,000	2,5290	2,7541
	Profesional	8			6,2475	

Tabla 21: Valores del tamaño del efecto para la variable relacional en MLK, BC y BO.

Quisiéramos comentar este extremo porque, si bien pensábamos en un principio que este iba a ser el caso, no teníamos claro que fuese a darse una diferencia tan grande. Según avanzábamos en las transcripciones de las prestaciones de consecutiva resultaba patente hasta qué punto los alumnos habían suprimido información intertextual y metafórica que los profesionales habían optado por incluir.

Después de varias lecturas de las transcripciones y después de compararlas con los archivos de audio de las consecutivas no hemos podido discernir claramente si estas omisiones se debían tan sólo a desconocimiento o, también, a una estrategia que tuviera como objetivo minimizar el número de errores.

Durante mis años de experiencia docente me he encontrado con frecuencia con este último caso. En clase se enseña a los alumnos a evitar el error y se les aconseja suprimir información o generalizar si no están seguros de lo que han entendido. La consigna viene a ser *el error suspende, la omisión puede representar el aprobado*. Ciertamente es que, en última instancia, el aprobado depende de la cantidad de información

correcta que se transmite. Pero también es cierto que mucha información errónea es un suspenso seguro.

Es por ello que muchas generaciones de alumnos han asumido la práctica de la aplicación del efecto de niveles (ver 4.4.2) y la han añadido a su bagaje de estrategias de tratamiento de la información, es decir, en la duda proceden a generalizar, omitir o condensar la información.

En la vida profesional, sin embargo, un intérprete que diera muy poca información, por muy correcta que esta sea, no sería capaz de aprobar ningún examen de ingreso en las grandes Instituciones Internacionales, por no hablar del mercado privado que es implacable si no se da la talla.

Es por ello que el intérprete profesional ha de tener un bagaje muy amplio de conocimientos generales que no es fácil de encontrar, sin embargo, en los alumnos muy jóvenes. Es en buena parte por ello que se recomienda que la formación del intérprete de conferencias sea de Postgrado, ya que ésta implica mayor madurez intelectual y más años de estudio²³².

Creemos que, a simple vista, en las transcripciones de las prestaciones de consecutiva realizadas con las grabaciones del experimento, se puede constatar esta diferencia de conocimientos enciclopédicos y biográficos entre ambos grupos de nuestra muestra, aunque sólo sea observando la variable de duración, que nos ofrece pistas sobre el volumen del contenido de las distintas prestaciones

Para finalizar este estudio procederemos en el siguiente y último capítulo de nuestra tesis a sacar las conclusiones del mismo. Quisiéramos señalar, a este respecto, que cualquier resultado obtenido

²³² Sin contar con el hecho de que la entrada a un Master de Interpretación de Conferencias debe estar sujeta a una selección previa de los candidatos.

con nuestro experimento sólo es interesante desde el punto de vista descriptivo y sin posibilidad de ser extrapolado a toda la población de intérpretes de conferencias y alumnos de interpretación.

10. CONCLUSIÓN

10.1. DIFERENCIAS ENTRE PRINCIPIANTES Y PROFESIONALES

Para concluir esta tesis quisiéramos decir que, aunque nuestro estudio sea limitado²³³, parece que nos permite intuir diferencias en el tratamiento de la información entre principiantes y profesionales.

De hecho, las diferencias entre intérpretes experimentados y novatos (estudiantes por regla general) ya han sido puestas de manifiesto por diferentes estudios, entre los que merece destacar el estudio sobre la carga de trabajo y el stress en simultánea encargado por AIIC²³⁴ (Mertens-Hoffman, 2001).

En nuestro caso, al centrarnos en la interpretación consecutiva hemos querido minimizar el riesgo de que los estudiantes de interpretación no hubieran asimilado la técnica (al menos en teoría) de esta modalidad de trabajo.

En efecto, tras dos años de clases de consecutiva²³⁵ los alumnos parecen haber comprendido en teoría las estrategias fundamentales

²³³ Hemos preferido limitarnos a los aspectos que serán inmediatamente aplicables en el aula en nuestro ejercicio docente.

²³⁴ <http://www.aiic.net/ViewPage.cfm/page657.htm>
[consultada el 15 de febrero de 2009]

²³⁵ En tercer curso los alumnos de Traducción e Interpretación tienen cinco horas de consecutiva a la semana. Buena parte del curso se dedica al análisis del discurso y

aplicables a la técnica de la interpretación consecutiva, aunque no se puede decir que dominen las destrezas y competencias asociadas a la misma puesto que, en principio, este dominio se desarrolla con la práctica y la experiencia.

10.1.1. Etapas del aprendizaje de la interpretación

Para situarnos con respecto a lo anteriormente expuesto es preciso comprender que el aprendizaje de la interpretación implica que los alumnos han de recorrer varias etapas hasta llegar al nivel de competencia requerido para la entrada en el mundo profesional. Kurz (2003: 58) describe estas diferentes etapas que, según Anderson (1990) se identifican en la adquisición de destrezas:

1. Etapa cognitiva: se introducen en la memoria una serie de hechos relevantes para la destreza, pero que son insuficiente por si solos para una prestación de calidad.
2. Etapa asociativa: los errores empiezan a ser detectados y corregidos y se crean conexiones entre los distintos elementos aprendidos.
3. Etapa autónoma: el proceso se convierte en repetitivo y automatizado, aunque nunca se abandona del todo la etapa asociativa, ya que siempre cabe margen para mejorar.²³⁶

técnicas de comunicación oral. Durante el cuarto curso, los alumnos de Especialidad en Interpretación tienen tres horas semanales de consecutiva general y 12 horas de interpretación de conferencias (consecutiva, simultánea y TAV).

²³⁶ En términos generales, la etapa número tres de la adquisición de las destrezas necesarias para poder interpretar se identifica con la adquisición de la competencia interpretativa.

La misma autora reseña que la manera de afrontar una tarea por parte de los expertos y los novatos difiere de manera significativa en la manera de entender las pautas significativas de conocimiento, la manera de organizar dicho conocimiento y la manera de acceder al mismo.

Así, los profesionales acceden al conocimiento *contextualizándolo*, es decir, utilizan sólo el conocimiento relevante para cada contexto. Evidentemente, este acceso al conocimiento es más fluido en el caso de los expertos que en el de los novatos. De hecho, en la mayoría de los casos es un acceso automático (Kurz 2003: 59). Esto es importante en momentos en que la carga de información a procesar es densa, ya que cualquier tarea automatizada libera el canal de procesamiento de la información y hace que sea necesaria menos concentración consciente por parte del individuo que realiza la prestación.

10.1.2. Estrategias de la interpretación

Según Bernárdez (2003: 17) el concepto de *estrategia* en lingüística textual define las acciones lingüístico-cognitivas, dirigidas a un fin, que caracterizan el proceso de producción y comprensión del texto. El autor señala, además, que este concepto procede de la escuela soviética de psicolingüística²³⁷, que fue la primera, en los años 1930, en introducir la teoría del lenguaje como actividad caracterizada por la *intencionalidad*.

Como hemos podido ver en nuestro estudio (5.2.4) cabe situar el concepto de intencionalidad como base del criterio de equivalencia entre texto/discurso original y texto/discurso meta. De hecho, Bernárdez distingue entre *intención*, como deseo consciente de alcanzar un

²³⁷ Cuyo principal exponente y uno de sus fundadores es Alexei Leontiev.

determinado resultado mediante una serie de acciones, y *objetivo*, que es sólo la consciencia del punto de llegada de una acción.

Aplicando estas teorías a la interpretación podríamos decir que el intérprete asume la intención consciente del orador y efectúa una serie de acciones mediante la aplicación de determinadas estrategias para la consecución de su objetivo primordial que es el de la transmisión de esa intencionalidad transmitida por el discurso original. En ocasiones, los intérpretes experimentados han automatizado algunas de estas estrategias que realizan de manera inconsciente.

Al igual que señala Setton (2003: 49) queremos insistir en que la investigación sobre interpretación no puede quedarse sólo en los modelos psicolingüísticos de comprensión, producción y memoria. Es preciso reconocer que las tareas realizadas por los profesionales experimentados y los principiantes poseen características especiales.

En particular, los modelos psicolingüísticos se quedan cortos en el caso de los profesionales porque estos utilizan una serie de estrategias que van más allá de las pautas habituales de dichos modelos.

De hecho, son estas estrategias aprendidas las que diferencian a los profesionales de los novatos. Según los expertos el *output* de los profesionales está más estructurado, por ejemplo. Este estudio nuestro ofrece también pistas sobre las diferencias entre el *output* de profesionales y no profesionales. En el caso de estos últimos, por ejemplo, hemos podido observar que, cuantitativamente, aportan menos información, pero se corrigen más y hacen uso de segregaciones vocálicas con mayor frecuencia que los profesionales.

Setton (2003: 49) reseña que hay claramente una curva de aprendizaje desde las primeras etapas del estudio de la interpretación

hasta el nivel profesional. Según este autor, son los modelos conexionistas (4.2.2.) de procesamiento del lenguaje los que parecen aplicarse mejor a la enseñanza de la interpretación, ya que, como destaca McWhinney (1997), en dichos modelos conexionistas la adquisición de capacidades se realiza a través de los errores, que llevan al intérprete a prestar más atención a las posibles pistas y trampas del discurso, a aumentar su vocabulario de la lengua original y a organizar estructuras discursivas de un nivel más elevado. Así mismo, los éxitos obtenidos llevan al intérprete a almacenar estrategias de procesamiento que podrán ser utilizadas en futuras prestaciones.

10.2. APLICACIONES PARA LA DOCENCIA

El interés que nos ha llevado a efectuar este estudio se ve motivado en buena manera por las posibles aplicaciones docentes del mismo.

A este respecto, queremos señalar en primer lugar que nos situamos ahora en un marco académico bastante distinto del que podría beneficiarse de las posibles aportaciones de esta tesis. Los estudios de interpretación de conferencias se hayan encuadrados en España, en la mayoría de los casos, dentro de la Licenciatura de Traducción e Interpretación. Al menos este es el caso en la Universidad Pontificia Comillas. Sin embargo, tanto AIIC como las principales instituciones internacionales recomiendan la formación de Postgrado.

Es, por lo tanto, nuestra primera recomendación que la interpretación de conferencias forme parte de los estudios de Postgrado que recomienda la Declaración de Bolonia.

10.2.1. Diferenciación entre mediación intercultural e interpretación de conferencias

Efectivamente, atendiendo a los requisitos del nuevo Espacio Europeo de Educación Superior, la Universidad Pontificia Comillas ha previsto lanzar, a partir del curso 2009/2010, dos nuevos grados en Traducción e Interpretación y en Relaciones Internacionales y Traducción e Interpretación. Ambos grados aspiran a la formación de profesionales en mediación intercultural que cuenten con competencias de comunicación interpersonal.

En el ámbito de la interpretación la formación de grado se centrará en la adquisición de la competencia comunicativa²³⁸, incluyendo las subcompetencias situacional y relacional que hemos abordado en nuestro estudio, entre otras. Dado que se pretende formar a profesionales de la mediación intercultural y no de la interpretación de conferencias, será más necesario centrarse en aspectos contextuales, que, como hemos visto en los capítulos cinco y seis de nuestra tesis, son fundamentales para la transmisión del mensaje cuando nos situamos dentro de la realización de un acto comunicativo.

De esta forma, los docentes de la interpretación podremos centrarnos en los aspectos relativos a la comprensión y producción del mensaje con mayor detenimiento, abundando más en la transmisión de la fuerza ilocutiva y la intencionalidad del discurso. Así, en la enseñanza que se imparta en un posible futuro Postgrado en Interpretación de Conferencias se podrían trabajar más las técnicas y estrategias

²³⁸ Memoria del Grado en Traducción e Interpretación de la Universidad Pontificia Comillas (p. 141).

profesionales, visto que los aspectos comunicativos tendrían que haber sido asimilados con anterioridad.

Por otra parte, como hemos podido constatar, tanto a través de nuestra experiencia docente como en este experimento, que los alumnos de interpretación necesitan un mayor bagaje de conocimientos enciclopédicos²³⁹, consideramos muy positiva la introducción de un doble Grado en Relaciones Internacionales y en Traducción e Interpretación, visto que son estudios forzosamente complementarios.

De la misma manera, si los estudios de grado en interpretación se completan con un Postgrado en Interpretación de Conferencias, el mero hecho de que los alumnos lleguen ya con una titulación, unos años más y, probablemente, alguna estancia en el extranjero hará que cuenten con mayor madurez intelectual y mayores conocimientos generales y de actualidad, lo que no puede sino beneficiarles en su vida académica y profesional.

10.2.2. Autenticidad de los discursos utilizados en la docencia

Si algo hemos podido observar con claridad durante las grabaciones efectuadas para el experimento de nuestra tesis es que los discursos seleccionados resultaban demasiado difíciles para los alumnos que formaban la muestra. Sin embargo, estos discursos no son diferentes de los que se encontrarán en un futuro en su vida profesional como intérpretes.

De hecho, desde que se creó la Licenciatura en Traducción e Interpretación de la Universidad Pontificia Comillas, una de las mayores

²³⁹ Vistas las grandes diferencias constatadas para las muestras analizadas en la variable relacional.

preocupaciones del equipo docente de interpretación ha sido la de encontrar discursos adaptados a los diferentes niveles y a las distintas etapas que configuran la formación de los alumnos.

Aunque hace diez años no era así, hoy sí que es posible encontrar mucho material en audio o en vídeo en Internet que podría ser utilizado como discursos para los ejercicios de interpretación. Con frecuencia, hay alumnos que nos comentan que se han bajado *podcasts* con discursos de la web y han intentado hacer ejercicios con ellos. Lo mismo pasa con todos aquellos que se ponen unos auriculares y pretenden hacer simultánea a partir de las noticias de la CNN.

Lo mismo que el aprendiz de piloto no se sube a un avión hasta pasadas muchas horas de vuelo en el simulador, el aprendiz de intérprete debe respetar las distintas etapas de la formación que implican el paulatino aumento del nivel de dificultad de los discursos utilizados en los ejercicios.

Es muy difícil encontrar discursos auténticos que se puedan adaptar a los niveles iniciales de la formación en consecutiva. Muchas veces, estos discursos carecen de la estructura necesaria para practicar la toma de notas, se pronuncian a un ritmo incómodo para los principiantes o son demasiado largos, abstractos o retóricos.

Existen escasos bancos de datos de discursos adaptados a la formación de los intérpretes. El SCIC ha elaborado y mantiene un *Speech Repository*²⁴⁰ para beneficio de sus propios servicios de formación y de las universidades con las que colabora. En este archivo de discursos sí que encontramos una clasificación por niveles y una adaptación en

²⁴⁰ http://www.multilingualspeeches.tv/scic_portal/speech_repository
[consultada el 16 de febrero de 2009]

función de la etapa formativa para la que se vaya a utilizar el discurso. No obstante, su uso está aún poco extendido y ha presentado algunas dificultades prácticas.

Nuestra experiencia docente, de más de diez años, nos demuestra que es mejor utilizar discursos diseñados específicamente para la formación de los alumnos intérprete²⁴¹. En este sentido, podríamos afirmar que los elementos ideales para la elaboración de un discurso para la formación del alumno intérprete deben ser los siguientes (Rodríguez Melchor, 1999: 6-7):

- Adaptado en todo momento a la fase de aprendizaje del alumno en que se vaya a utilizar (no serán iguales los de la práctica de memoria, que los de introducción a la toma de notas o los del inicio de la simultánea).
- Estructurado, de forma que los alumnos puedan ejercitar sus dotes de análisis y síntesis sin que ello les suponga un esfuerzo adicional, sino que pueda ser contemporáneo y complementario al aprendizaje de la técnica de consecutiva y simultánea.
- Fácil de “visualizar”, es decir, que el alumno pueda remitirse al concepto con facilidad, evitando que se quede atascado en la palabra que no entiende o que no sabe traducir (esto es especialmente importante en la Licenciatura española puesto que los alumnos llegan, tras los dos primeros cursos, con reflejos de traductor y tienden a la literalidad).
- Variado en cuanto a los temas y registros que presenten, para que, al tiempo que se aumenta o refuerza el vocabulario de las diferentes lenguas de trabajo, se vaya creando un poso de conocimientos básicos que puedan ser explotados más adelante en la vida profesional del intérprete.

²⁴¹ La Universidad de Salamanca, por ejemplo ha editado un CD de *Materiales para la interpretación consecutiva y simultánea*, elaborado en 2004 por Baigorri Jalón, Alonso Aragüas y Pascual Olaguibel.

Es evidente que la mejor manera de realizar los ejercicios de interpretación es la de reproducir fielmente la situación real de trabajo. Ello requiere la presencia de oradores nativos y que utilicen discursos originales. Sin embargo, no siempre se cuenta con esa posibilidad en todas las clases. Por ello, y ya para terminar esta tesis, mi segunda sugerencia sería, tal vez, la de crear en Comillas una base de datos de audio y de vídeo compuesta por discursos, diseñados específicamente para la docencia de la interpretación y clasificados por niveles, que pudiera servir de complemento para los discursos reales.

Por motivos de investigación también sería interesante efectuar una recopilación de discursos auténticos que permitieran a la autora de esta tesis efectuar un análisis más completo del lenguaje político para poder trasladar a mi práctica docente el uso de marcos, metáforas y elementos contextuales utilizados en este tipo de acto comunicativo para que los alumnos puedan desarrollar las destrezas, competencias y estrategias necesarias para poder enfrentarse de manera adecuada a esta modalidad de trabajo en su vida profesional.

GLOSARIO BÁSICO DE SIGLAS DE INTERPRETACIÓN

AIIC: Asociación Internacional de Intérpretes de Conferencias.

CCN: Consecutiva con notas.

CP: Teoría del procesamiento cognitivo de la información.

CSN: Consecutiva sin notas.

DI: Teoría de la interacción del discurso.

DM: Discurso meta.

DO: Discurso original.

DOBLE A: Intérprete que cuenta con dos lenguas A en su clasificación lingüística: Bilingüe perfecto.

EVS: Ear-Voice Span, distancia, lapso de tiempo transcurrido entre la escucha del original y la producción oral del intérprete.

IT: Teoría Interpretativa de la Traducción, Escuela de París.

LENGUA A: Lengua materna del intérprete (o equivalente a la materna), hacia la que el intérprete trabaja desde todos los idiomas de su combinación lingüística, tanto en consecutiva como en simultánea.
Idioma activo.

LENGUA B: Lengua, distinta de la materna del intérprete, que domina perfectamente y hacia la que trabaja desde uno o más de sus otros idiomas, en una o más de las modalidades de interpretación.
Idioma activo.

LENGUA C: Idioma que el intérprete entiende perfectamente y desde el que trabaja hacia su/s lenguas activas. Idioma pasivo.

NL: Enfoque neurolingüístico de la investigación sobre interpretación.

SCIC: Servicio Común de Interpretación de Conferencias de la Comisión Europea.

SIM: Interpretación simultánea.

TAM: Sistema que agrupa el tiempo, el aspecto y el modo de los verbos.

TAV: Traducción a la vista.

TT: Teoría de la traducción

BIBLIOGRAFÍA

LIBROS Y ARTÍCULOS

- Abril Martí, Mabel, Collados Aís, Ángela y Martín, Anne (2000). La interpretación de conferencias en el mercado libre. En Kelly (Ed.) *La traducción y la interpretación en España hoy: perspectivas profesionales* (pp.171-189). Granada: Comares.
- Adams, Willi Paul (1979). *Los Estados Unidos de América*. Madrid: Siglo XXI Editores S.A.
- AIIC (1995) *Survey on Expectations of Users of Conference Interpretation*. Realizado por Moser. Vienna: P. SRZ Stadt + Regionalforshung GmbH.
- Albl-Mikasa, Michaela (2008). Non-Sense in note taking for consecutive interpreting. *Interpreting* 10, 2, pp.197-231.
- ALGOÉ (2001) *Évaluation de la Qualité des Prestations Fournies par le SCIC en Matière d'Interprétation*. Informe encargado por el Servicio Común de Interpretación de Conferencias de la Comisión Europea.
- Aliaga, Francisco y Bustos, Eduardo (1998). Actitudes epistémicas: la alternancia indicativo-subjuntivo en español. *Estudios de lingüística cognitiva*, vol. 2, pp.441-449.

- Alonso Araguás, Iciar (2003). *Ficción y representación en el discurso colonial: el papel del intérprete en el Nuevo Mundo*. En Ricardo Muñoz Martín. (Ed.) Actas del I Congreso Internacional de la Asociación Ibérica de Estudios de Traducción e Interpretación. Granada 12-14 febrero 2003. Granada: AIETI, vol. I, pp. 407-4.
- Anderson, J.R. (1990). *Cognitive Psychology and Its Implications*. New York: W.H. Freeman and Co.
- Antier, Edwige (2002). *Je comprends mon bébé*. Paris: Éditions Jacob-Duvernet.
- Austin, J.L. (1962). *How to do things with words*. Cambridge, Massachusetts: Harvard University Press.
- Baigorri-Jalón, Jesús (2000). *La interpretación de conferencias: el nacimiento de una profesión. De París a Nuremberg*. Granada: Comares.
- Baigorri-Jalón, Jesús (2004). *Interpreters at the United Nations: a history*. Traducido del español por Anne Barr. Salamanca: Ediciones de la Universidad de Salamanca.
- Baigorri-Jalón, Jesús y Alonso Araguás, Iciar (2004). La mediación lingüístico-cultural en las crónicas de la conquista: Reflexiones metodológicas en torno a Bernal del Castillo. En Espina Barrio, A.B. (Ed). *Antropología en Castilla y León e Iberoamérica, IV, Cronistas de las Indias* (pp.159-165). Salamanca, Ediciones Universidad de Salamanca.
- Baigorri-Jalón, Jesús, Pascual Olaguíbel, Marina y Alonso Araguás, Iciar (2001). Propuesta metodológica de recursos didácticos para el aprendizaje de la interpretación. *Traducción & Comunicación* 2, pp. 5-28.

- Bajo, T., Padilla, F., Padilla, P. (2000). Comprehension Processes in Simultaneous Interpreting. En Chesterman, A., Gallardo, N. y Gambier, Y. (Eds.) *Translation in Context* (pp.127-142), Amsterdam: John Benjamins.
- Bajo, T., Padilla, P., Muñoz, R., Padilla, F. Gómez, C., Puerta, M.C., Gonzalvo, P. y Macizo, P. (2001). Comprehension and Memory Processes in Translation and Interpreting. *Quaderns, Revista de Traducció* 6, 01, pp.27-31.
- Barik, Henri C. (1969). *A Study of Simultaneous Interpretation*. Tesis Doctoral no publicada, Universidad de Carolina del Norte.
- Barik, Henri C. (1975). Simultaneous Interpretation: Qualitative and Linguistic Data. En Pöchhacker, F. y Shlesinger, M. (Eds.) *The Interpreting Studies Reader* (pp. 78-91), London: Routledge.
- Beaugrande, R. y Dressler W. (1981). *Introduction to Textlinguistics*. London: Longman.
- Belinchón, Mercedes, Rivière, Ángel e Igoa, José Manuel (1992). *Psicología del Lenguaje*. Madrid: Editorial Trotta S.A.
- Bernárdez, Enrique (1999). *¿Qué son las lenguas?*. Madrid: Alianza Editorial S.A.
- Bernárdez, Enrique (2003). El texto en el proceso comunicativo. *Revista de Investigación Lingüística*, 2- vol. VI, pp.7-28.
- Bowen, David y Margarita (1985). The Nuremberg Trials (Communication through Translation). *Meta* 30, 1, pp.75-77.
- Butler, Christopher (1985). *Statistics in Linguistics*. New York: Basil Blackwell Ltd.
- Bühler, Hildegund (1986). Linguistic (Semantic) and Extra-linguistic (Pragmatic) Criteria for the Evaluation of Conference Interpretation and Interpreters. *Multilingua*, 5-4, pp.231-235.

- Chafe, Wallace (1986). Evidentiality in English Conversation and Academic Writing. En Chafe, W. y Nichols J. (Eds.), *Evidentiality: the Linguistic Coding of Epistemology*. Norwood, New Jersey: Ablex Publishing Corporation.
- Chernov, Ghelly V. (2004). *Inference and Anticipation in Simultaneous Interpreting*. Amsterdam: John Benjamins Publishing Company.
- Chevalier, Jean y Geerbrant, Alain (1982). *Dictionnaire des Symboles*. Paris: Éditions Robert Laffont S.A.
- Clinton, Bill (2004): *My life*. New York: Random House.
- Collados Aís, Ángela (1998), *La evaluación de la calidad en interpretación simultánea. La importancia de la comunicación no verbal*. Granada: Comares.
- Christoffels, Ingrid K., de Groot, Annette y Waldorp, Lourens J. (2003). Basic Skills in a Complex Task: a Graphical Model Relating Memory and Lexical Retrieval to Simultaneous Interpreting. *Bilingualism: Language and Cognition*, 6 (3), pp. 201-211.
- Christoffels, Ingrid K., de Groot y Annette (2006). Language Control in Bilinguals: Monolingual Tasks and Simultaneous Interpreting. *Bilingualism: Language and Cognition*, 9 (2), pp. 189-201.
- Croft, William y Cruse, D. Alan (2004). *Cognitive Linguistics*. Cambridge: Cambridge University Press.
- Cullen, Joseph P. (1984). *Declaration of Independence: a Memorial Album*. Harrisburg PA: Eastern Acorn Press.
- Cuvaradic García, Dorde (2004). La metáfora en el discurso político. *Reflexiones* 83 (2): pp.61-72. San José, Costa Rica: Facultad de Ciencias Sociales.

- Danks, J., Shreve, G., Fountain, S. y Mc Beath, M. (eds.) (1997). *Cognitive Processes in Translation and Interpreting*. Thousand Oaks: Sage Publications.
- Déjean Le Féal, Karla (1990). Some Thoughts on the Evaluation of Simultaneous Interpretation. En D. y M. Bowen (Eds.), *Interpreting – Yesterday, Today and Tomorrow* (pp. 154-160), Binghamton, New York: SUNY.
- Departamento de Traducción e Interpretación de la Facultad de Ciencias Humanas y Sociales de la Universidad Pontificia Comillas (2008). *Memoria de Grado en Traducción e Interpretación* [sin publicar].
- Departamento de Traducción e Interpretación de la Facultad de Ciencias Humanas y Sociales de la Universidad Pontificia Comillas (2008). *Memoria de Grado en Relaciones Internacionales y Traducción e Interpretación* [sin publicar].
- Dick, Teun A. van (1980). *Macrostructures: An Interdisciplinary Study of Global Structures in Discourse, Interaction and Cognition*. Hillsdale N.J.:LEA.
- Dijk, Teun A. van y Kintsch, Walter (1978). Toward a Model of Text Comprehension and Production. *Psychological Review* 85, 5.
- Dijk, Teun A. van y Kintsch, Walter (1983). *Strategies of Discourse Comprehension*. New York: Academic Press, Inc.
- Evans, Vyvyan y Green, Melanie (2006). *Cognitive Linguistics: An Introduction*. Edinburgh: Edinburgh University Press Ltd.
- Fajardo, Daniel (1997). El futuro del subjuntivo. *Punto y Coma*, 47, pp.3-5.
- Fauconnier, Gilles (1994). *Mental Spaces*. Cambridge: Cambridge University Pres.

- Fauconnier, Gilles (1997). *Mappings in Thought and Language*. Cambridge: Cambridge University Press.
- Fauconnier, Gilles (2003). *The Way We Think*. New York: Basic Books, a member of the Perseus Group Book.
- Fillmore, Charles (1982). Frame semantics. En Linguistic Society of Korea (Ed.), *Linguistics in the Morning Calm* (pp. 111-137). Seoul: Hanshin Publishing.
- Fraday, M. (2002). *Martin Luther King*. New York: Penguin Putnam Inc.
- Gerver, David (1969.) The Effects of Source Language Presentation Rate on the Performance of Simultaneous Conference Interpreters, en Pöchhacker y Shlesinger (Eds.) *The Interpreting Studies Reader*, (pp.53-66). London: Routledge.
- Gerver, David (1976). Empirical Studies of Simultaneous Interpretation: a Review and a model. En Brislin, R.W. (Ed.), *Translation*, (pp.165-207). New York : Gardner Press.
- Gile, Daniel (1985). Le Modèle d'Efforts et l'Équilibre d'Interprétation en Interprétation Simultanée. *Meta* 30, 1, pp.44-48.
- Gile, Daniel (1990). L'évaluation de la qualité de l'interprétation par les délégués: une étude des cas, *The Interpreters' Newsletter*, 3, pp.66-71.
- Gile, Daniel (1995). *Regards sur la recherche en interprétation de conférence*. Lille: Presses Universitaires de Lille.
- Gile, Daniel (2001a). L'évaluation de la qualité de l'interprétation en cours de formation. *Meta* 46, 2, pp.379-393.
- Gile, Daniel (2001b): The Role of Consecutive in Interpreter Training: A Cognitive View. *Communicate* Sep/Oct 2001.

- Gile, Daniel (2003). Cognitive Investigation into Conference Interpreting: Features and Trends. En Collados Aís, A y Sabio Pinilla, J.A. (Eds.), *Avances en la Investigación sobre Interpretación* (pp. 1-27) Granada: Comares.
- Gile, Daniel (2004). Integrated Problem and Decision Reporting as a Translator Training Tool. *Journal of Specialised Translation* 2, pp. 2-20.
- Gile, Daniel (2005a). Teaching Conference Interpreting: a Contribution. En Tennent, M. (Ed.), *Training for the New Millenium* (pp. 127- 151) Amsterdam/Philadelphia: John Benjamins.
- Gile, Daniel (2005b). La recherche sur les processus traductionnels et la formation en interprétation de conférence. *Meta* 50-2, pp.713-726.
- Gillies, Andrew (2005). *Note-Taking for Consecutive Interpreters: a Short Course*. Manchester: St. Jerome Publishing.
- Goldman-Eisler, Frieda (1972). Segmentation of Input in Simultaneous Translation. *Journal of Psycholinguistic Research* 1(2): 127-140.
- Gran, Laura and Fabbro, F. (1987). Cerebral lateralization in simultaneous interpreting. *Proceedings of the Annual American Translators' Association (ATA) Conference*, Albuquerque, New Mexico, pp.8-11.
- Grice, Paul (1989). *Studies in the Way of Words*. Cambridge: Harvard University Press.
- Halliday, M.A.K. (1997). *An Introduction to Functional Grammar*. London: Arnold.
- Hatim, Basil y Mason, Ian (1990). *Discourse and the Translator*. New York: Longman Inc.
- Hatim, Basil y Mason, Ian (1997). *The Translator as Communicator*. London: Routledge.

- Hatim Basil y Mason, Ian (2002). Interpreting: a Text Linguistic Approach. En Pöchhacker y Shlesinger (Eds.), *The Interpreting Studies Reader* (pp. 255-265). London: Routledge.
- Herbert, Jean (1952). *Manuel de l'interprète*. Genève: Georg.
- Hermann, Alfred (1956). Dolmetstchen im Altertum. Ein Beitrag zur antiken Kultugeschichte. En Pöchhacker y Shlesinger (Eds.), *The Interpreting Studies Reader* (pp.15-22). London: Routledge.
- Heynold, Christian (1997). Entretien avec Danica Seleskovitch: Un interprète médiocre est inutile. *Terminologie et Traduction* 3, pp.26-41.
- Hoggart, Simon (1985). Politics. En Enright, D. J. (Ed.), *Fair of Speech: The uses of Euphemism* (pp. 174-184). Oxford: Oxford University Press.
- Jacobsen, Bente (2008). Interactional Pragmatics and Court Interpreting. An analysis of Face. *Interpreting* 10:1, pp.128-158.
- Johnson, Mark (1987). *The Body in the Mind*. Chicago : The University of Chicago Press.
- Jones, Roderick (1998). *Conference Interpreting Explained*. Manchester, UK: St. Jerome Publishing.
- Kade, Otto (1968). *Zufall und Gesetzmäßigkeit in der Übersetzung*. Leipzig: Verlag Enzyklopädie.
- Kahnemann, D. (1973). *Attention and Effort*. Englewood Cliffs, N.J.: Prentice Hall.
- Kalina, Sylvia (2000). Interpreting Competences as a basis and a goal for teaching. *The Interpreter's Newsletter*, 10, pp. 3-32.
- Kalina, Sylvia (2005). Quality Assurance for Interpreting Processes. *Meta* 50-2, pp.768-784.

- Klose, Nelson y Lader, Curt (2001). *United States History: since 1865*. New York: Barron's Educational Series, Inc.
- Knapp, Mark L. (1982). *La comunicación no verbal*. Barcelona: Ediciones Paidós Ibérica.
- Kornakov, Peter (2000). Five Principles and Five Skills for Training Interpreters. *Meta* 45, 2, pp.241-248.
- Kuhn, Thomas Samuel (1962): *The Structure of Scientific Revolution*. Chicago and London: The University of Chicago Press.
- Kurz, Ingrid (1985). The Rock Tombs of the Princes of Elephantine, earliest References to Interpretation in Pharaonic Egypt. *Babel* 31/4, pp.213-218.
- Kurz, Ingrid (1990). Christopher Columbus and his Interpreters. *The Jerome Quarterly* 5/3.
- Kurz, Ingrid (1990). Jesuit Missionaries as Translators in 17th century China. *Bulletin de l'AICC*, 18/2, pp.17-18.
- Kurz, Ingrid (1990). The Interpreter Felipillo and his Role in the Trial of the Inca Ruler Atahualpa. *Bulletin de l'AICC*, 18/4, pp.10-12.
- Kurz, Ingrid (1994). A Look into the Black Box - BEG Probability Mapping during Mental Simultaneous Interpreting. En Snell-Hornby et al. (Eds). *Translation Studies: An Interdiscipline* (pp.199-207). Amsterdam: John Benjamins Publishing Company.
- Kurz, Ingrid (2001). Conference Interpreting: Quality in the Ears of the User. *Meta* 46, 2, pp. 394-409.
- Kurz, Ingrid (2003). Physiological Stress during Simultaneous Interpreting: a Comparison of Experts and Novices. *The Interpreter's Newsletter* 12, pp. 51-67.

- Lakoff, George (1987). *Women, Fire and Dangerous Things: What Categories Reveal About the Mind*. Chicago: University of Chicago Press.
- Lakoff, George (1990). The invariance hypothesis: is abstract reason based on image-schemas. *Cognitive Linguistics*. 1, 1, pp. 39-74.
- Lakoff, George (1996). *Moral Politics: What Conservatives Know that Liberals Don't*. Chicago: The University of Chicago Press.
- Lakoff, George (2004). *No pienses en un elefante*. Madrid: Editorial Complutense S.A.
- Lakoff, George (2006). *Thinking Points: Communicating our American Values and Vision*. New York: Farrar, Straus and Giroux.
- Lakoff, George y Johnson, Mark (1980). *Metaphors we Live by*. Chicago: The University of Chicago Press.
- Lakoff, George y Johnson, Mark (1999). *Philosophy in the Flesh: the Embodied Mind and its Challenge to the Western Thought*. New York: Basic Books, a member of the Perseus Books Group.
- Lambert, Sylvie (1985). Physiology: a Questionnaire. *Meta*, 30, 1, pp.68-72.
- Lambert, Sylvie (1989). Simultaneous interpreters: one ear might be better than two. *The Interpreter's Newsletter*, 2, pp.11-16.
- Langacker, Ronald W. (1987). *Foundations of Cognitive Grammar: Theoretical Prerequisites*. Stanford, California: Stanford University Press.
- Langacker, Ronald W. (1991). *Foundations of Cognitive Grammar: Descriptive Application*. Stanford, California: Stanford University Press.

- Laporte, Alejandra (2004). *Entre la muerte y la deshonra: Traductores e intérpretes de la conquista de América*. HISTAL [consultado el 12/2/2007].
<http://www.histal.umontreal.ca/pdfs/Entre%20la%20muerte%20y%20la%20deshonra.pdf>.
- Leech, Geoffrey (1983). *Principles of Pragmatics*. London: Longman Publishing Group.
- Levelt, W. J. M. (1989). *Speaking: From Intention to Articulation*. Cambridge, MA: The MIT Press.
- MacArthur, Brian (1999). *The Penguin Book of Twentieth-Century Speeches*. London: Penguin Putnam Inc.
- Mackintosh, Jennifer (1985). The Kintsch and van Dijk Model of Discourse Comprehension and Production applied to the Interpretation Process. *Meta* 30, 1, pp.37-43.
- Mackintosh, Jennifer (2000). *Portrait of the ideal interpreter as seen through delegates' eyes*. AIIC [consultado el 4 de abril de 2008].
http://www.aiic.net/en/prof/quality/portrait_of_the_ideal_interpreter.htm
- Manuel Jerez de, Jesús (2000). La Interpretación en las Instituciones Comunitarias. En Nelly, D (Ed.). *La Traducción y la Interpretación en España Hoy: Perspectivas Profesionales* (pp.189-206). Granada: Comares.
- Mason, Ian (2000). Models and Methods in Dialogue Interpreting Research. En Olohan M. (Ed.), *Intercultural Faultlines* (pp. 215-231). Manchester: St. Jerome Publishing.
- Massaro, Dominic W. (1975): *Understanding Language*. New York: Academic Press.

- McWhinney, B. (1997). Simultaneous Interpretation and the Competition Model. En Danks, J.H., Shreve, S.B., Fountain, G.M. y McBeath, M.K. (Eds.), *Cognitive Processes in Translation and Interpreting*. Thousand Oaks: Sage, pp.215-232.
- Merleau-Ponty, Maurice (1945): *Phénoménologie de la perception*. Saint-Amand: Éditions Gallimard.
- Minsky, Marvin (1985). *The Society of Mind*, New York: Simon & Schuster, Inc.
- Moray, N. (1967). Where Is Capacity Limited? A Survey and a Model. En Sanders, A. (Ed.), *Attention and Performance*, Amsterdam: North Holland.
- Moser-Mercer, Barbara (1976). *Simultaneous Translation: Linguistic, Psycholinguistic and Human Information Processing Aspects*. Tesis doctoral no publicada, Universidad de Innsbruck.
- Moser-Mercer, Barbara (1994): Paradigms Gained or the Art of Productive Misunderstanding. En Lambert y Moser-Mercer (Eds.), *Bridging the Gap: Empirical Research in Simultaneous Interpretation*, Amsterdam and Philadelphia: John Benjamins.
- Moser-Mercer, Barbara (1998). *Continuous Assessment in Interpreter Training*, Videoconferencia, ETI, Ginebra.
- Moser-Mercer, Barbara (2000). Simultaneous Interpreting: Cognitive Potential and Limitations. *Interpreting* 5, 2, pp.83-94.
- Moser-Mercer, Barbara (2002). Process Models in Simultaneous Interpretation. En Pöchhacker y Shlesinger *The Interpreting Studies Reader* (pp. 149-161) London: Routledge.
- Newmark, P. (1981). *Approaches to translation*. Oxford: Pergamon.

- Nida, Eugene A. (1964) *Toward a Science of Translating with Special Reference to Principles and Procedures Involved in Bible Translating*, Leiden: E. J. Brill.
- Nisbet, Robert (1985). The State, en Enright, D. J. (ed.) *Fair of Speech: The uses of Euphemism*, Oxford : Oxford University Press.
- Niska, Helge (1999). *Text Linguistic Models for the Study of Simultaneous Interpreting*. Universidad de Estocolmo.
- Nord, Christiane (1991). *Text Analysis in Translation : Theory, Methodology, and Didactic Application of a Model for Translation-Oriented Text Analysis*. Amsterdam : Editions Rodopi B. V.
- Obama, Barack (1995). *Dreams of my Father*. New York : Random House.
- Oléron, P. y Nanpon, H. (1964): Recherches sur la traduction simultanée, *Journal de Psychologie Normale et Pathologique* 62, pp.73-94.
- Orwell, George (1983). *Nineteen Eighty-Four*, New York : Penguin Books.
- Padilla, P., Bajo, T., Padilla, F. y Cañas, J.J. (1994). Cognitive Processes in Simultaneous Interpretation. En Tommola, J. (Ed.), *Topics in Interpreting Research* (pp.61-71), Amsterdam: John Benjamins.
- Padilla Benítez, Presentación y Bajo, Teresa (1998). Hacia un modelo de memoria y atención en interpretación simultánea. *Quaderns. Revista de Traducció* 2, 98, pp.107-117.
- Padilla Benítez, Presentación, Bajo, Teresa y Padilla, Francisca (1999). Proposal for a Cognitive Theory of Translation and Interpreting. *The Interpreters' Newsletter* 9, pp. 61-78.
- Paneth, Eva (1957). An Investigation into Conference Interpreting (with Special Reference to the Training of Interpreters). En Pöchhacker y Shlesinger (eds.), *The Interpreting Studies Reader* (pp. 30-40). London: Routledge.

- Pöchhacker, Franz (2001). Quality Assessment in Conference and Community Interpreting, *Meta* 46, 2, Montréal: Presses de l'Université de Montréal, pp.410- 425.
- Pöchhacker, Franz (2004). *Introducing Interpreting Studies*. New York: Routledge.
- Pöchhacker, Franz (2005). From Operation to Action: Process-Oriented in Interpreting Studies. *Meta* 50-2, pp.682-695.
- Pöchhacker, F. y Shlesinger, M. (2002). *The Interpreting Studies Reader*, London: Routledge.
- Real Academia Española (1992). *Diccionario de la Lengua Española*. Madrid: Editorial Espasa Calpe S.A.
- Reddy, Michael (1979). The Conduit Metaphor. En Ortony, A. (ed.), *Metaphor and Thought*, Cambridge: Cambridge University Press.
- Richard, J.F. (1980). *L'Attention*, Paris: Presses Universitaires de France.
- Rodríguez Melchor, D. (1999). Autenticidad de los discursos utilizados en la formación de los alumnos intérpretes. En las *Actas de las II Jornadas sobre la formación y profesión del traductor e intérprete de la Universidad Europea CEES*. Madrid: Departamento de Publicaciones e Intercambio Científico de la UEM-CEES.
- Rodríguez Melchor, D. y Sánchez del Villar Boceta, L (2000). Interpretación de Conferencias en las Instituciones Europeas: el Intérprete como Elemento Integrador frente a la Diversidad Lingüística, *ICADE* 49, pp.235-248.
- Roy, C.B. (1996). An Interactional Sociolinguistic Analysis of Turn-taking in an Interpreted Event, *Interpreting* 1 (1): 39-67.
- Rozan, Jean François (1953). *La prise de notes en interprétation consécutive*, Genève: Georg.

- Sagrada Biblia (1960). Madrid: La Editorial Católica S.A.
- Salmon, Christian (2008). *Storytelling, la máquina de fabricar historias y formatear las mentiras*. Barcelona: Península.
- Searle, John R. (1969). *Speech Acts*, Cambridge: Cambridge University Press.
- Searle, John R. (1980). Minds, Brains and Programs, *Behavioural and Brain Sciences* 3, pp: 417-424.
- Seleskovitch, Danica (1968). *L'interprète dans les conférences internationales : problèmes de langage et de communication*, Paris : Minard Lettres Modernes.
- Seleskovitch, Danica (1975). *Langage, langues et mémoire. Étude de la prise de notes en interprétation consécutive*, Paris: Minard Lettres Modernes.
- Seleskovitch, Danica (1993). *L'enseignement de l'interprétation*, Paris : Didier Érudition, pp. 179-198
- Seleskovitch, D. y Lederer, M. (1984). *Interpréter pour traduire*, Paris : Didier Érudition.
- Seleskovitch, D. y Lederer, M. (2002). *Pédagogie Raisonnée de l'Interprétation*, Paris : Didier Érudition.
- Setton, Robin (1999). *Simultaneous Interpretation: A Cognitive Pragmatic Analysis*. Amsterdam: John Benjamins B.V.
- Setton, Robin (2002). Meaning Assembly in Simultaneous Interpretation. En Pöchhacker y Shlesinger *The Interpreting Studies Reader*, London: Routledge, pp. 179- 202.
- Setton, Robin (2003). Models of the Interpreting Process. En Collado Aís, A. y Sabio Pinilla, J.A. (Eds.), *Avances en la Investigación en Interpretación*, Granada : Comares.

- Shank, R. y Abelson, R. (1977). *Scripts, plans, goals, and understanding*, Hillsdale, N.J.: Erlbaum, 1977.
- Shannon, C.E. (1958). Channels with Side Information at the Transmitter, IBM, *Journal of Research and Development*, vol. 2, pp.289-293.
- Shlesinger, Marianne (1989). Extending the Theory of Translation to Interpretation: Norms in a Case in Point, *Target* 1 (1): pp. 111-116.
- Shlesinger, Miriam (1994): Intonation in the Production and Perception of Simultaneous Interpretation. En *Bridging the Gap: Empirical Research in Simultaneous Interpretation*, Lambert y Moser-Mercer (Eds.), Amsterdam & Philadelphia, John Benjamins, pp. 225-236.
- Shlesinger, Miriam (2000). Interpreting as a Cognitive Process: How can we know what really happens?. En *Tapping and Mapping the Processes of Translation and Interpreting*, Tirkkonen-Condit y Jääskeläinen (Eds.), Amsterdam/Philadelphia: John Benjamins, pp. 3-15.
- Sperber, Dan y Wilson, Deirde (1995). *Relevance: Communication and Cognition*, Oxford: Blackwell.
- Stenzl, Catherine (1983). *Simultaneous Interpretation: Groundwork Towards a Comprehensive Model*, tesis doctoral no publicada, Birbeck College, University of London.
- Tirkkonen-Condit, Sonja y Jääskeläinen, Riitta (2000). *Tapping and Mapping the Processes of Translation and Interpreting*. Amsterdam: John Benjamins Publishing Company.
- Tolkien, J.R.R. (1954). *The Lord of the Rings*, London: Unwin.
- Tommola, Jorga (1995). *Topics in Interpreting Research*, Turku: University of Turku, Centre for Translation and Interpreting.

- Toury, G. (1978). The Nature and Role of Norms in Translation. En Venuti (ed.) *The Translation Studies Reader* (2000), London: Routledge, pp.198-211.
- Vermeer, H.J. (1989). Skopos and Commission in Translational Action. En Venuti (ed.) *The Translation Studies Reader* (2000), London: Routledge, pp.221-232.
- Viaggio, Sergio (2003). La calamitosa preparación de intérpretes de conferencia en España, *La linterna del traductor*, 5.
- Viezzi, Mauricio (1996). *Aspetti Della Qualità in Interpretazione*, Trieste, SSLMIT.
- Viezzi, Mauricio (2001). Interpretation Quality: a Model. En *Avances en la Investigación sobre Interpretación*, Collados Aís y Sabio Pinilla (Eds.), Granada: Comares, pp. 1-27.
- Waddington, Christopher (1999). *Estudio comparativo de diferentes métodos de evaluación de traducción general (Inglés-Español)*. Madrid: Universidad Pontificia Comillas.
- Wadensjö, Cecilia (1992). The Double Role of a Dialogue Interpreter. En Pöchhacker y Shlesinger eds. (2002) *The Interpreting Studies Reader*, London: Routledge, p.364.
- Wilson, Deidre (1993). Relevance and Understanding, *Pragmalingüística* 1, pp.335-363.
- Winant, Howard (2001). *The Word Is a Ghetto: Race And Democracy since World War II*, New York: Basic Books Inc.

PÁGINAS WEB

<http://www.aiic.net>

<http://cirinandgile.com>

<http://www.esit.univ-paris3.fr/>

<http://www.unige.ch/eti/index.html>

<http://www.espaic.es>

http://www.aneca.es/activin/doscs/libroblanco_traduc_def.pdf

<http://www.metaphorproject.org/index.php?id=79>

http://scic.ec.europa.eu/europa/jcms/j_8/inicio

<http://upcomillas.es/>

TERCERA PARTE

APÉNDICES

APÉNDICE 1

Discursos originales utilizados en las interpretaciones consecutivas del experimento

DISCURSO 1

Pronunciado en Washington DC, en el Lincoln Memorial, el 28 de agosto de 1963, en el transcurso de la manifestación a favor de los derechos civiles a la que asistieron 210.000 personas.²⁴²

“I have a dream”

Martin Luther King

I am happy to join with you today in what will go down in history as the greatest demonstration for freedom in the history of our nation.

Five score years ago, a great American, in whose symbolic shadow we stand, signed the Emancipation Proclamation. This momentous decree came as a great beacon light of hope to millions of Negro slaves who had been seared in the flames of withering injustice. It came as a joyous daybreak to end the long night of captivity.

²⁴² En cursiva la parte del discurso utilizada para el experimento.

But one hundred years later, the life of the Negro is still sadly crippled by the manacles of segregation and the chains of discrimination. One hundred years later, the Negro lives on a lonely island of poverty in the midst of a vast ocean of material prosperity. One hundred years later the Negro is still languished in the corners of American society and finds himself in exile in his own land. So we have come here today to dramatize an appalling condition.

In a sense we have come to our nation's Capital to cash a check. When the architects of our republic wrote the magnificent words of the Constitution and the Declaration of Independence, they were signing a promissory note to which every American was to fall heir. This note was a promise that all men would be guaranteed the unalienable rights of life, liberty and the pursuit of happiness.

It is obvious today that America has defaulted on this promissory note insofar as their citizens of color are concerned. Instead of honouring this sacred obligation, America has given the Negro people a bad check; a check which has come back marked "insufficient funds". But we refuse to believe that the bank of justice is bankrupt. We refuse to believe that there are insufficient funds in the great vaults of opportunity of this nation. So we have come to cash this check – a check that will give us upon demand the riches of freedom and the security of justice. We have also come to this hallowed spot to remind America of the fierce urgency of *now*. This is no time to engage in the luxury of cooling off or to take the tranquilizing drug of gradualism.

Now is the time to make real the promises of Democracy.

Now is the time to rise from the dark and desolate valley of segregation to the sunlit path of racial justice.

Now is the time to open the doors of opportunity to all of God's children.

Now is the time to lift our nation from the quick sands of racial injustice to the solid rock of brotherhood.

It would be fatal for the nation to overlook the urgency of the moment and to underestimate the determination of the Negro. This sweltering summer of the Negro's legitimate discontent will not pass until there is not an invigorating autumn of freedom and equality. Nineteen sixty-three is not an end, but a beginning. Those who hope that the Negro needed to blow off steam and will now be content will have a rude awakening if the nation returns to business as usual. There will be neither rest nor tranquillity in America until the Negro is granted his citizenship rights. The whirlwinds of revolt will continue to shake the foundations of our nation until the bright day of justice emerges.

But there is something that I must say to my people who stand on the warm threshold which leads into the palace of justice. In the process of gaining our rightful place we must not be guilty of wrongful deeds. Let us not seek to satisfy our thirst for freedom by drinking from the cup of bitterness and hatred. We must forever conduct our struggle on the high plane of dignity and discipline. We must not allow our creative protest to degenerate into physical violence. Again and again we must rise to the majestic heights of meeting physical force with soul force. The marvellous new militancy which has engulfed the Negro community must not lead us to distrust of all white people, for many of our white brothers, as evidenced by their presence here today, have come to realize that their destiny is tied up with our destiny and their freedom is inextricably bound to our freedom. We cannot walk alone.

And as we walk, we must make the pledge that we shall march ahead. We cannot turn back. There are those who are asking the devotees of civil rights, "When will you be satisfied?" We cannot be satisfied as long as the Negro is the victim of the unspeakable horrors of police brutality. We can never be satisfied as long as our bodies, heavy with the fatigue of travel cannot gain lodging in the motels of the highways and the hotels of the cities. We cannot be satisfied as long as the Negro's basic mobility is from a smaller ghetto to a larger one. We can never be satisfied as long as a Negro in Mississippi cannot vote and a Negro in New York believes he has nothing for which to vote. No, no, we are not satisfied, and we will not be satisfied until justice rolls down like waters and righteousness like a mighty stream.

I am not unmindful that some of you have come here out of great trials and tribulations. Some of you come fresh from narrow jail cells. Some of you have come from areas where your quest for freedom left you battered by the storms of persecution and staggered by the winds of police brutality. You have been the veterans of creative suffering. Continue to work with the faith that unearned suffering is redemptive.

Go back to Mississippi, go back to Alabama, go back to South Carolina, go back to Georgia, go back to Louisiana, go back to the slums and the ghettos of our northern cities, knowing that somehow this situation can and will be changed. Let us not wallow in the valley of despair.

I say to you today, my friends, that in spite of the difficulties and frustrations of the moment I still have a dream. It is a dream deeply rooted in the American dream.

I have a dream that one day this nation will rise up and live out the true meaning of its creed: "We hold these truths to be self-evident; that all men are created equal."

I have a dream that one day on the red hills of Georgia the sons of former slaves and the sons of former slave owners will be able to sit down together at the table of brotherhood.

I have a dream that on one day even the state of Mississippi, a desert state sweltering with the heat of injustice and oppression, will be transformed into an oasis of freedom and justice.

I have a dream that my four little children will one day live in a nation where they will not be judged by the color of their skin but by the content of their character.

I have a dream today.

I have a dream that one day the state of Alabama, whose governor's lips are presently dripping with the words of interposition and nullification, will be transformed into a situation where little black boys and black girls will be able to join hands with little white boys and white girls and walk together as sisters and brothers.

I have a dream today.

I have a dream that one day every valley shall be exalted, every hill and mountain shall be made low, the rough places will be made plains, and the crooked places will be made straight, and the glory of the Lord shall be revealed, and all flesh shall see it together.

This is our hope. This is the faith with which I return to the South. With this faith we will be able to hew out of the mountains of despair a stone of hope. With this faith we will be able to transform the jangling discords of our nation into a beautiful symphony of brotherhood. With this faith we will be able to work together, to pray together, to struggle together,

to go to jail together, to stand up for freedom together, knowing that we will be free one day.

This will be the day when all of God's children will be able to sing with new meaning

*My country, 'tis of thee,
Sweet land of liberty,
Of thee I sing:
Land where my fathers died,
Land of the pilgrims' pride,
From every mountainside
Let freedom ring.*

And if America is to be a great nation this must become true. So let freedom ring from the prodigious hilltops of New Hampshire. Let freedom ring from the mighty mountains of New York. Let freedom ring from the heightening Alleghenies of Pennsylvania!

Let freedom ring from the snow capped Rockies of Colorado!

Let freedom ring from the curvaceous peaks of California!

But not only that; let freedom ring from Stone Mountains of Georgia!

Let freedom ring from every hill and molehill of Mississippi. From every mountainside, let freedom ring.

When we let freedom ring, when we let it ring from every village and every hamlet, from every state and every city, we will be able to speed up that day when God's children, black men and white men, Jews and Gentiles, Protestants and Catholics, will be able to join hands and sing the words of the Negro spiritual, "Free at last! Free at last! Thank God almighty, we are free at last!"

DISCURSO 2

Pronunciado en Memphis, el 13 de noviembre de 1993, ante la congregación de *the Church of God in Christ*, desde el mismo púlpito donde Martin Luther King predicó su último sermón antes de ser asesinado.²⁴³

“If Martin Luther King were to reappear”

Bill Clinton

Thank you. Please sit down. Bishop Ford, Mrs. Mason, Bishop Owens, and Bishop Anderson; my bishops, Bishop Walker and Bishop Lindsey. Now, if you haven't had Bishop Lindsey's barbecue, you haven't had barbecue. And if you haven't heard Bishop Walker attack one of my opponents, you have never heard a political speech.

I am glad to be here. You have touched my heart. You've brought tears to my eyes and joy to my spirit. Last year I was with you over at the convention center. Two years ago your bishops came to Arkansas, and we laid a plaque at the point in Little Book Arkansas, at 8th and Gaines, where Bishop Mason received the inspiration for the name of this great church. Bishop Brooks said from his pulpit that I would be elected President when most people thought I wouldn't survive. I thank him and I thank your faith, and I thank your works, for without you I would not be here today as your President.

²⁴³ En cursiva la parte del discurso utilizada para el experimento.

Many have spoken eloquently and well, and many have been introduced. I want to thank my good friend Governor McWherter and my friend Mayor Herenton for being with me today; my friend Congressman Harold Ford, we are glad to be in his congressional district. I would like to, if I might, introduce just three other people who are Members of the Congress. They have come here with me, and without them it is hard for me to do much for you. The President proposes and the Congress disposes. Sometimes they dispose of what I propose, but I'm happy to say that according to a recent report in Washington, notwithstanding what you may have heard, this Congress has given me a higher percentage of my proposals than any first-year President since President Eisenhower. And I thank them for that. Let me introduce my good friend, a visitor to Tennessee, Congressman Bill Jefferson from New Orleans, Louisiana, please stand Bill; and an early supporter of my campaign, Congressman Bob Clement from Tennessee, known to many of you; and a young man who's going to be coming back to the people of Tennessee and asking them to give him a promotion next year, Congressman Jim Cooper from Tennessee, and a good friend. Please welcome him.

You know, in the last 10 months, I've been called a lot of things, but nobody's called me a bishop yet. When I was about 9 years old, my beloved and now departed grandmother, who was a very wise woman, looked at me and she said, "You know, I believe you could be a preacher if you were just a little better boy."

Proverbs says, "A happy heart doeth good like medicine, but a broken spirit dryeth the bone." This is a happy place, and I am happy to be here. I thank you for your spirit.

By the grace of God and your help, last year I was elected President of this great country. I never dreamed that I would ever have a chance to

come to this hallowed place where Martin Luther King gave his last sermon. I ask you to think today about the purpose for which I ran and the purpose for which so many of you worked to put me in this great office. I have worked hard to keep faith with our common efforts: to restore the economy, to reverse the politics of helping only those at the top of our totem pole and not the hard-working middle class or the poor; to bring our people together across racial and political lines, to make a strength out of our diversity instead of letting it tear us apart; to reward work and family and community and try to move us forward into the 21st century. I have tried to keep faith.

Thirteen percent of all my Presidential appointments are African-Americans, and there are five African-Americans in the Cabinet of the United States, 2 ½ times as many as have ever served in the history of this great land. I have sought to advance the right to vote with the motor voter bill, supported so strongly by all the churches in our country. And next week it will be my great honor to sign the restoration of religious freedoms act, a bill supported widely by the people across all religions and political philosophies to put back the real meaning of the Constitution, to give you and every other American the freedom to do what is the most important in your life, to worship God as your spirit leads you.

I say to you, my fellow Americans, we have made a good beginning. Inflation is down. Interest rates are down. The deficit is down. Investment is up. Millions of Americans, including, I bet, some people in this room, have refinanced their homes or their business loans in the last year. And in the last 10 months, this economy has produced more jobs in the private sector than in the previous 4 years.

We have passed a law called the family leave law, which says that you can't be fired if you take a little time off when a baby is born or a parent is sick. We know that most of Americans have to work, but you ought not to have to give up being a good parent just to take a job. If you can't succeed as a worker and a parent, this country can't make it.

We have radically reformed the college loan program, as I promised, to lower the cost of college loans and broaden the availability of it and make the repayment terms easier. And we have passed the national service law that will give in 3 years, 3 years from now, 100,000 young Americans the chance to serve their communities at home, repair the frayed bonds of communities, to build up the needs of people at the grassroots, and at the same time, earn some money to pay for a college education. It is a wonderful idea.

On April 15th when people pay their taxes, somewhere between 15 million and 18 million working families on modest incomes, families with children and incomes of under \$23,000, will get a tax cut, not a tax increase, in the most important effort to ensure that we reward work and family in the last 20 years. Fifty million American parents and their children will be advantaged by putting the Tax Code back on the side of working American parents for a change.

Under the leadership of the First Lady, we have produced a comprehensive plan to guarantee health care security to all Americans. How can we expect the American people to work and live with all the changes in a global economy, where the average 18-year-old will change work seven times in a lifetime, unless we can simply say we have joined the ranks of all the other advanced countries in the world; you can have a decent health care that's always there, that can never be taken away? It is time we did that, long past time. I ask you to help us achieve that.

But we have so much more to do. You and I know that most people are still working harder for the same or lower wages, that many people are afraid that their job will go away. We have to provide the education and training our people need, not just for our children but for our adults, too. If we cannot close this country up to the forces of change sweeping throughout the world, we have to at least guarantee people the security of being employable. They have to be able to get a new job if they're going to have to get a new job. We don't do that today, and we must, and we intend to proceed until that is done.

We have to guarantee that there will be some investment in those areas of your county, in the inner cities and in the destitute rural areas in the Mississippi Delta, of my born State and this State and Louisiana and Mississippi and other places like it throughout America. It is all very well to train people, but if they don't have a job, they can be trained for nothing. We must get investment into those places where people are dying for work.

And finally, let me say, we must find people who will buy what we have to produce. We are the most productive people on Earth. That makes us proud.

What I really want to say to you today, my fellow Americans, is that we can do all of this and still fail unless we meet the great crisis of the spirit that is gripping America today...

I tell you, unless we do something about crime and violence and drugs that is²⁴⁴ ravaging the community, we will not be able to repair this country.

²⁴⁴ Literal en el original.

If Martin Luther king, who said, “Like Moses, I am on the mountaintop, and I can see the promise land, but I’m not going to be able to get there with you, but we will get there” – if he were to reappear by my side today and give us a report card on the last twenty- five years, what would he say? You did a good job, he would say, voting and electing people who formerly were not electable because of the color of their skin. You have more political power, and that is good. You did a good job, he would say; letting people, who have the ability to do so live wherever they want to live, go wherever they want to go in this great country. You did a good job, he would say, elevating people of color into the ranks of the United States Armed Forces to the very top or into the very top of our Government. You did a very good job, he would say. He would say, you did a good job creating a black middle class of people who really are doing well, and the middle class is growing more among African-Americans than among non-African-American. You did a good job: you did a good job in opening opportunity.

But he would say, I did not live and die to see the American family destroyed. I did not live and die to see 13-year-old boys get automatic weapons and gun down 9-year-olds just for the kick of it. I did not live and die to see young people destroy their own lives with drugs and then build fortunes destroying the lives of others. That is not what I came here to do. I fought for freedom, he would say, but not for the freedom of people to kill each other with reckless abandon, not for the freedom of children to have children and the fathers of the children walk away from them and abandon them as if they don’t amount to anything. I fought for people to have the right to work but not to have whole communities of people abandoned. This is not what I lived and die for.

My fellow Americans, he would say, I fought to stop white people from being so filled with hate that they would wreak violence on black people. I did not live and die for the right of black people to murder other black people with reckless abandon.

The other day the Major of Baltimore, a dear friend of mine, told me a story of visiting the family of a young man who had been killed, 18 years old, on Halloween. He always went out with little bitty kids so they could trick-or-treat safely. And across the street from where they were walking on Halloween, a 14-year-old boy gave a 13-year-old boy a gun and dared him to shoot the 18-year-old boy, and he shot him dead. And the Mayor had to visit the family.

In Washington D.C., where I live, your Nation's Capital, the symbol of freedom throughout the world, look now what freedom is being exercised. The other night a man came along the street and grabbed a 1-year-old child and put the child in his car. The child may have been the child of the man. And two people were after him, and they chased him in the car, and they just kept shooting with reckless abandon, knowing that baby was in the car. And they shot the man dead, and a bullet went through his body into the baby's body, and blew the little bootie off the child's foot.

The other day on the front page of our paper, the Nation's Capital, are we talking about world peace or world conflict? No, big article on the front page of the Washington Post about a, 11-year -old child planning her funeral: "These are the hymns I want sung. This is the dress I want to wear. I know I'm not going to live very long." That is not the freedom, the freedom to die before you're a teenager is not what Martin Luther king lived and died for.

More than 37,000 people die from gunshot wounds in this country every year. Gunfire is the leading cause of death in young men. And now that we've all gotten²⁴⁵ so cool that everybody can get a semiautomatic weapon, a person shot now is three times more likely to die than 15 years ago, because they're likely to have three bullets in them. 160,000 children stay home from school every day because they are scared they will be hurt in their schools.

The other day I was in California at a town meeting, and a handsome young man stood up and said, "Mr. President, my brother and I, we don't belong to gangs. We don't have guns. We don't do drugs. We want to go to school. We want to be professionals. We want to work hard. We want to do well. We want to have families. And we changed our school because the school we were in was so dangerous. So when we stowed up to the new school to register, my brother and I were standing in line and somebody ran into the school and starting shooting a gun. My brother was shot down standing right in front of me at the safer school." The freedom to do that kind of thing is not what Martin Luther King lived and died for, not what people gathered in this hallowed church for the night before he was assassinated in April of 1968. If you had told anybody who was here in that church that night that we would abuse our freedom in that way, they would have found it hard to believe. And I tell you, it is our moral duty to turn it around.

And now I think finally we have a chance. Finally, I think, we have a chance. We have a pastor here from New Haven, Connecticut. I was in his church with Reverend Jackson when I was running for President on a snowy day to mourn the death of children who had been killed in that

²⁴⁵ Transcripción literal del original

city. And afterward we walked down the street for more than a mile in the snow. Then, the American people were not ready. People would say, “Oh, this is a terrible thing, but what can we do about it?”

Now when we react that foreign visitors come to our shores and are killed at random in our fine State of Florida, when we see our children planning their funerals, when the American people are finally coming to grips with the accumulated weight of crime and violence and the breakdown of family and community and the increase in drugs and the decrease in jobs, I think finally we may be ready to do something about it.

And there is something for each of us to do. There are changes we can make from the outside in; that is the job of the President of the Congress and the Governors and the Mayors and the Social Service agencies. And then, there's²⁴⁶ some changes we're going to have to make from the inside out, or others won't matter. That's what that magnificent song is about, isn't it? Sometimes there are no answers from the outside in; sometimes all the answers have to come from the values and the stirrings and the voices that speak to us from within.

So we are beginning. We are trying to pass a bill to make our people safer, to put another 100,000 police officers on the street, to provide boot camps instead of prisons for young people who can still be rescued, to provide more safety in our schools, to restrict the availability of these awful assault weapons, to pass the Brady bill and at least require people to have their criminal background checked before they get a gun, and so to say, if you're not old enough to vote and you're not old enough to go to

²⁴⁶ Literal en el original.

war, you ought not to own a handgun, and you ought not to use one unless you're on a target range.

We want to pass a health care bill that will make drug treatment available for everyone. And we also have to do it; we have to have drug treatment and education available to everyone and especially those who are in prison who are coming out. We have a drug czar now in Lee Brown, who was the police chief of Atlanta, of Houston, of New York, who understands these things. And when the Congress comes back next year, we will be moving forward on that.

We need this crime bill now. We ought to give it to the American people for Christmas. And we need to move forward on all these other fronts. But I say to you, my fellow Americans, we need some other things as well. I do not believe we can repair the basic fabric of society until people who are willing to have work have work. Work organizes life. It gives structure and discipline to life. It gives meaning and self-esteem to people who are parents. It gives a role model to children. The famous African-American sociologist William Julius Wilson has written a stunning book called "The Truly Disadvantaged" in which he chronicles in breathtaking terms how the inner cities of our country have crumbled as work has disappeared. And we must find a way, through public and private sources, to enhance the attractiveness of the American people who live there to have an investment there. We cannot, I submit to you, repair the American community and restore the America family until we provide the structure, the values, the discipline, and the reward that work gives.

I read a wonderful speech the other day given at Howard University in a lecture series funded by Bill and Camille Cosby, in which the speaker said, "I grew up in Anacostia years ago. Even then it was all black, and it

was a very poor neighbourhood. But you know, when I was a child in Anacostia, a 100 percent African-American neighbourhood, a very poor neighbourhood, we had a crime rate that was lower than the average of crime rate of our city. Why? Because we had coherent families. We had coherent communities. The people who filled the church in Sunday lived in the same place they went to church. The guy that owned the drugstore lived down the street. The person that owned the grocery store lived in our community. We were whole.” And I say to you, we have to make our people whole again.

This church has stood for that. Why do you think you have 5 million members in this country? Because people know you are filled with the spirit of God to do the right thing in this life by them. So I say to you, we have to make a partnership, all the Government agencies, all the business folks; but where there are no families, where there is no order, where there is no hope, where we are reducing the size of our armed services because we have won the cold war, who will be there to give structure, discipline, and love to these children? You must do that. And we must help you. Scripture says you are the Salt of the Earth and the light of the world, that if your light shines before men they will give glow to the Father in Heaven. That is what we must do.

That is what we must do. How would you explain it to Martin Luther King if he showed up today and said, yes we won the cold war. Yes, the biggest threat that all of us grew up under, communism and nuclear war, communism gone, nuclear war receding. Yes, we developed all these miraculous technologies. Yes, we have all got a VCR in our home; it’s interesting. Yes, we get 50 channels on the cable. Yes, without regard to race, if you work hard and play by the rules, you can get into a service academy or a good college, you’ll do just great. How would we explain to

him all these kids getting killed and killing each other? How would we justify the things that we permit that no other country in the world would permit? How could we explain that we gave people the freedom to succeed, and we created conditions in which millions abuse that freedom to destroy the things that make life worth living and life itself? We cannot.

And so I say to you today, my fellow American, you gave me this job, and we're making progress on the things you hired me to do. But unless we deal with the ravages of crime and drugs and violence and unless we recognize that it's due to the breakdown of the family, the community, and the disappearance of jobs, and unless we say some of this cannot be done by Government, because we have to reach deep inside to the values, the spirit, the soul, and the truth of human nature, none of the other things we seek to do will ever take us where we need to go.

So, in this pulpit, on this day, let me ask all of you in your heart to say: We will honor the life and the work of Martin Luther King. We will honor the meaning of our church. We will, somehow, by God's grace, we will turn this around. We will give these children a future. We will take away their guns and give them books. We will take away their despair and give them hope. We will rebuild the families and the neighbourhoods and the communities. We won't make all the work that has gone on here benefit just a few. We will do it together by the Grace of God.

DISCURSO 3

Pronunciado por Barack Obama en Nashua, New Hampshire, el 8 de enero de 2008, ante sus simpatizantes demócratas, con ocasión de las elecciones primarias estadounidenses.²⁴⁷

“Yes, we can”

Barack Obama

I want to congratulate Senator Clinton on a hard-fought victory here in New Hampshire.

A few weeks ago no one imagined that we'd have accomplished what we did here tonight. For most of this campaign, we were far behind, and we always knew our climb would be steep.

But in record numbers you came out and spoke up for change. And with your voices and your votes, you made it clear that at this moment, in this election, there is something happening in America.

There is something happening when men and women in Des Moines and Davenport; in Lebanon and Concord come out in the snows of January to wait in lines that stretch block after block because they believe in what this country can be.

There is something happening when Americans who are young in age and in spirit, who have never before participated in politics, turn out in numbers we've never seen because they know in their hearts that this time it must be different. There is something happening when people vote not just for the party they belong to but the hopes they hold in common,

²⁴⁷ Discurso utilizado en su totalidad para el experimento.

that whether they are rich or poor; black or white, Latino or Asian; whether we hail from Iowa or New Hampshire, Nevada or South Carolina, we are ready to take this country in a fundamentally new direction. That is what's happening in America.

You can be the new majority who can lead this nation out of a long political darkness, Democrats, Independents and Republicans who are tired of the division and distraction that has clouded Washington; who know that we can disagree without being disagreeable; who understand that if we mobilize our voices to challenge the money and influence that's stood in our way and challenge ourselves to reach for something better, there's no problem we can't solve, no destiny we cannot fulfil.

Our new American majority can end the outrage of unaffordable, unavailable health care in our time. We can bring doctors and patients; workers and businesses, Democrats and Republicans together; and we can tell the drug and insurance industry that while they'll get a seat at the table, they don't get to buy every chair. Not this time. Not now.

Our new majority can end the tax breaks for corporations that ship our jobs overseas and put a middle-class cut into the pockets of the working American who deserve it.

We can stop sending our children to schools with corridors of shame and start putting them on a pathway to success. We can stop talking about how great teachers are and start rewarding them for their greatness. We can do this with our new majority.

We can harness the ingenuity of farmers and scientist; citizens and entrepreneurs to free this nation from the tyranny of oil and save our planet from a point of no return.

And when I am President, we will end this war in Iraq and bring our troops home; we will finish the job against al Qaeda in Afghanistan;

we will care for our veterans; we will restore our moral standing in the world; and we will never use 9/11 as a way to scare up votes, because it is not a tactic to win an election, it is a challenge that should unite America and the world against the common threats of the twenty-first century: terrorism and nuclear weapons; climate change and poverty; genocide and disease.

All of the candidates in this race share these goals. All have good ideas. And all are patriots who serve this country honourably.

But the reason our campaign has always been different is because it's not just about what I will do as a President, it is also about what you, the people who love this country, can do to change it.

That's why tonight belongs to you. It belongs to the organizers and the volunteers and the staff who believed in our improbable journey and rallied so many others to join.

We know the battle ahead will be long, but always remember that no matter what obstacles stand in our way, nothing can withstand the power of millions of voices calling for change.

We have been told we cannot do this by a chorus of cynics who will only grow louder and more dissonant in the weeks to come. We've been asked to pause for a reality check. We've been warned against offering the people of this nation false hope.

But in the unlikely story that is America, there has never been anything false about hope. For when we have faced down impossible odds; when we've been told that we are not ready, or that we shouldn't try, or that we can't, generations of Americans have responded with a simple creed that sums up the spirit of a people.

Yes we can.

It was a creed written into the founding documents that declared the destiny of a nation.

Yes we can. It was whispered by slaves and abolitionists as they blazed a trail toward freedom through the darkest of nights.

Yes we can.

It was sung by immigrants as they struck out from distant shores and pioneers who pushed westward against an unforgiving wilderness.

Yes we can.

It was the call of workers who organized; women who reached for the ballot; a President who chose the moon as our new frontier; and a King who took us to the mountaintop and pointed to the Promised Land.

Yes we can to justice and equality. Yes we can to opportunity and prosperity. Yes we can heal this nation: yes we can repair this world. Yes we can.

And so tomorrow, as we take this campaign South and West; as we learn that the struggles of the textile worker in Spartanburg are not so different than the plight of the dishwasher in Las Vegas; that the hopes of the little girl who goes to a crumbling school in Dillon are the same as the dreams of the boy who learns on the streets of LA; we will remember that there is something happening in America; that we are not as divided as our politics suggests; that we are one people; we are one nation; and together, we will begin the next great chapter in America's story with three words that will ring from coast to coast; from sea to shining sea.

Yes we can.

APÉNDICE 2

Traducciones de los discursos originales utilizados en las interpretaciones consecutivas del experimento²⁴⁸

DISCURSO 1

Pronunciado en Washington DC, en el Lincoln Memorial, el 28 de agosto de 1963, en el transcurso de la manifestación a favor de los derechos civiles a la que asistieron 210.000 personas.²⁴⁹

“Yo tengo un sueño”

Martin Luther King

Me alegra unirme a vosotros en la que pasará a la historia por ser la mayor manifestación a favor de la libertad en la historia de nuestro país.

Hace ahora cien años, un gran hombre americano, cuya sombra nos cobija hoy de manera simbólica, firmó la Proclamación de la Emancipación. Este memorable decreto apareció como un faro de esperanza para millones de esclavos negros que se habían quemado con

²⁴⁸ Traducciones de Elena Aguirre revisadas por la autora de la tesis.

²⁴⁹ En cursiva la parte del discurso utilizada para el experimento.

las llamas abrasadoras de la injusticia. Surgió como un amanecer dichoso que venía a poner fin a la larga noche del cautiverio.

Pero cien años después, la vida del hombre negro todavía está tristemente paralizada por los grilletes de la segregación y las cadenas de la discriminación. Cien años después, el hombre negro vive en una solitaria isla de pobreza en medio del vasto océano de la prosperidad material. Cien años después, el hombre negro sigue aún consumiéndose en las esquinas de la sociedad americana y se encuentra exiliado en su propia tierra. Por eso hemos venido hoy hasta aquí, para poner en evidencia una situación bochornosa.

En cierto sentido, hemos venido hasta la capital de nuestro país a cobrar un cheque. Cuando los arquitectos de nuestra república pusieron por escrito las espléndidas palabras de la Constitución y la Declaración de la Independencia, estaban firmando un pagaré que cualquier americano tendría derecho a reclamar. Un pagaré que simbolizaba la promesa de garantizar los derechos inalienables de todo hombre a la vida, la libertad y la búsqueda de la felicidad.

A día de hoy, resulta evidente que América no ha cumplido con el pago en lo que a sus ciudadanos de color respecta. En vez de honrar esta obligación sagrada, América le ha dado al hombre negro un cheque sin fondos, un cheque que le ha sido devuelto alegando “fondos insuficientes”. Pero nos negamos a creer que el banco de la justicia haya quebrado. Nos negamos a creer que haya fondos insuficientes en las grandes arcas de la oportunidad que posee esta nación. Así que hemos venido a cobrar este cheque, un cheque que habrá de proporcionarnos las riquezas que representan la libertad y la seguridad de que haya justicia. También hemos venido hasta este lugar sagrado para recordarle a América la impetuosa urgencia del *ahora*. No estamos en situación de

poder permitirnos el lujo de la calma, ni tampoco de tomarnos dosis tranquilizantes de gradualismo.

Ahora es el momento de hacer realidad las promesas de la democracia.

Ahora es el momento de abandonar el valle oscuro y desolado de la segregación y tomar el camino soleado de la justicia racial.

Ahora es el momento de abrir las puertas de la oportunidad a todos los hijos de Dios.

Ahora es el momento de sacar a nuestra nación de las arenas movedizas de la injusticia racial y hacer que descansa sobre la sólida roca de la hermandad.

Sería terrible para este país pasar por alto la urgencia del momento e infravalorar la determinación del hombre negro. Este verano sofocante del descontento legítimo del hombre negro no terminará a menos que llegue un estimulante otoño de libertad e igualdad. Mil novecientos sesenta y tres no es un final, sino un principio. Aquellos que esperan que el hombre negro se contentará sólo con dar rienda suelta a su indignación tendrán un despertar abrupto si el país mira para otro lado, como viene siendo habitual. No habrá paz ni tranquilidad en América hasta que se garanticen los derechos de ciudadanía del hombre negro. La vorágine de sublevaciones seguirá haciendo que se tambaleen los cimientos de nuestra nación hasta que amanezca, radiante, el día de la justicia.

Pero hay algo que tengo que decirle a mi gente, que se halla en el cálido umbral que conduce al palacio de la justicia. En el proceso que nos lleve a conseguir el lugar que nos corresponde por derecho, no debemos ser culpables de malos actos. No busquemos satisfacer nuestra sed de libertad bebiendo de la copa de la amargura y el odio. Siempre hemos de conducir nuestra lucha inspirados por los altos valores de la

dignidad y la disciplina. No podemos permitir que nuestra protesta creativa degenera en violencia física. Una y otra vez hemos de alcanzar la majestuosa cumbre donde se une la fuerza física con la fuerza del alma. La maravillosa nueva militancia de la que se ha visto imbuida la comunidad negra no debe llevarnos a desconfiar de todos los hombres blancos, porque muchos de nuestros hermanos blancos, como demuestra su presencia hoy aquí, han conseguido darse cuenta de que su destino está atado a nuestro destino, de que su libertad está inextricablemente unida a nuestra libertad. No podemos caminar solos.

Y a lo largo de nuestra marcha debemos hacernos la promesa de seguir caminando hacia delante. No podemos dar media vuelta. Hay quienes preguntan a los partidarios de los derechos civiles, “¿Cuándo os daréis por satisfechos?” No podemos darnos por satisfechos mientras el hombre negro siga siendo víctima de los incalificables horrores del abuso policial. No podemos en ningún caso darnos por satisfechos mientras nuestros cuerpos, entumecidos por el cansancio del viaje, no puedan hospedarse en los moteles de carretera ni en los hoteles de las ciudades. No podemos darnos por satisfechos mientras la movilidad básica del hombre negro se reduzca a ir de un gueto más pequeño a otro mayor. No podemos en ningún caso darnos por satisfechos mientras un negro de Mississippi no pueda votar y un negro de Nueva York crea que no existe nada por lo que merezca la pena votar. No, no, no estamos satisfechos y no lo estaremos hasta que la justicia fluya como el agua ladera abajo y la rectitud mane como un poderoso arroyo.

Soy consciente de que para estar aquí, muchos de vosotros habéis tenido que sortear grandes pruebas y tribulaciones. Algunos de vosotros acabáis de salir de angostas celdas. Algunos venís de zonas en las que vuestra lucha por la libertad os dejó maltrechos por tormentas de

persecuciones y helados por las oleadas de abuso policial. Os habéis convertido en veteranos del sufrimiento creativo. Seguid trabajando y tened fe en que el sufrimiento inmerecido nos redime.

Volved a Mississippi, volved a Alabama, volved a Carolina del Sur, volved a Georgia, volved a Louisiana, volved a los suburbios y guetos de las ciudades del norte, sabiendo que de algún modo esta situación puede cambiar y lo hará. No nos dejemos caer en el valle de la desesperación.

Hoy os digo, amigos míos, que a pesar de las dificultades y frustraciones del momento, yo todavía tengo un sueño. Un sueño profundamente arraigado en el sueño americano.

Yo tengo un sueño. Sueño que un día este país se levantará y vivirá durante el resto de sus días según el significado verdadero de su credo: “creemos que estas verdades son evidentes por sí mismas, que todos los hombres han sido creados como iguales”.

Yo tengo un sueño. Sueño que un día, en las colinas rojizas de Georgia los hijos de antiguos esclavos y los hijos de antiguos negreros serán capaces de sentarse juntos a la mesa de la hermandad.

Yo tengo un sueño. Sueño que un día incluso el estado de Mississippi, un estado desierto que irradia el calor de la injusticia y la opresión, se transformará en un oasis de libertad y justicia.

Yo tengo un sueño. Sueño que un día mis cuatro hijos pequeños vivirán en un país en el que no se les juzgará por el color de su piel, sino por su carácter.

Yo tengo un sueño hoy.

Yo tengo un sueño. Sueño que un día el estado de Alabama, que hoy día cuenta con un gobernador al que se le llena la boca con las palabras “interposición” y “anulación”, se transformará para propiciar una situación

en la que los niños y niñas negros unirán sus manos con las de los niños y niñas blancos para caminar juntos como hermanos.

Yo tengo un sueño hoy.

Yo tengo un sueño. Sueño que un día todos los valles se alzarán, todas las colinas y montañas suavizarán sus relieves, los terrenos desiguales se convertirán en planicies, y las zonas sinuosas se enderezarán, y la gloria del señor se descubrirá ante toda la humanidad.

Esta es nuestra esperanza. Esta es la fe con la que regreso al sur. Con esta fe seremos capaces de tallar en las montañas de la desesperación una piedra de esperanza. Con esta fe seremos capaces de transformar las ruidosas disonancias de nuestro país en una hermosa sinfonía de hermandad. Con esta fe seremos capaces de trabajar juntos, de rezar juntos, de luchar juntos, de ir juntos a la cárcel, de levantarnos juntos por la libertad, sabiendo que un día seremos libres.

Este será el día en el que todos los hijos de Dios podrán cantar con un nuevo significado:

Este es mi país,

Dulce tierra de libertad

Sobre ti canto:

Tierra en la que murieron mis padres,

Tierra del orgullo de los peregrinos,

Desde todas las laderas de las montañas

Que resuene la libertad

Y si América ha de convertirse en un gran país, esto tiene que de hacerse realidad. Así pues, que resuene la libertad desde las prodigiosas cumbres de New Hampshire. Que resuene la libertad desde las grandiosas montañas de Nueva York. ¡Que resuene la libertad desde las escarpadas montañas Allegheny de Pennsylvania!

¡Que resuene la libertad desde las cumbres nevadas de las montañas del Colorado!

¡Que resuene la libertad desde los curvilíneos picos de California!

Pero no sólo eso, ¡que resuene la libertad desde las montañas de piedra de Georgia!

Que resuene la libertad desde todas las colinas y toperas de Mississippi. Desde todas y cada una de las laderas, que resuene la libertad.

Cuando hagamos resonar la libertad, cuando la hagamos resonar desde todos los pueblos y aldeas, desde todos los estados y todas las ciudades, podremos adelantar la llegada del día en que los hijos de Dios, negros y blancos, judíos y gentiles, protestantes y católicos, serán capaces de unir sus manos y cantar las palabras de aquel espiritual negro: “¡Por fin libres! ¡Por fin libres! ¡Gracias a Dios todopoderoso, por fin somos libres!”

DISCURSO 2

Pronunciado en Memphis, el 13 de noviembre de 1993, ante la congregación de *the Church of God in Christ*, desde el mismo púlpito donde Martin Luther King predicó su último sermón antes de ser asesinado.²⁵⁰

“Si Martin Luther King volviese hoy aquí”

Bill Clinton

Gracias. Siéntense por favor. Obispo Ford, Señora Mason, Obispo Owens y Obispo Anderson; mis queridos obispos, Obispo Walker y Obispo Lindsey. Por cierto, quien no haya probado una barbacoa del Obispo Lindsey todavía no sabe lo que es una barbacoa de verdad. Y quien no haya escuchado al Obispo Walker atacar a uno de mis rivales, es que nunca ha oído un discurso político.

Me alegro de estar aquí. Me habéis llegado al corazón. Habéis conseguido que mis ojos se inunden de lágrimas y mi alma de alegría. El año pasado ya estuve con vosotros en el centro de convenciones. Hace dos años vuestros obispos vinieron a Arkansas y pusimos una placa en el punto de Little Book Arkansas, en la octava con Gaines, donde el Obispo Mason tuvo la inspiración que le trajo el nombre de esta gran iglesia. El Obispo Brooks dijo desde el púlpito que yo sería elegido presidente cuando la mayoría de la gente pensase que no iba a sobrevivir. Le doy las gracias a él, y os doy las gracias a vosotros por vuestra fe y vuestro trabajo, porque sin vosotros yo no estaría hoy aquí en calidad de Presidente vuestro.

²⁵⁰ En cursiva la parte del discurso utilizada para el experimento.

Muchos han hablado con elocuencia y corrección, muchos han sido ya presentados. Quiero darle las gracias a mi buen amigo, el Gobernador McWherter y a mi amigo el alcalde Herenton por estar aquí hoy conmigo; a mi amigo el Congresista Harold Ford le diré que nos alegramos de estar en su distrito. Me gustaría, si se me permite, presentarles únicamente a otras tres personas más que son congresistas. Ellos han venido conmigo hasta aquí, y sin ellos me sería muy difícil hacer algo por vosotros. El presidente propone y el Congreso dispone. A veces disponen sobre lo que yo propongo, pero me alegra poder decir que según un informe reciente de Washington, pese a lo que hayáis podido oír, este Congreso ha aceptado un porcentaje de mis propuestas mayor que el de cualquier presidente en su primer año de mandato desde Eisenhower. Y les doy las gracias por ello. Permítanme que les presente a mi buen amigo, un forastero aquí en Tennessee, el congresista Bill Jefferson de Nueva Orleans, Louisiana, por favor, Bill, levántate. Y alguien que apoyó mi campaña desde el principio, el congresista Bob Clement de Tennessee, al que la mayoría de vosotros ya conocéis. Y un joven que el año que viene volverá hasta aquí para pedirle a la gente de Tennessee que le de un ascenso, Jim Cooper, congresista de Tennessee, además de un buen amigo. Por favor, démosle la bienvenida.

Como sabéis, en los últimos diez meses me han llamado muchas cosas, pero nadie me ha llamado obispo todavía. Cuando tenía 9 años, mi querida abuela, que en paz descansa, una mujer muy sabia, me miró y me dijo: “¿Sabes? Yo creo que podrías ser pastor si te portases tan sólo un poquito mejor”.

Dice el proverbio que “un corazón feliz nos hace el mismo bien que la medicina, pero un espíritu deshecho hace que se sequen nuestros

huesos”. Este es un lugar feliz, y yo me siento feliz de estar aquí. Gracias por vuestro espíritu.

Por la gracia de Dios y con vuestra ayuda, el año pasado fui elegido Presidente de este gran país. Nunca soñé que tendría la oportunidad de venir hasta este lugar sagrado en el que Martin Luther King dio su último sermón. Hoy os pido que penséis en el objetivo que yo tenía cuando me presenté a las elecciones, y en el objetivo por el que muchos de vosotros trabajasteis para que yo me sentase en el despacho oval. He trabajado duro para mantener la fe a la altura de nuestro esfuerzo común: para solucionar los problemas de nuestra economía, para invertir la política de ayudar sólo a los que están en lo más alto de nuestra pirámide y no a la clase media trabajadora o a los pobres; para unir a nuestra gente más allá de fronteras raciales o políticas, para convertir la diversidad en fuerza en vez de permitir que nos separe, para recompensar al trabajo, a la familia y a la comunidad en un intento de avanzar hacia el siglo XXI. He intentado mantener la fe.

El 13% de los nombramientos que he llevado a cabo desde que soy presidente corresponde a afroamericanos, y en el Gabinete de los Estados Unidos hay cinco afroamericanos, dos veces y media más de los que ha habido en toda la historia de este gran país. Me he esforzado por procurar avances en el derecho al voto mediante la propuesta de ley “Motor voter” (ley del votante motorizado), que tan fervientemente apoyan todas las iglesias de nuestro país. Y la semana que viene será un honor para mí firmar la restitución de la ley de libertades religiosas, un proyecto de ley que cuenta con el amplio apoyo de gente de todas las religiones y filosofías políticas para devolverle a nuestra Constitución su significado real, para daros a vosotros y a todos los americanos la libertad para hacer lo más

importante en vuestras vidas, adorar a Dios tal y como vuestra alma os sugiera.

He de deciros, amigos americanos, que hemos empezado con buen pie. La inflación ha bajado, los tipos de interés han bajado. El déficit se ha reducido. La inversión ha aumentado. Millones de americanos, entre los que apuesto que se incluyen algunos en esta sala, han conseguido nueva financiación para sus casas o negocios en el último año. Y en los últimos diez meses nuestra economía ha generado más empleo en el sector privado que en los cuatro años anteriores.

Hemos aprobado una ley de baja por motivos familiares que garantiza que no se despida a una persona si se ausenta durante algún tiempo por el nacimiento de un bebé o la enfermedad de uno de sus padres. Sabemos que la mayoría de los americanos tiene que trabajar, pero no hay por qué dejar de ser un buen padre sólo para conseguir un trabajo. Si vosotros no sois capaces de tener éxito como trabajadores y como padres, este país no puede seguir adelante.

Hemos reformado radicalmente el programa de créditos universitarios, tal y como prometí, para reducir el coste de estos créditos y ampliar su disponibilidad y facilitar las condiciones de pago. Y hemos aprobado la ley de servicio a la comunidad, que en tres años, tres años a partir de ahora, proporcionará a 100.000 jóvenes americanos la oportunidad de servir a sus comunidades desde casa, contribuir a la reparación de los desgastados vínculos de las comunidades, resolver las necesidades de sus gentes desde las bases y, al mismo tiempo, ganar algo de dinero para costearse los estudios universitarios. Es una idea maravillosa.

El 15 de abril, cuando la gente pague sus impuestos, entre 15 y 18 millones de familias trabajadoras con ingresos modestos, familias con

hijos e ingresos inferiores a los 23.000 dólares, pagarán menos impuestos, y no más. Este es el esfuerzo más importante que hemos realizado para asegurarnos de que estamos recompensando el trabajo y la familia de los últimos 20 años. Cincuenta millones de padres americanos y sus hijos se beneficiarán de esta maniobra que pretende poner el derecho fiscal del lado de los padres americanos trabajadores para conseguir un cambio.

Liderado por la Primera Dama, hemos puesto en marcha un plan integral para asegurar la asistencia médica a todos los americanos. ¿Cómo podemos esperar que los ciudadanos americanos trabajen y vivan con todos los cambios propios de una economía global en la que el ciudadano medio de 18 años cambiará siete veces de trabajo en su vida, a menos que podamos decirles que estamos al mismo nivel que los demás países avanzados del mundo, que siempre habrá atención sanitaria a su alcance, que nunca se les podrá arrebatar? Ya era hora de hacerlo, hace mucho tiempo que era hora de ello. Os pido vuestra ayuda para conseguirlo.

Pero hay muchas cosas que quedan por hacer. Vosotros, como yo, sabéis que la mayoría de la gente sigue trabajando muy duro para ganar el mismo sueldo, o incluso menos, que mucha gente tiene miedo de quedarse sin empleo. Tenemos que proporcionar la educación y capacitación que necesita nuestra gente, no sólo los niños, sino también los adultos. Si no podemos conseguir que nuestro país se suba al tren de las fuerzas de cambio que está recorriendo el mundo, tenemos al menos que garantizar a la gente la seguridad de estar en condiciones de obtener un empleo. Tienen que ser capaces de conseguir un nuevo trabajo si van a necesitarlo. Hoy día no estamos haciéndolo, y debemos, y esa es nuestra intención, trabajar para conseguirlo.

Hemos de garantizar que haya inversiones en ciertas áreas del condado, en los centros urbanos y en las zonas pobres rurales del Delta del Mississippi, en mi estado natal y en este estado, en Louisiana y en Mississippi y en otros lugares así a lo largo y ancho de América. Está muy bien formar a la gente, pero si no tienen trabajo, no podemos formarlos para nada. Tenemos que conseguir inversión en las zonas donde la gente se muere por encontrar un trabajo.

Y por último, dejadme decir que tenemos que encontrar gente que compre lo que nosotros producimos. Somos el pueblo más productivo sobre la faz de la tierra. Y eso nos hace sentirnos orgullosos.

Lo que realmente quiero decir hoy, amigos americanos, es que podemos hacer todo esto y aún así fracasar a no ser que nos enfrentemos a la gran crisis espiritual que invade América en nuestros días...

Os digo que, a menos que hagamos algo con la criminalidad y la violencia y las drogas que están causando estragos en la comunidad, no seremos capaces de arreglar este país.

Si Martin Luther King, que dijo "Como Moisés, estoy en lo alto de la montaña y puedo ver la tierra prometida, aunque no seré capaz de llegar a ella con vosotros, pero lo conseguiremos", si él volviese hoy aquí, a mi lado, para leernos la cartilla sobre los últimos veinticinco años, ¿qué diría? Habéis hecho un buen trabajo, diría, al votar y elegir a gente que antes no podía presentarse por el color de su piel. Tenéis más poder político, y eso es bueno. Habéis hecho un buen trabajo, diría, permitiendo que la gente que tiene habilidad para ello viva donde quiere vivir, vaya donde quiera ir en este gran país. Habéis hecho un buen trabajo, diría, ascendiendo a gente de color a los rangos más elevados del Ejército de los Estados Unidos o a los puestos más elevados dentro de nuestro Gobierno. Habéis hecho un muy buen trabajo, diría. Diría, habéis hecho un buen trabajo creando

una clase media negra a la que le va realmente bien, y la clase media está creciendo más entre los afroamericanos que entre los que no son afroamericanos. Habéis hecho un buen trabajo: habéis hecho un buen trabajo al abrir las puertas de la oportunidad.

Pero él diría, yo no viví y morí para ver la destrucción de la familia americana. No viví y morí para ver cómo niños de 13 años cogen un arma automática y disparan a niños de 9 sólo por que les da por ahí. No viví y morí para ver cómo hay jóvenes que destrozan sus vidas con la droga para después hacerse ricos destrozando las vidas de otros. Esto no es para lo que yo vine. Yo luché por la libertad, diría, pero no por la libertad de la gente para matarse como si tal cosa, no por la libertad de los niños para tener hijos y que los padres de esos hijos se vayan, abandonándolos como si no valiesen nada. Yo luché por el derecho del hombre a trabajar, pero no para abandonar a su suerte a comunidades enteras de gente. Esto no es aquello por lo que yo viví y morí.

Amigos americanos, diría, yo luché para detener el odio que invadía al hombre blanco hasta tal punto que le hacía desatar la violencia contra el hombre negro. Yo no viví y morí por el derecho del hombre negro a matar a otros hombres negros como si tal cosa.

El otro día, el alcalde de Baltimore, un buen amigo mío, me contó que estuvo visitando a la familia de un joven de 18 años que había sido asesinado en Halloween. Siempre salía con chavalines muy jóvenes para pedir caramelos sin riesgos. Y en la acera de enfrente de la calle por la que caminaban el día de Halloween, un chico de 14 años le dio a otro de 13 una pistola, y lo retó a que disparase al chico de 18 años, y lo mató. Y el alcalde tuvo que visitar a su familia.

En Washington D.C., donde yo vivo, la capital de vuestra nación, el símbolo de la libertad en todo el mundo, fijaos cómo se pone en práctica

la libertad. La otra noche, un hombre en la calle recogió a un niño de 1 año y lo metió en su coche. El niño podría haber sido su hijo. Y dos personas iban detrás de él, y le persiguieron en un coche, y no dejaron de disparar con incauto desenfreno, sabiendo que había un bebé en el coche. Y mataron al hombre, y una bala atravesó su cuerpo e impactó en el niño, arrancándole la botita del pie.

El otro día, portada de nuestro periódico, en la capital de la nación, ¿se habla de paz mundial, de conflictos mundiales? No, un artículo enorme ocupa la portada del Washington Post, hablando de una niña de 11 años que planea su funeral: “Estos son los himnos que quiero que canten. Este es el vestido que quiero que me pongan. Sé que no voy a vivir mucho tiempo”. Esa no es la libertad, la libertad de morir antes de llegar a adolescente no es aquello por lo que Martin Luther King vivió y murió.

Más de 37.000 personas mueren por heridas de bala cada año en nuestro país. Los disparos de armas son la principal causa de mortalidad entre los jóvenes. Y ahora que nos hemos vuelto tan guays que cualquiera puede hacerse con un arma semiautomática, cuando se dispara a una persona hay tres veces más probabilidades de que muera que hace quince años, porque hay más probabilidades de que les den tres balazos. Ciento sesenta mil niños no van a la escuela a diario porque tienen miedo de que les pase algo en sus colegios.

El otro día estaba en California, en una reunión local, y un apuesto joven se levantó y dijo “Señor Presidente, mi hermano y yo no somos de ninguna pandilla. No tenemos pistola. No nos drogamos. Queremos ir al colegio. Queremos ser profesionales. Queremos trabajar duro. Queremos hacer bien las cosas. Queremos tener familias. Y cambiamos de colegio porque la escuela a la que íbamos era demasiado peligrosa. Así que

cuando fuimos al colegio nuevo para matricularnos, mi hermano y yo estábamos en la cola y alguien que venía corriendo hacia el colegio empezó a disparar una pistola. Abatieron a mi hermano justo delante de mí en la escuela más segura.” La libertad para hacer este tipo de cosas no es aquello por lo que Martin Luther King vivió y murió, no era eso lo que congregó a la gente en esta santa Iglesia la noche antes de que fuese asesinado en abril de 1968. Si a alguna de las personas que estuvo en esta iglesia aquella noche le hubieran dicho que abusaríamos así de nuestra libertad, le habría costado creérselo. Y os digo que es nuestro deber moral revertir esta situación.

Y ahora creo que por fin tenemos una oportunidad. Finalmente, creo, tenemos una oportunidad. Está aquí con nosotros un pastor de New Haven, Connecticut. Yo estuve en su iglesia con el reverendo Jackson durante la campaña presidencial, en un día nevado, para llorar la ausencia de los niños que habían muerto en aquella ciudad. Y después bajamos la calle caminando a lo largo de más de un kilómetro y medio de nieve. En ese momento, el pueblo americano no estaba preparado. La gente decía “Oh, esto es algo terrible, pero ¿qué podemos hacer nosotros al respecto?”

Ahora, que reaccionamos cuando los visitantes extranjeros que vienen a nuestra costa mueren asesinados al azar en el buen estado de Florida, cuando vemos a nuestros hijos planeando sus funerales, cuando el pueblo americano por fin asume la situación del peso acumulado de criminalidad y violencia, la ruptura de la familia y la comunidad y el aumento de la droga y la reducción de puestos laborales, creo que por fin podemos estar listos para hacer algo al respecto.

Y cada uno de nosotros tiene algo que hacer. Hay cambios que podemos hacer desde fuera hacia dentro, ese es el trabajo del Presidente

del Congreso y los Gobernadores y de los alcaldes y de las agencias de servicios sociales. Y después, hay algunos cambios que vamos a tener que hacer de dentro hacia fuera, o si no el resto no tendrá ninguna importancia. Eso es lo que decía esa canción tan estupenda, ¿no? A veces no hay respuestas fuera; a veces todas las respuestas tienen que venir de los valores, de los indicios y voces que nos hablan desde dentro.

Así que estamos empezando. Estamos intentando aprobar un proyecto de ley que haga que nuestra gente esté más segura, poniendo 100.000 policías más en las calles, creando campos de entrenamiento en vez de cárceles para los jóvenes que todavía pueden reinsertarse, haciendo que nuestras escuelas sean lugares más seguros, restringiendo la disponibilidad de esas horribles armas de asalto, aprobando el proyecto de ley Brady para que por lo menos se comprueben los antecedentes penales de una persona antes de que pueda hacerse con un arma y, como se suele decir, si no eres lo suficientemente mayor como para votar y no eres lo suficientemente mayor como para ir a la guerra, no deberías tener una pistola, y no deberías usar una pistola a no ser que tú mismo estés en el punto de mira.

Queremos aprobar un proyecto de ley de atención sanitaria que haga posible el acceso de todos a los medicamentos. Y también tenemos que hacerlo; tenemos que conseguir que las medicinas y la educación estén al alcance de todos y especialmente de aquellos que están a punto de salir de la cárcel.

Tenemos un nuevo adalid antidroga, Lee Brown, que fue jefe de policía en Atlanta, Houston, Nueva York, un hombre que entiende de estas cosas. Y cuando el congreso regrese el año que viene, avanzaremos en este aspecto.

Necesitamos un proyecto de ley penal ya. Se lo debemos al pueblo americano para navidad. Y tenemos que seguir avanzando en todos los demás frentes. Pero os digo, amigos americanos, que también necesitamos otras cosas. No creo que podamos reparar el tejido fundamental de nuestra sociedad hasta que la gente que desea trabajar tenga trabajo. El trabajo organiza la vida. Proporciona estructura y disciplina a la vida. Da sentido y autoestima a los padres. Sirve de modelo de conducta para los hijos. El famoso sociólogo afroamericano William Julius Wilson ha escrito un sorprendente libro llamado “The truly disadvantaged”, una crónica redactada en impresionantes términos en la que describe cómo los centros urbanos de nuestro país se han ido desmoronando a medida que desaparecía el trabajo. Y hemos de encontrar el camino, mediante fuentes públicas y privadas, para mejorar el atractivo del pueblo americano que vive allí para que se invierta en esos lugares. Os confieso que no podemos arreglar la comunidad americana y reparar la familia americana si no proporcionamos la estructura, los valores, la disciplina y la recompensa que ofrece el trabajo.

El otro día leí un discurso maravilloso que dieron en la Howard University, en un ciclo de conferencias patrocinadas por Bill y Camille Cosby, en el que el orador dijo, “Crecí en Anacostia hace años. Incluso entonces, todo era negro, y era un barrio muy pobre. Pero ya saben, cuando yo era niño en Anacostia, un barrio 100% afro americano, un barrio muy pobre, teníamos un índice de criminalidad más bajo que la media en la ciudad. ¿Por qué? Porque nuestras familias eran coherentes. Nuestras comunidades eran coherentes. La gente que llenaba la iglesia los domingos vivía en el mismo lugar en el que iba a la iglesia. El dueño de la droguería vivía calle abajo. El dueño de la tienda de ultramarinos

vivía en nuestra comunidad. Éramos un todo”. Y os digo que tenemos que hacer que nuestra gente vuelva a ser un todo.

Esta iglesia ha sido un símbolo de ello. ¿Por qué creéis que sois cinco millones de miembros en el país? Porque la gente sabe que estáis llenos del espíritu de Dios para hacer lo correcto en esta vida. Así que os digo, tenemos que asociarnos, las agencias del Gobierno, los hombres de negocios... Pero donde no hay familias, donde no hay orden, donde no hay esperanza, cuando estamos reduciendo el tamaño de nuestros efectivos militares porque hemos ganado la guerra fría, ¿quién estará en esos lugares para estructurarlos, para proporcionar disciplina y amor a esos niños? Sois vosotros quienes tenéis que encargáros de ello. Y nosotros hemos de ayudaros. Las Escrituras dicen que sois la sal de la tierra y la luz del mundo, que si vuestra luz ilumina a los hombres, ellos llenarán de orgullo a nuestro Padre en el Cielo. Eso es lo que tenemos que hacer.

Eso es lo que tenemos que hacer. ¿Cómo le explicaríais a Martin Luther King si volviese hoy aquí y dijese, sí, hemos ganado la guerra fría. Sí, la enorme amenaza bajo la que todos nosotros crecimos, el comunismo y la guerra nuclear... El comunismo ha caído, la amenaza de guerra nuclear se desvanece. Sí, hemos desarrollado todas esas tecnologías milagrosas. Sí, todos tenemos un vídeo en casa, es interesante. Sí, nos llegan 50 canales de televisión por cable. Sí, independientemente de la raza, si uno trabaja duro y sigue las normas, puede entrar en una academia militar, o en una buena universidad, y le irá genial. ¿Cómo le explicaríamos a él lo que ocurre con todos esos chicos que mueren y matan? ¿Cómo justificaríamos las cosas que permitimos, que en ningún otro país del mundo son admisibles? ¿Cómo podríamos explicar que le hemos dado a la gente libertad para tener éxito, y hemos

creados unas condiciones en las que millones de personas abusan de esa libertad para destruir aquellas cosas que hacen que merezca la pena vivir la vida, para destruir la vida misma? No podemos.

Y eso es lo que quiero decir hoy, amigos americanos. Me habéis dado este puesto y estamos progresando en las tareas para las que me habéis contratado. Pero a menos que nos enfrentemos a los estragos causados por la criminalidad, las drogas y la violencia, a menos que reconozcamos que todo ello se debe al resquebrajamiento de la familia, de la comunidad, a la desaparición de puestos de trabajo, y a menos que aceptemos que hay cosas que el gobierno no puede hacer al respecto, porque tenemos que mirar hacia dentro: los valores, el espíritu, el alma y la verdad de la naturaleza humana, todas las cosas que pretendemos llevar a cabo no nos llevarán donde necesitamos llegar.

Así que en este púlpito y en el día de hoy, permitidme que os pida que digamos en nuestro corazón: Honraremos la vida y la obra de Martin Luther King. Honraremos el significado de nuestra iglesia. De algún modo y por la gracia de Dios, cambiaremos esta situación. Les daremos a esos niños un futuro. Les quitaremos las armas y les daremos libros. Les quitaremos la desesperación y les daremos esperanza. Reconstruiremos las familias, los vecindarios, las comunidades. No dejaremos que todo aquello que hemos conseguido hasta ahora beneficie sólo a unos pocos. Lo haremos juntos por la gracia de Dios.

DISCURSO 3

Pronunciado por Barack Obama en Nashua, New Hampshire, el 8 de enero de 2008, ante sus simpatizantes demócratas, con ocasión de las elecciones primarias estadounidenses.²⁵¹

“Sí, podemos”

Barack Obama

Quiero felicitar a la senadora Clinton por su victoria tras la dura batalla librada aquí en New Hampshire.

Hace un par de semanas, nadie se imaginaba que conseguiríamos lo que hemos logrado aquí esta noche. Durante la mayor parte de esta campaña hemos estado por detrás, y siempre supimos que nuestro ascenso sería abrupto.

Pero las cifras hablan por sí solas: habéis llegado vosotros y habéis hablado a favor de un cambio. Y con vuestras voces y votos habéis dejado claro que en este momento, en estas elecciones, algo está pasando en América.

Algo está pasando cuando desde Des Moines y Davenport, desde Lebanon y Concord vienen hombres y mujeres, bajo la nieve en pleno mes de enero, dispuestos a formar colas que se alargan manzana tras manzana, porque creen en lo que este país puede llegar a ser.

Algo está pasando cuando los americanos jóvenes de edad y espíritu, que nunca antes habían mostrado interés por la política, se convierten en números que nunca antes habíamos visto, porque en sus

²⁵¹ Discurso utilizado en su totalidad para el experimento.

corazones saben que esta vez ha de ser diferente. Algo está pasando cuando la gente no sólo vota por el partido al que apoya, sino por las esperanzas compartidas, sean ricos o pobres, negros o blancos, latinos o asiáticos; porque seamos de Iowa o de New Hampshire, de Nevada o Carolina del Sur, estamos preparados para darle un giro trascendental al timón de este país. Esto es lo que está pasando en América.

Vosotros podéis ser la nueva mayoría que haga posible que este país salga de un largo período de tinieblas políticas: demócratas, independientes y republicanos cansados de la división y las distracciones que han enturbiado Washington; vosotros que sabéis que se puede estar en desacuerdo sin por ello ser desagradable; que entendéis que, si movilizamos nuestras voces para desafiar al dinero y las influencias que se interponen en nuestro camino, si nos retamos a nosotros mismos para intentar lograr algo mejor, no habrá problema que no podamos resolver, no habrá destino que no podamos alcanzar.

Nuestra nueva mayoría americana puede acabar con el escándalo de la atención sanitaria, prohibitiva e inaccesible en nuestros tiempos. Podemos unir a los médicos con los pacientes, a los trabajadores con los negocios, a los Demócratas con los Republicanos. Y podemos decirle a las industrias farmacéutica y aseguradora que, si bien son bienvenidas en nuestra mesa de negociaciones, no van a poder comprar nuestro apoyo. Esta vez no. Ahora no.

Nuestra nueva mayoría puede acabar con la amnistía fiscal de las empresas que se llevan nuestros puestos de trabajo al otro lado del océano, y conseguir un recorte que beneficie a los americanos de clase media trabajadora que se lo merezcan.

Podemos dejar de enviar a nuestros hijos a escuelas con pasillos de la vergüenza y empezar a encaminarlos por el sendero que conduce al

éxito. Podemos dejar de hablar de lo maravillosos que son los profesores y empezar a recompensarles por su grandeza. Podemos hacer esto con nuestra nueva mayoría.

Podemos aprovechar la inventiva de los agricultores y los científicos, de los ciudadanos y los empresarios para liberar a nuestro país de la tiranía del petróleo y salvar a nuestro planeta antes de alcanzar el punto de no retorno.

Y cuando sea presidente, pondremos fin a la guerra de Irak y traeremos a nuestras tropas a casa; terminaremos nuestra lucha contra Al Qaeda en Afganistán; nos preocuparemos por cuidar de nuestros veteranos; devolveremos a nuestro país su prestigio moral en el mundo; y nunca usaremos el 11S para asustar a los votantes, porque el 11S no es una táctica para ganar elecciones, sino un reto que debería unir a América y al mundo contra las amenazas comunes del siglo XXI: el terrorismo y las armas nucleares, el cambio climático y la pobreza, el genocidio y la enfermedad.

Todos los candidatos de la campaña comparten estas metas. Todos tienen buenas ideas. Y todos son patriotas que sirven a este país con honor.

Pero la razón que hace que nuestra campaña siempre haya sido diferente es que no se trata sólo de lo que yo haré cuando sea presidente, sino que se trata también de lo que vosotros, la gente que ama a este país, puede hacer para cambiarlo.

Por eso, esta noche es vuestra. De los organizadores y los voluntarios y de los miembros del equipo que creyeron en nuestro inverosímil viaje, convenciendo a tantos otros para que se nos unieran.

Sabemos que la batalla que encaramos será larga, pero recordad siempre que no importa qué obstáculos haya en nuestro camino, nada puede contrarrestar al poder de millones de voces pidiendo un cambio.

Nos han dicho que no podemos hacerlo. Quien lo dice es un coro de cínicos, que en las próximas semanas será cada vez más ruidoso y disonante. Nos han pedido que frenemos por un momento y pongamos los pies sobre la tierra. Nos han advertido que no debemos ofrecer a la gente de este país falsas esperanzas.

Pero en la increíble historia de América, nunca ha habido falsedad cuando se trata de la esperanza. Porque hemos hecho frente a pronósticos imposibles; aunque nos han dicho que no estamos listos, o que no deberíamos intentarlo, o que no podemos, generaciones de americanos han contestado con un sencillo credo que aún el espíritu de un pueblo.

Sí, podemos.

Un credo que quedó escrito en los documentos fundacionales que proclamaban el destino de una nación.

Sí, podemos. Lo susurraban esclavos y abolicionistas mientras desbrozaban el camino a la libertad en la más oscura de las noches.

Sí, podemos.

Lo cantaban los inmigrantes cuando emprendían su marcha desde costas lejanas, los colonos que se abrían paso hacia el implacable e inexplorado oeste.

Sí, podemos.

Era el grito de guerra de los trabajadores que se organizaban; de las mujeres sufragistas; de aquel Presidente que decidió que nuestras nuevas fronteras llegasen hasta la luna; y de un Rey que nos llevó a lo alto de la montaña y señaló con el dedo la Tierra Prometida.

Sí, podemos tener justicia e igualdad. Sí, podemos tener oportunidades y prosperidad. Sí, podemos sanar a esta nación: sí, podemos arreglar este mundo. Sí, podemos.

Así que mañana, cuando llevemos nuestra campaña al sur y al oeste, cuando veamos que los problemas del trabajador textil de Spartanburg no difieren mucho de la difícil situación de un lavaplatos en Las Vegas; que las esperanzas de la pequeña niña que va a un destartalado colegio en Dillon son las mismas que los sueños del niño cuya escuela son las calles de Los Ángeles; recordaremos que algo está pasando en América, que no estamos tan divididos como sugiere nuestra política; que somos un pueblo; somos una nación; y juntos escribiremos el siguiente gran capítulo de la historia americana con dos palabras que se escucharán de costa a costa; de un océano a otro brillante océano.

Sí, podemos.