

# EDUCAR EN LA PALABRA

Manual de técnicas de debate,  
oratoria y argumentación

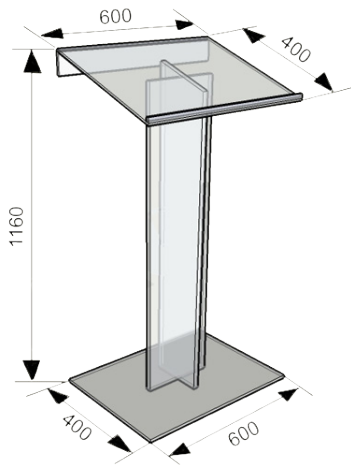

GUILLERMO A. SÁNCHEZ PRIETO

**BLU**  
GRUPO  
BLU Editorial

---

des platos de los que consta el tema de la oratoria y debate con una importantísima y certera guía práctica que nos anima a ahondar en el proceloso mundo de la retórica que no es otro que el de las ideas.

Qué alegría encontrar en este libro frases como “auténticos estudiantes apasionados por el saber” o esa otra de “con su club de debate murieron y renacieron en el nuevo hombre que pretende la Universidad”. Este es el verdadero núcleo del libro que el debate, la oratoria, es vista como expresión del intento de conocer la verdad. Que la propia formación es algo más que lectura y erudición, se forma en el verdadero diálogo, en la capacidad de hacer más unas ideas, no porque las haya oído o leído, sino porque las he vivido lo que significa que las he estudiado y hecho experiencia propia.

Si aún alguien está dispuesto a soñar con una sociedad mejor, con una sociedad de personas que desde la crítica y el pensamiento riguroso son capaces de dialogar creyendo en el hombre y en la formación universitaria, este es un libro que me atrevo a tildar de básico y necesario. Un libro que propone y forma, un libro que sabe exponer la teoría y la práctica para aterrizar sin miedo en el mundo del debate.

Que en medio de una sociedad adormecida y mono-pensante donde la tiranía de lo políticamente correcto va creciendo aparezca una obra así supone renovar la esperanza que aún pueden hacerse grandes cosas y que no todo está perdido.

Vaya por delante, aunque al final, mi agradecimiento a su autor, Guillermo, por diferentes causas. Primero por el trabajo realizado, compendio de muchas horas de experiencia y dedicación, en segundo lugar porque hablar del debate en la universidad es tocar un trozo de mi corazón, cuando en aquellas oficinas del Club de Debate de la Universidad Complutense de Madrid, gestaba, contra viento y marea, la manera de dar a luz lo que después sería la primera sociedad de debates de España y que sirvió de mecha para la

## 4. EL SIGLO XVIII EN ESPAÑA

Los orígenes de los debates en nuestro país se remontan al siglo XVIII. La riqueza de la cultura argumentativa de entonces era tal que había diferentes formatos y estilos de debate según el tema y los debatientes. Así, se distinguía entre disputas, repeticiones y conclusiones.

Disputas:

Un Doctor defendía en sesión pública una tesis y los demás argumentaban en contra. Estos actos se celebraban sólo en las facultades de “Leyes y Cánones” así como Medicina y Filosofía.

Repeticiones:

Se diferencian de las anteriores en que iban acompañadas de cierto boato. Al que participaba activamente en ellas se le designaba con el nombre de repitiente.

Conclusiones:

Se designaba a un graduado que exponía sus argumentos sobre un tema ante los asistentes. Lo sorprendente era que aquellos que no guardasen unos mínimos de educación al argumentar, o abandonasen la sala con malas formas, eran multados. Por el contrario, al final del acto, se repartía una propina a todos los participantes y a algunos de los asistentes. Un jurado fallaba al triunfador. Resulta curioso que ya entonces los debates levantasen las pasiones más altas y bajas tras conocer el fallo. *“Al salir, los amigos o paisanos vitoreaban al triunfador, con gritos y aclamaciones; más como dónde hay uno que triunfa, hay también un derrotado y no es corriente la conformidad con el fallo. Cuando el fallo es adverso, solía ocurrir que al volver una esquina los alborotadores jubilosos se tropezaban con los amigos chasqueados del vencido y como los pocos años suelen ser arrojados y resueltos, poco se necesitaba para que los dos bandos se peleasen, descargando sobre unos y otros una lluvia de palos y aún de estacazos y estocadas”* (García Mercadal; 34, 78). Por desgracia los debates que se celebran actualmente no suscitan tanto entusiasmo aunque por suerte no generan reacciones tan extremas.

Hasta aquí podemos hablar de una tradición que en España quedó interrumpida sin saber a ciencia cierta las causas.

## 5. IRLANDA Y EL SIGLO XVIII

Algunas de las primeras sociedades de debate tienen su origen en la Inglaterra del siglo XVIII. La que se supone primera sociedad de debates fue la Trinity College Dublin Debating Society o más conocida como College Historical Society, que data del año 1770. Aunque según la propia sociedad de debates sus orígenes se remontan al año 1747, momento en que se constituyó el Edmund Burke<sup>4</sup> Debating Club, y fue en 1770 cuando quedaron auspiciados bajo la Universidad Irlandesa.

En el año 1815 Inglaterra asistió a la creación de una sociedad de debates que se ha convertido en un referente mundial: la Cambridge Union la cual, aunque no sea una de las más antiguas del mundo es de las más prestigiosas. De sus atriles han salido seis primeros ministros o economistas de fama mundial como es el caso de Jhon Maynard Keynes. Asimismo, se han albergado debates entre personalidades de la talla de Winston Churchill. Poco después, en 1823, nació la Oxford Union por la que pasaron líderes de fama mundial como Gerry Adams o Richard Nixon.

## 6. ESTADOS UNIDOS Y EL SIGLO XX

Uno de los focos que han irradiado luz propia en lo que a la dialéctica debatiente se refiere procede de los Estados Unidos. Así, una de las primeras organizaciones fue la *National Debate Tournament* (Torneo Nacional de Debate) que tuvo sus orígenes en la academia militar de West Point en el año 1947. También es digna de mención la *Cross Examination Debate Association* (CEDA), nacida en 1971 que tuvo sus raíces en la *South West Cross Examination Debate*

---

<sup>4</sup> Edmund Burke (1729-1779) es considerado prácticamente uno de los clásicos de la filosofía política. Aunque no llegó a elaborar teoría alguna sobre su pensamiento es considerado uno de los pilares del conservadurismo británico.

*Association*. En la actualidad se dan colaboraciones puntuales entre ambas entidades. Además, tampoco podemos olvidar a la *American Forensics<sup>5</sup> Association* (1949). Con un nombre similar encontramos a la *National Forensics League* que data de 1925 (Liga Nacional de *Forensics*) y que además de debates promueve todo lo relativo a lo que podríamos llamar artes forenses, debate, oratoria e interpretación. La *American Debate Association* (1985) por su parte se concentra sobre todo en el debate político. Una de las asociaciones más recientes, pero con más empaque, es la *International Public Debate Association* (1997), presente en más de 50 países, ha estado presidida por Alan Cirlin, una figura de referencia internacional en el mundo del debate.

## 7. ESPAÑA Y SU ACTUALIDAD DE DEBATE

Los debates académicos en España no tienen por el momento arraigo y solera. La primera sociedad de debates fue la de la Universidad Complutense de Madrid (en adelante UCM). El 24 de marzo de 1994 y en la Facultad de Ciencias de la Información. Dos equipos de estudiantes de distintas carreras de la Universidad Complutense se enfrentaron para debatir sobre los *reality shows*. El jurado estuvo compuesto por un alumno de la sociedad de debates, Adolfo Corujo; el Director de la Sociedad de Debates Miguel Ortega, el Vicedecano de alumnos de la Facultad que auspició el acto Eduardo Rodríguez Merchán y el periodista televisivo José María Carrascal. El acto fue presidido por el entonces director del Club de Debate UCM, José Antonio Verdejo y por Ana Mohino, alumna de la Facultad de Derecho. Desde entonces, bajo el período rectoral de Gustavo Villapalos, la UCM estimuló las actividades de su Sociedad de Debates: cursos de oratoria y dialéctica, cursos de formación filosófica y humanística, conferencias, seminarios especializados, foros científicos, tertulias con profesores de la UCM ... En definitiva todo un hervidero de actividad universitaria liderado por Miguel Ortega -en una primera etapa-, y posteriormente por Isidro Rodrí-

5

El término *forensics*, relativo a forense se refiere a uno de los estilos de oratoria. Uno es la oratoria forense, esto es, la relativa a la justicia. En la actualidad las actividades propias de un Club de Debate se suelen denominar con el genérico *Forensics*.

guez Marugán, ambos humanistas y filósofos de gran vocación universitaria.

Desde la extinta Sociedad de Debates de la UCM se impulsó la creación de otras sociedades de debate en distintas Universidades como el Taller de Oratoria de la Universidad Pontificia Comillas de Madrid, el entonces Centro Universitario Francisco de Vitoria y posteriormente siguieron las Sociedades de Debate de la Universidad Carlos III de Madrid y de la Universidad de Granada.

Se llegaron a realizar debates interuniversitarios entre la UCM y Carlos III de Madrid. Posteriormente, entre la Pontificia Comillas de Madrid y la Francisco de Vitoria.

La eclosión del debate en nuestro país llegaría en el año 2000 con la Liga Nacional de Debate Universitario (en adelante LNDU) de la mano de la empresa Unipublic y por la apuesta e implicación personal de Alfonso Rodríguez. Más de 60 equipos de distintas Universidades españolas se enfrentaron en esta singular competición que tuvo por ganador al entonces Colegio Universitario Francisco de Vitoria (hoy Universidad), y como finalista a la Universidad de Salamanca. La competición se dividió en una fase eliminatoria; cuya proposición de debate fue ¿Será la ingeniería genética beneficiosa para el futuro de la humanidad? y en una fase final que tuvo por tema: ¿Es la inmigración, desde un punto de vista social y Económico, beneficiosa para España? La LNDU ha sido el impulso más destacado en el ámbito nacional al debate.

Las posteriores ediciones de la LNDU han tenido por ganadores a los siguientes equipos de las universidades, centros y escuelas siguientes:

2001: Universidad Ramón Llull, de Barcelona.

2002: Escuela Técnica de Economía Agrícola, de Córdoba.  
(ETEA)

2003: Universidad de Cantabria.

2004: Universidad de Valladolid.  
2005: Universidad de Zaragoza  
2006: Universidad de Deusto

En el año 2002 surgió la Asociación para la Promoción de Debate que, entre otras actividades destacadas, organiza el Torneo Madrileño de Debate Universitario, cuyo primer ganador fue el equipo de la Universidad Francisco de Vitoria y el I Torneo de Debate de Castilla y León, ganado por el equipo representante de la Universidad de Salamanca.

El año 2003 marcó el último hito en la reciente historia del debate español con la creación de la Sociedad de Debates Universitarios y Formación Integral (en adelante SDU). Esta iniciativa, a diferencia de la LNDU, no se centró tanto en el carácter competitivo y sí más en el formativo. Las actividades se asemejan bastante a las organizadas por la extinta Sociedad de Debates de la UCM. Se organizaron dos encuentros de Sociedades de Debate Universitario cuyos vencedores fueron la Universidad Pontificia Comillas y la Universidad San Pablo CEU. Asimismo, las actividades formativas abarcaban desde la reflexión humanística y filosófica, mediante cursos de pensamiento crítico y seminarios de grandes libros, hasta cursos de habilidades de comunicación, oratoria, debate y liderazgo. El proyecto estaba respaldado por la Obra Social de Caja Madrid así como por las Fundaciones Universitaria Española e Iber. Dicho proyecto fue capitaneado por Miguel Ortega y Alberto García, liderado por el Catedrático Gustavo Villapalos. La Sociedad de Debates Complutense retoma el testigo de la Sociedad de Debates Universitarios y marca un nuevo hito en la historia del debate en nuestro país. El 16 de febrero de 2005, y al estilo de la Oxford Union, los estudiantes organizaron un debate, con el público como jurado, entre dos profesores de Derecho, Enrique San Miguel de la Universidad Rey Juan Carlos y Gustavo Villapalos de la UCM. El tema de debate fue sobre la Constitución Europea.